

# FORBICI ELETTRICHE DS 502

ELECTRIC HAND SHEAR DS 502  
CISEAUX ELECTRIQUE DS 502



**RASOR**<sup>®</sup>

dal 1946

# FORBICI ELETTRICHE DS 502

ELECTRIC HAND SHEAR DS 502  
CISEAUX ELECTRIQUE DS 502

Diametro lama: 50 mm con controlama

Adatta al taglio di tutti i tessuti

Velocità lama: 1.700 giri/min

Altezza utile di taglio: 8 mm circa

Potenza motore: 55 W

Peso con cavo di alimentazione: 0,900 kg

Peso con imballo: 1,300 kg

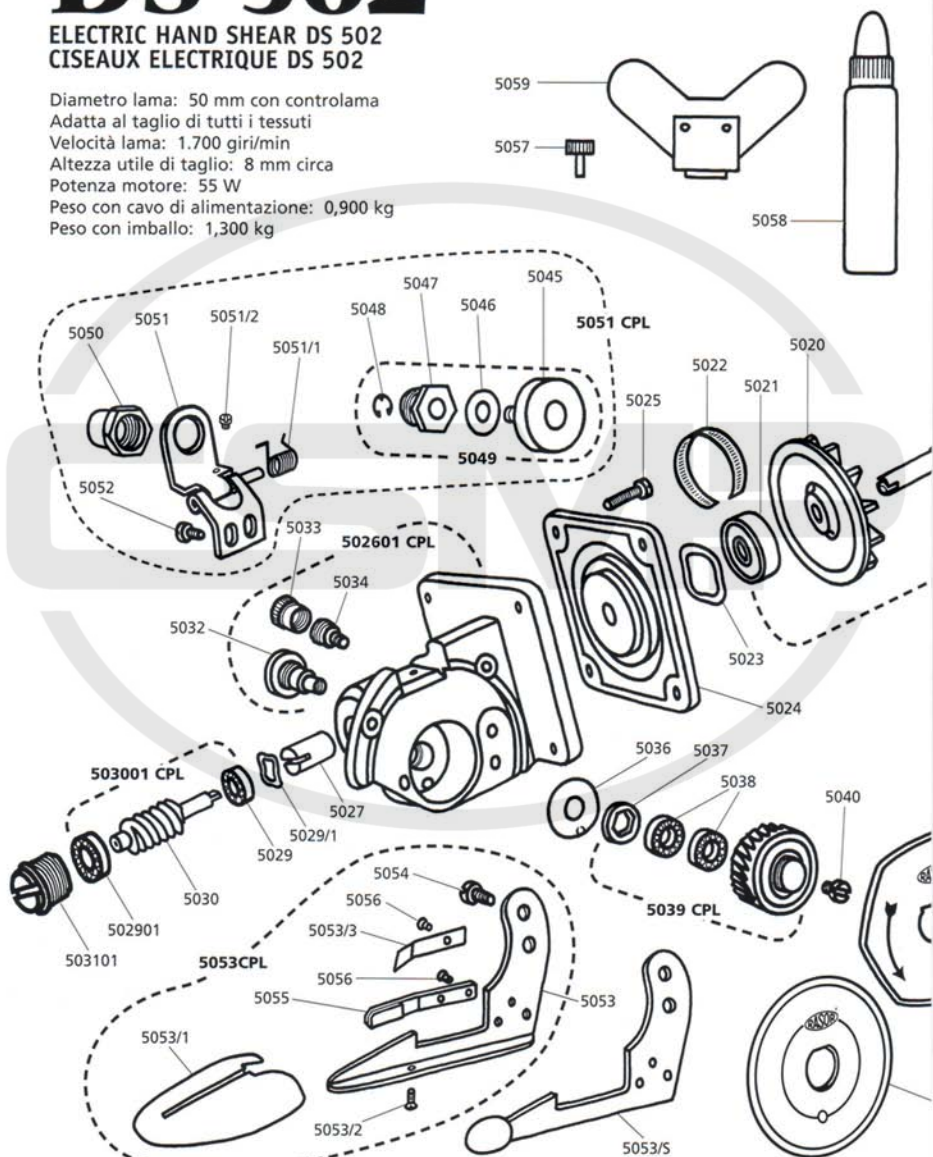

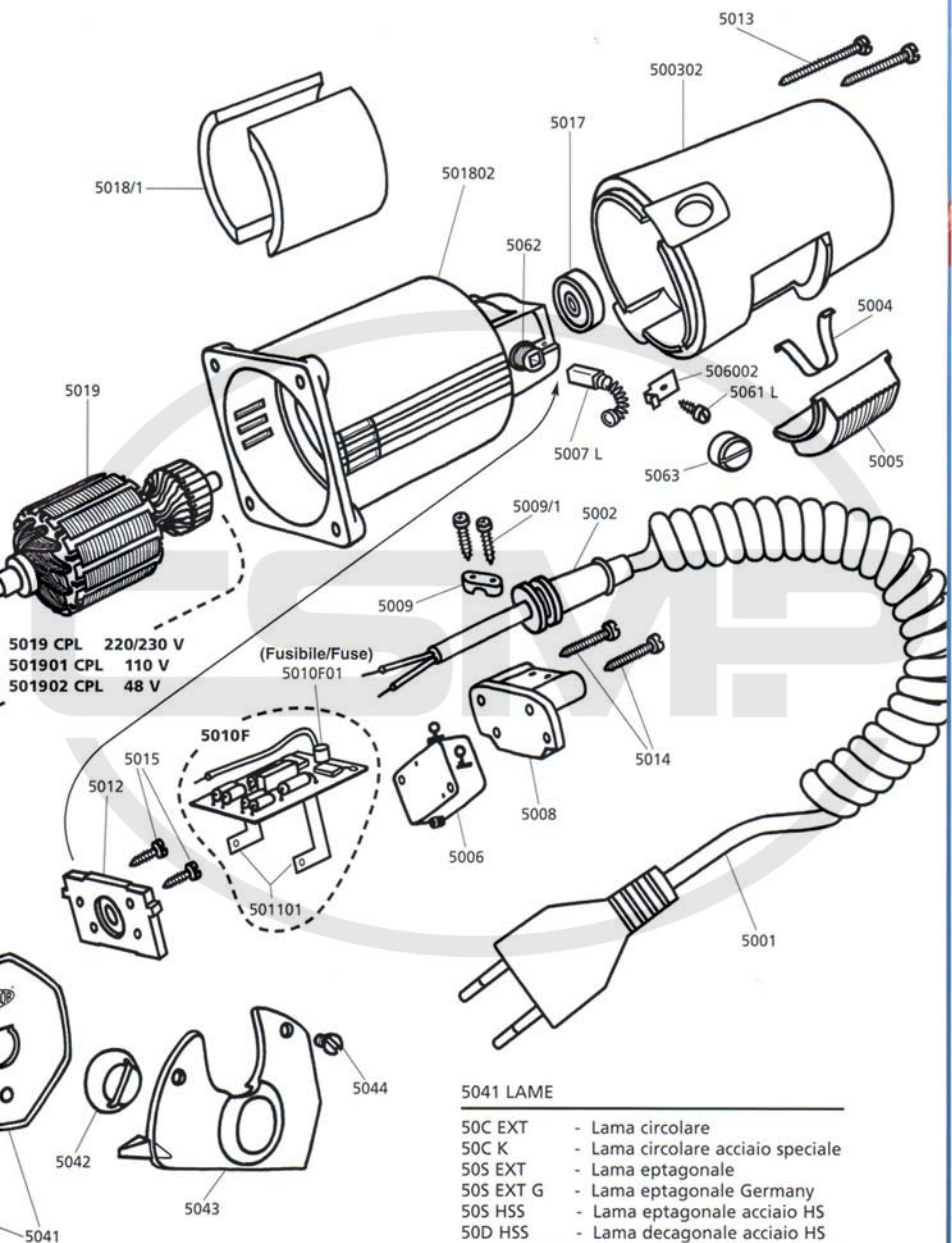



# FORBICI ELETTRICHE DS 502

ELECTRIC HAND SHEAR DS 502  
CISEAUX ELECTRIQUE DS 502

Diametro lama: 50 mm con controlama

Adatta al taglio di tutti i tessuti

Velocità lama: 1.700 giri/min

Altezza utile di taglio: 8 mm circa

Potenza motore: 55 W

Peso con cavo di alimentazione: 0,900 kg

Peso con imballo: 1,300 kg

## Parti di ricambio

Nelle ordinazioni di parti di ricambio specificare il numero di codice dell'articolo.

Codice articolo	Descrizione
5001	Cavo di alimentazione
5002	Boccola passacavo in gomma
500302	Calotta motore
5004	Molletta pulsante interruttore
5005	Pulsante di accensione
5006	Interruttore
5007 L	Carboncino serie lunga
5008	Piastrina fissaggio interruttore
5009	Cavallotto fissacavo
5009/1	Vite fissaggio cavallotto
5010F	Circuito elettronico con fusibile
5010F01	Fusibile
501101	Terminali contatto spazzole
5012	Piastrina fissaggio cuscinetto motore
5013	Vite fissaggio calotta motore
5014	Vite fissaggio piastrine
5015	Vite fissaggio piastrina cuscinetto
5017	Cuscinetto motore 5 x 16 x 5 mm
501802	Carcassina motore con magneti
5018/1	Coppia magneti permanenti
5019 CPL	Indotto completo 220/240 V
501901 CPL	Indotto completo 110 V
501902 CPL	Indotto completo 48 V
5020	Ventola
5021	Cuscinetto motore 6 x 19 x 6 mm
5022	Molletta fissaggio cuscinetto motore
5023	Anello di compensazione
5024	Calotta inferiore motore
5025	Vite fissaggio calotta motore
502601 CPL	Supporto ingranaggio con perno
5027	Giunto

5029	Cuscinetto vite ingranaggio 5 x 11 x 4 mm
502901	Cuscinetto 5 x 13 x 4 mm
5029/1	Rondella ondulata
5030	Vite ingranaggio
503001 CPL	Vite ingranaggio con cuscinetti
503101	Registro vite ingranaggio
5032	Perno centrale corona ingranaggio
5033	Cappellotto grassatore
5034	Grassatore
5036	Rondella di rasamento ingranaggio
5037	Ghiera filettata fissaggio cuscinetti
5038	Cuscinetto corona ingranaggio 5 x 11 x 3 mm
5039 CPL	Corona ingranaggio con cuscinetti
5040	Vite 3,5 MA fissaggio corona ingranaggio
5041	Lama (vedi prospetto sotto il disegno)
5042	Ghiera fissalama
5043	Carter protezione lama
5044	Vite fissaggio carter
5045	Piattello con smeriglio
5046	Rondella acciaio
5047	Bussola filettata
5048	Anello di arresto
5049	Gruppetto smeriglio completo
5050	Cappellotto smeriglio
5051	Cerniera affilatore
5051/1	Molla richiamo cerniera
5051/2	Vite fissaggio molla
5051 CPL	Cerniera affilatore completa
5052	Vite 3 MA fissaggio cerniera
5053 CPL	Piedino completo
5053	Piedino
5053/1	Scarpetta
5053/2	Vite 2,6 MA fissaggio scarpetta
5053/3	Molletta fermafilo
5053/5	Piedino con sfera per taglio tubolari
5054	Vite 3,5 MB fissaggio piedino
5055	Controlama in widia DS 50
5056	Vite 2,3 MA fissaggio controlama/molletta
5057	Punzone smontaggio lama
5058	Tubetto grasso
5059	Chiave smontaggio lama
506002	Contatto carboncino DS 50 L
5061 L	Vite fissaggio contatti serie L
5062	Portaspazzole
5063	Cappellotto di chiusura



RASOR ELETTROMECCANICA S.r.l.

UK Distributor: College Sewing  
Machine Parts Ltd

Unit 4 Waterfold Business Park, Bury, Lancs BL9 7BR England  
Telephone 0161 763 6969 Fax 0161 763 7377  
email sales: [sales@college-sewing.co.uk](mailto:sales@college-sewing.co.uk) or [ricky@college-sewing.co.uk](mailto:ricky@college-sewing.co.uk)  
0223945: [kelly@college-sewing.co.uk](mailto:kelly@college-sewing.co.uk) or [sharon@college-sewing.co.uk](mailto:sharon@college-sewing.co.uk)