

Pfaff

Metro Spezial 9175

Metro Spezial 9195

CSTMP

PFAFF[®]

METRO 9175
SPEZIAL 9195

CSMP

Bestandteileliste

List of spare parts

Liste de pièces détachées

Lista de piezas de repuesto

Wichtiger Hinweis:

Bei Bestellung von Ersatzteilen für Metro Spezial-Maschinen ist außer der Teilenummer unbedingt noch die Maschinenklasse in Klammer anzugeben.

Teilenummer / Maschinenklasse

Beispiel: 2496 (9195)

Important note:

When ordering spare parts for Metro Spezial machines please indicate not only the part number but also the machine class in brackets.

Part No. Machine Class

Example: 2496 (9195)

Important:

En cas de commandes pour pièces de rechange pour les machines Metro Spezial, veuillez ajouter entre parenthèses la classe de machine.

Nº de pièce / classe de machine

Exemple: 2496 (9195)

Nota importante:

En los pedidos de piezas de recambio para las máquinas Metro Spezial es absolutamente necesario indicar, además del Nº x de pedido, la clase de máquina entre paréntesis.

Nº de pieza / Clase de máquina

Ejemplo: 2496 (9195)

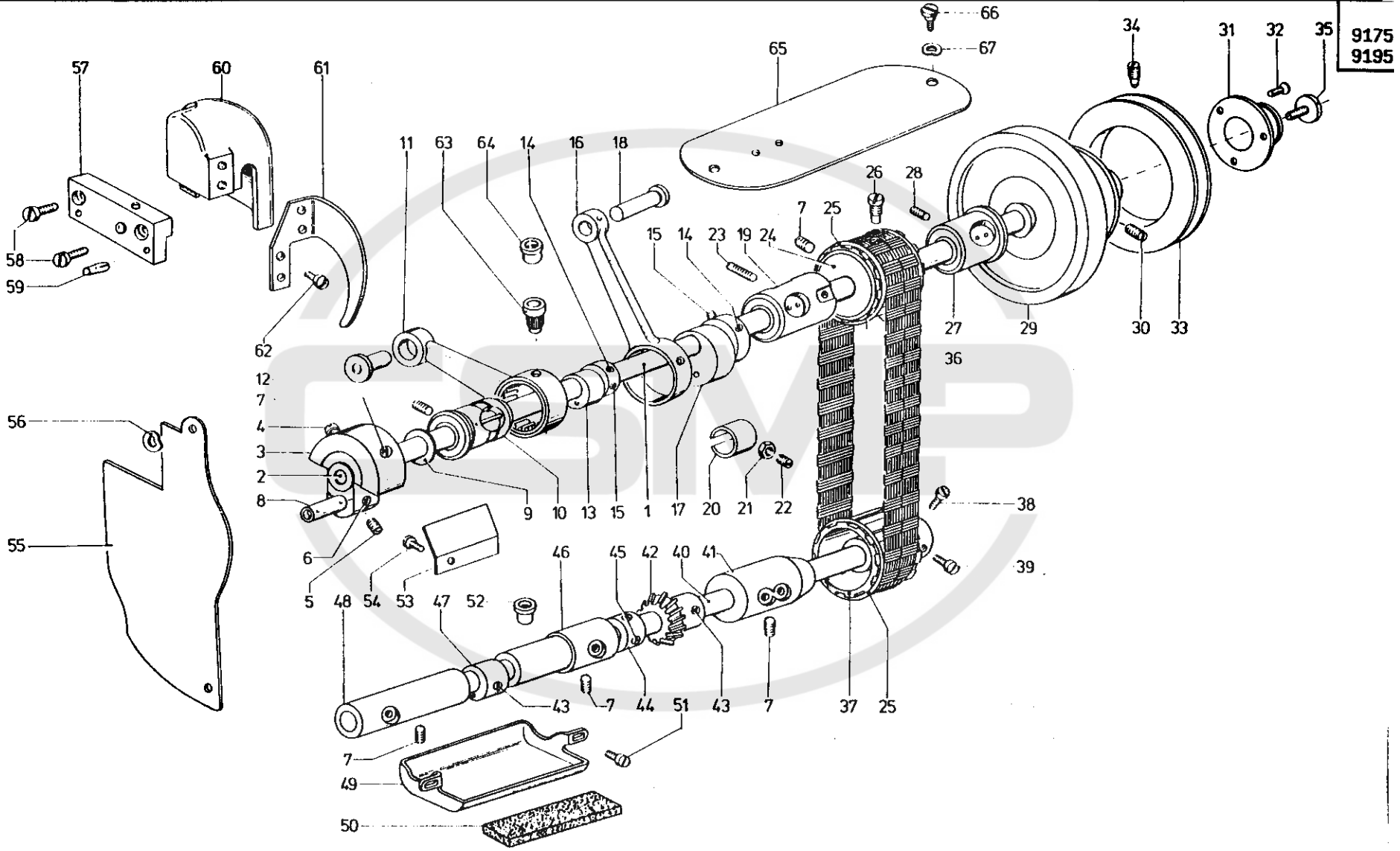

9175
9195

Zum Bestellen nur diese Nummer verwenden!
When ordering please use this number only!

Seul numéro à préciser à la commande!
¡ Use sólo este número en los pedidos!

Pos. Nr.
Item No.
N° de pos.
N° de pos.

Pos. Nr.
Item No.
N° de pos.
N° de pos.

1	2496	37*	249420k (25;38;39)
2	219321		
3*	24910k (4;5;6;7)	38	249421
		39	249423
4	24911	40	249305
5	24916	41	249313
6	04321	42*	697457 (43)
7	012232		
8	38045	43	301313
9	2498	44*	249326k (45)
10	082382k		
11	241263	45	223646
12	241188	46	249309
13*	5411378 (14;15)	47*	225457 (43)
14	241183	48	249306
15	301375	49	249323
16	697132	50	249325
17*	697133 (14;15)	51	15-2/264
		52	024449
18	697129	53	249175
19*	249190k (20;21;22)	54	075200
		55	697258
20	249205	56	052861
21	055250	57	6974
22	249206	58	902602
23	233152	59	3809
24*	249417k (7;25;26)	60	697297
		61	697299
25	251195	62	216229
26	249418	63	241185
27	249193	64	21113
28	07818	65	249199
29*	2231738k (30;31;32)	66	249200
		67	021156
30	075133		
31	2231739		
32	551987		
33*	50518 (34)		
34	50520		
35	2499		
36	549415a		

- * = beinhaltet die in Klammer angegebenen Positionen
- * = incluye las posiciones entre paréntesis
- * = comprend les positions indiquées entre parenthèses
- * = includes the items indicated in brackets

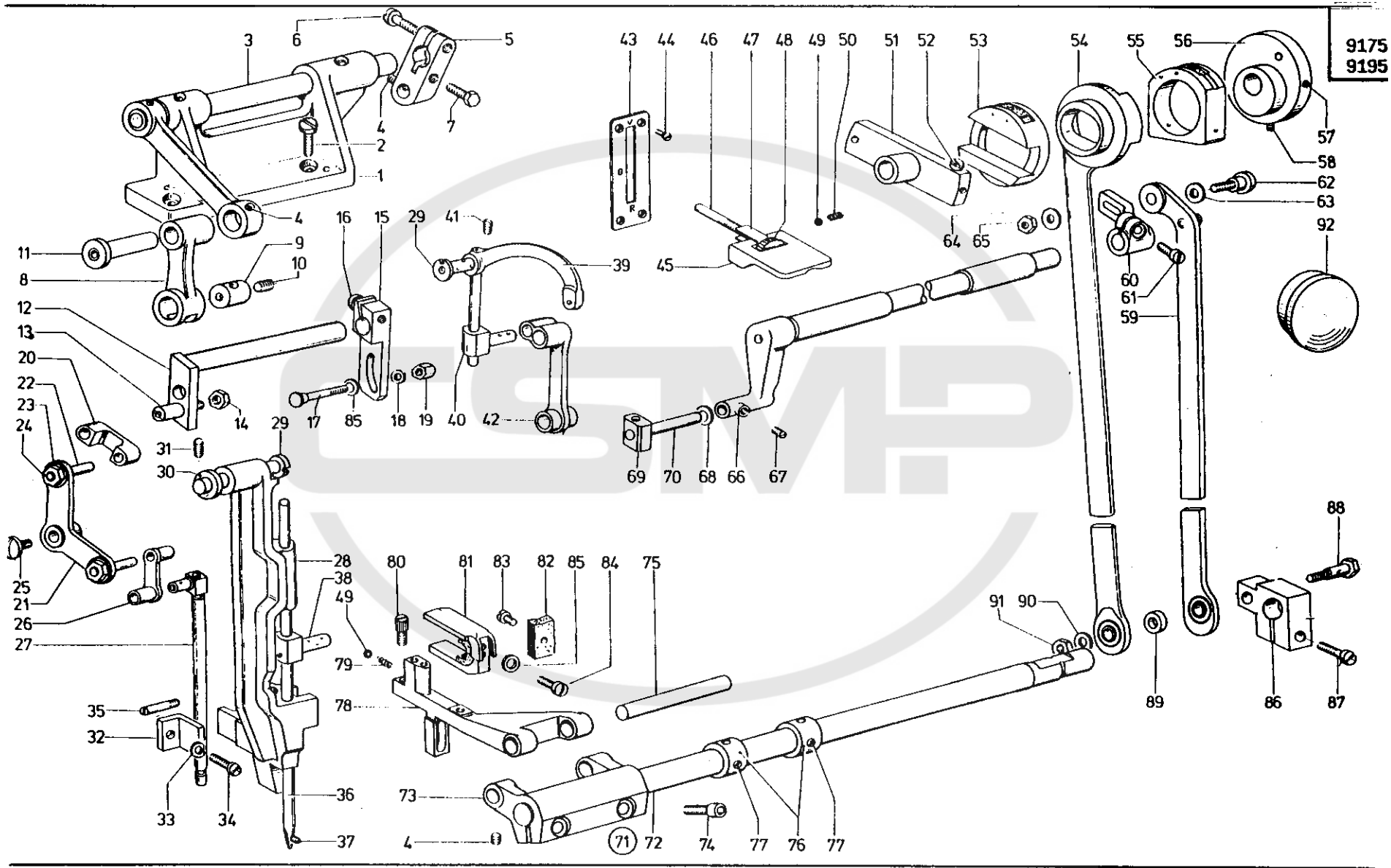

9175
9195

Zum Bestellen nur diese Nummer verwenden!
When ordering please use this number only!

Seul numéro à préciser à la commande!
! Use sólo este número en los pedidos!

Pos. Nr.
Item No.
Nº de pos.
Nº de pos.

Pos. Nr.
Item No.
Nº de pos.
Nº de pos.

1	6978	46	204922
2	5562068	47	241283
3 *	697118 (4)	48	204925
		49	204928
4	70220	50	204927
5 *	697127k (4;6;7)	51	241276
		52	055320
6	7441236	53	249214k
7	570304	54	697428
8	697113	55	249220k
9	25134	56	249246k
10	57055	57	02159
11	697124k	58	02128
12 *	241196 (13;14)	59	697402
		60 *	697398 (61)
13	241198		
14	055405	61	35192
15 *	241189 (16)	62	241318
		63	697401
16	040139	64	241320
17	241192	65	249230
18	557582	66 *	239108 (67;68;69;70)
19	241193	67	055276
20	241200	68	24955b
21 *	241201 (22;23;24)	69	24952
		70	24953
22	241210	71 *	3807297 (72;73;75)
23	024275	72	3807297a
24	MG8/7d	73 *	3807306 (4;74)
26	46094		
27	46095	74	556362
28	697139	75	249258a
		76 *	249251 (77)
29	38060		
30	697145	77	24916
31	2161146	78 *	549261k (49;79;80)
32	24950	79	021256
33	24951a	80	249274
34	249161	81 *	225449 (82;83)
35	249118		
36 *	69788 (37)	82	249265
		83	012102
37	70273	84	021185
38	69791	85	249264a
		86 *	3807294 (87)
39	697100		
40	24918k	87	21131
41	24994	88	249282
42	24917	89	249282a
43	5491297	90	557263
44	021244	91	MG43/408
45*	241279k (46;47;48;49;50)	92	541292

- * = beinhaltet die in Klammer angegebenen Positionen
- * = incluye las posiciones entre paréntesis
- * = comprend les positions indiquées entre parenthèses
- * = includes the items indicated in brackets

9175
9195

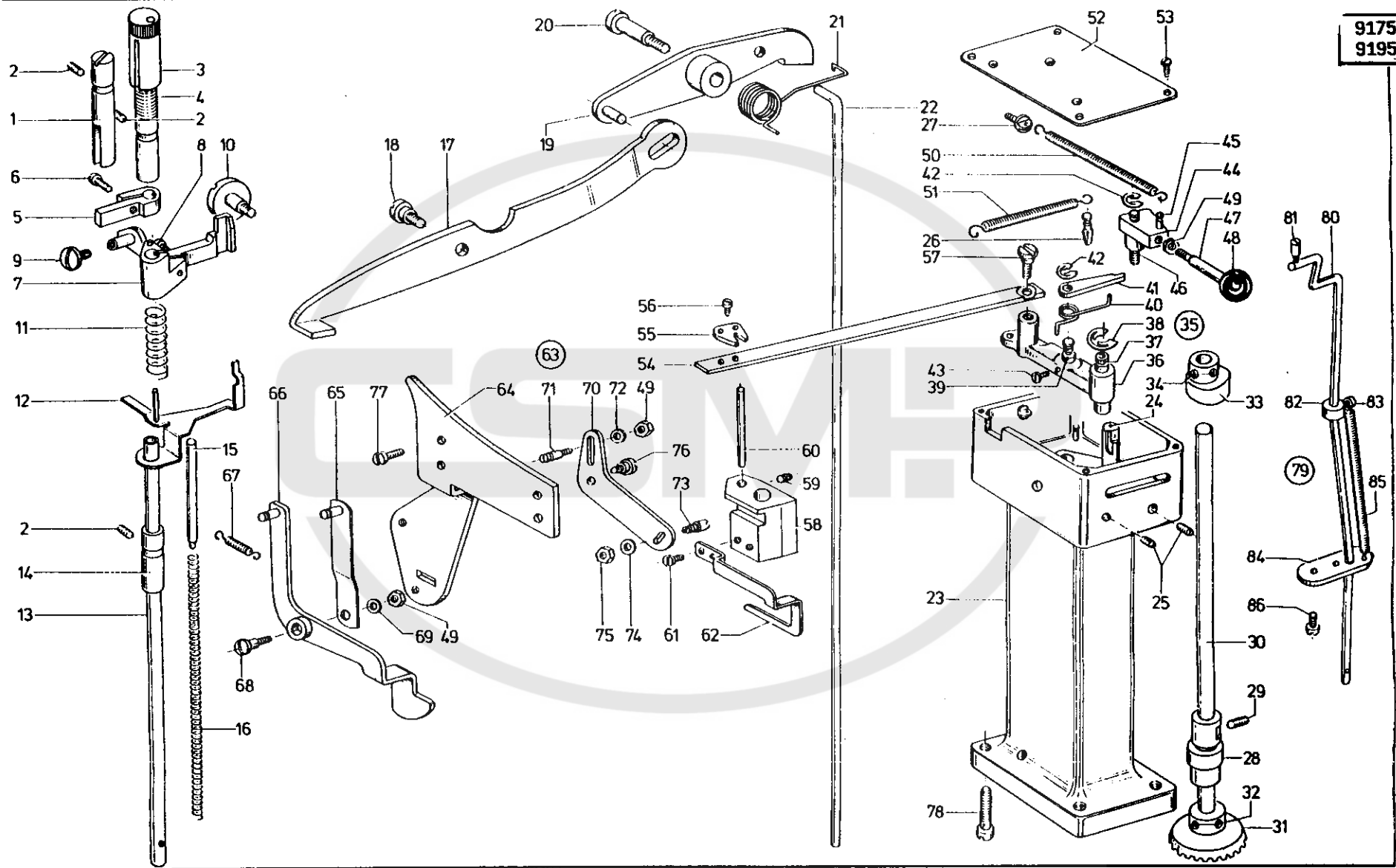

Zum Bestellen nur diese Nummer verwenden!
When ordering please use this number only!

Seul numéro à préciser à la commande!
! Use sólo este número en los pedidos!

Pos. Nr.
Item No.
Nº de pos.
Nº de pos.

Pos. Nr.
Item No.
Nº de pos.
Nº de pos.

1	24999	48	697620
2	24994	49	211198
3	223112	50	10052171
4	223111	51	5571186
5 *	24997k (6)	52	697623
		53	216497
6	078112	54 *	697604 (55;56)
7 *	697186 (8;9)		
		55	697606
8	460113	56	5572301
9	460114	57	902540
10	241132	58 *	697199 (59;60;61)
11	697195	59	10019123
12	697191	60	697203
13	697168	61	216508
14	22597	62	697201
15	380203	63 *	697261 (49;64;65;66;67;68;69)
16	380202		
17	697211		
18	01212	64	697262
19	Z115427	65	697271
20	01214	66	697265
21	Z115408	67	697274
22	697221	68	697276
23 *	69719 (24;25;26;27;28;29)	69	10019243
24	69728	70 *	697281 (49;71;72;73;74;75;76)
25	2161146	71	697286
26	211511	72	5691895
27	223688	73	697283
28	697575	74	65064
29	902140	75	5511824
30	697573	76	420368
31 *	697578 (32)	77	216573
		78	216377
32	301313	79 *	697349 (80-86)
33 *	697582 (34)		
		80	697350
34	70220	81	249673
35 *	697586 (25;36;37;38;39;40;41;42)	82 *	249669k (83)
36	697587		
37	21275	83	249161
38	7443142	84	249667
39	697592	85	204627
40	697594	86	04378
41	697593		
42	570138		
43	216354		
44 *	697611 (45)		
45	5511805		
46	697615		
47 *	697618k (48;49)		

- * = beinhaltet die in Klammer angegebenen Positionen
- * = incluye las posiciones entre paréntesis
- * = comprend les positions indiquées entre parenthèses
- * = includes the items indicated in brackets

9175
9195

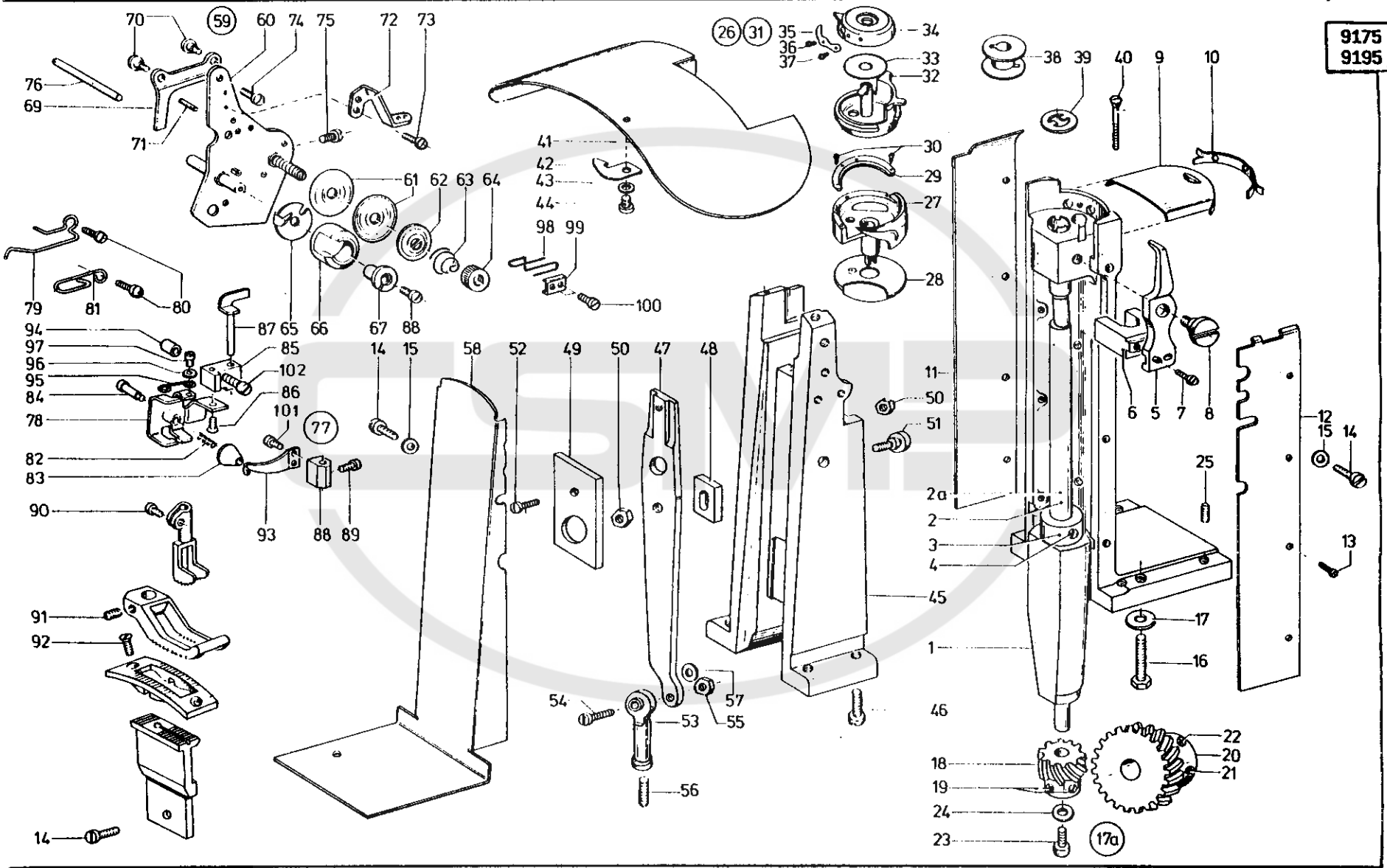

Zum Bestellen nur diese Nummer verwenden!
When ordering please use this number only!

Soul numéro à préciser à la commande!
¡ Use sólo este número en los pedidos!

Pos. Nr.
Item No.
N° de pos.
N° de pos.

Pos. Nr.
Item No.
N° de pos.
N° de pos.

1	549345	51	541429
2	549350k	52	21628
2a	6973361	53	2196335
3 *	549351k (4)	54	2196336
4	549352	55	212232
5 *	549385 (6;7)	56	10019150
		57	65072
6	549387	58	545702
7	092111	59 *	697301 (60;73;98;99;100)
8	549389		
9	523306		
10	549392	60	797302
11	549403	61	21150214
12	549402	62	114202
13	739297	63	255165
14	024275	64	211482
15	720127	65	216556
16	702127	66	2111012
17	72043	67	216507
17a *	249319 (18;20)	68	216508
18 *	249340k (19)	69	3808856
19	249341	70	249151
20 *	249320k (21;22)	71	252604
		72	249163
21	249322	73	216354
22	249321	74	15-2/264
23	204175	75	249161
24	65054	76	241235
25	223646	77 *	24414241a (78;82-89;93-97;101)
26 *	5491491 (27;31)	78	24414243
27 *	5491306 (28;29;30)	79	249166
28	5491310	80	249167
29	249407	81	249168
30	249359	82	24414249
31 *	249369k (32;34)	83	24414247
32 *	249362k (33)	84	24414248
33	249367	85	24914251
34 *	249369 (35;36;37)	86	551987
35	3803847	87	24414254
36	249371a	88	24414258
37	249371	89	216354
38	249372	90	460441
39	549384	91	2161146
40	549355	92	078127
41	697631	93	24414261
42	570252	94	6974103
43	2119052	95	24414267
44	223723	96	93320030
45	523432	97	2462207
46	549331	98	697310
47	541425	99	244337
48	549337	100	739297
49	541433	101	70263
50	MG8/7d	102	211496

- * = beinhaltet die in Klammer angegebenen Positionen
- * = incluye las posiciones entre paréntesis
- * = comprend les positions indiquées entre parenthèses
- * = includes the items indicated in brackets

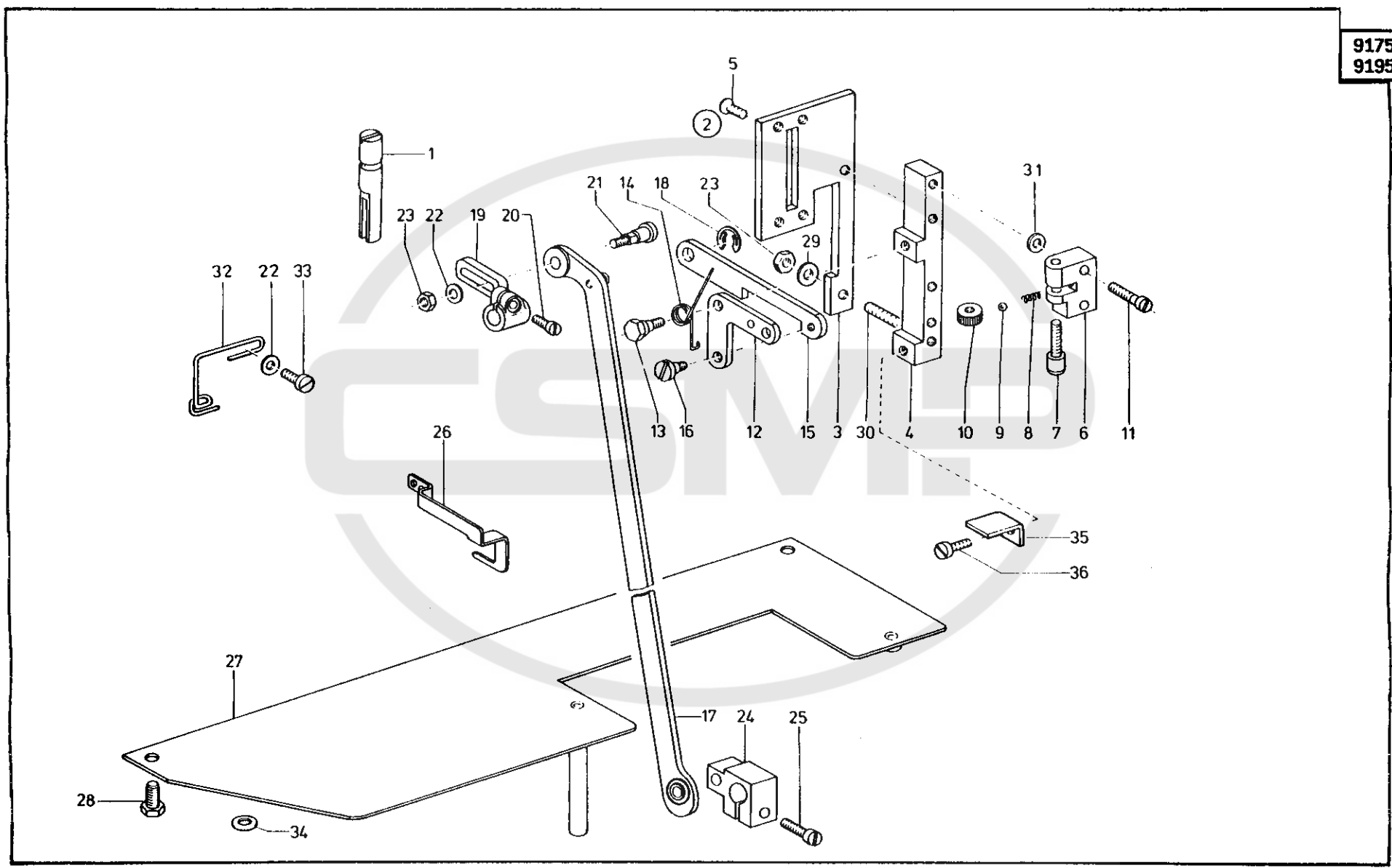

Zum Bestellen nur diese Nummer verwenden!
When ordering please use this number only!

Soul numéro à préciser à la commande!
i Use sólo este número en los pedidos!

Pos. Nr.
Item No.
N° de pos.
N° de pos.

Pos. Nr.
Item No.
N° de pos.
N° de pos.

1	6973301
2 *	6973305 (3-14)
3	6973306
4	6973307
5	5692900
6 *	6973311 (7;8;9;10)
7	211570
8	65045
9	211568
10	211571
11	216377
12	6973321
13	6973323
14	6973322
15	6973325
16	223699a
17	6973335
18	7443142
19 *	6973331 (20)
20	35192
21	6973341
22	024275
23	MG8/7d
24 *	6973346 (25)
25	21131
26	6972341
27	3806841
28	720131
29	21110795
30	558425
31	558693
32	6974107
33	249382
34	72043
35	6973309
36	2231296

- * = beinhaltet die in Klammer angegebenen Positionen
- * = incluye las posiciones entre paréntesis
- * = comprend les positions indiquées entre parenthèses
- * = includes the items indicated in brackets

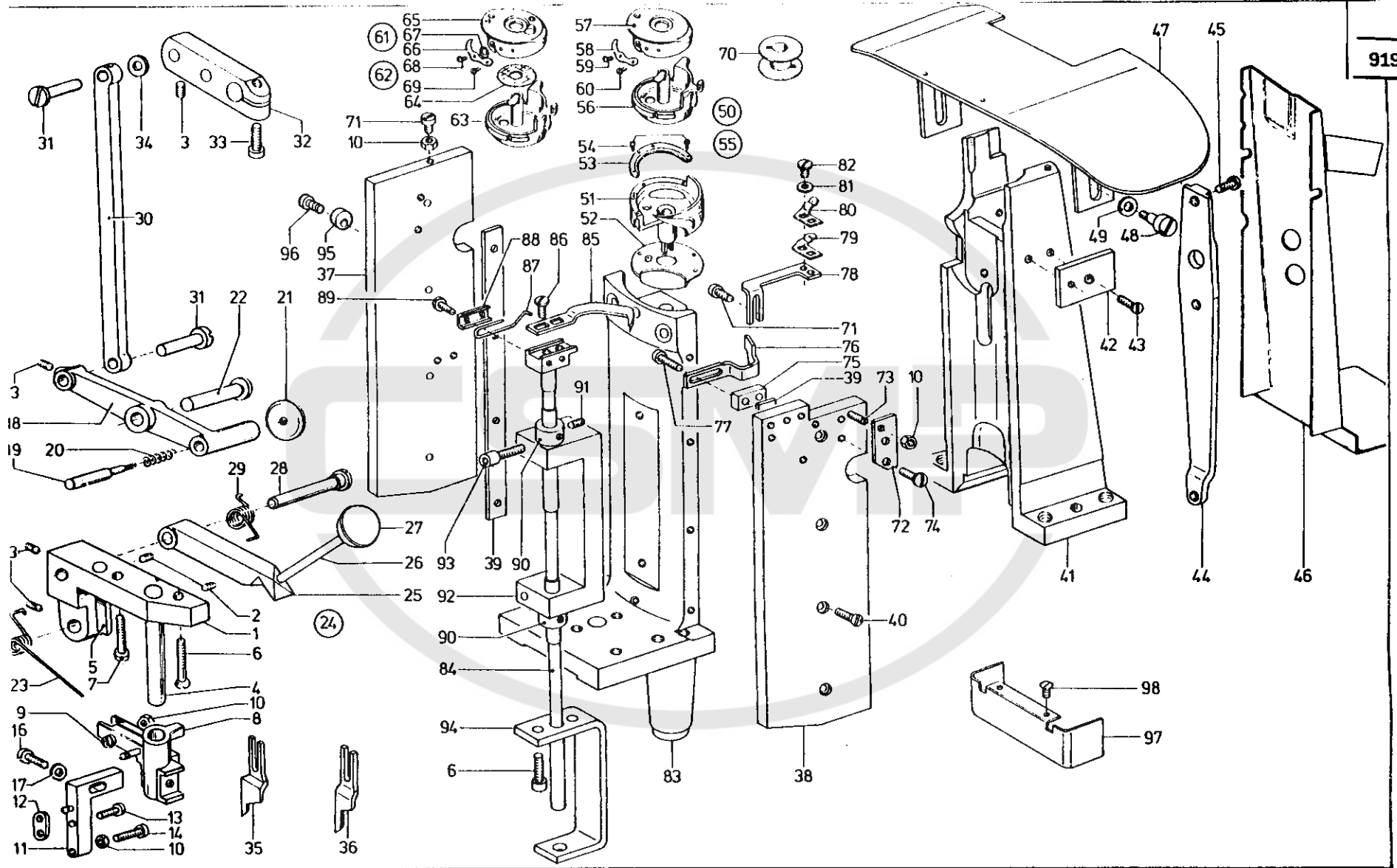

Zum Bestellen nur diese Nummer verwenden!
When ordering please use this number only!

Seul numéro à préciser à la commande!
i Use sólo este número en los pedidos!

Pos. Nr.
Item No.
Nº de pos.
Nº de pos.

Pos. Nr.
Item No.
Nº de pos.
Nº de pos.

1*	227205 (2;3)	51*	3808105 (52;53;54)
2	21652	52	5491310
3	70220	53	3808106
4	227210	54	249359
5	227211	55*	3808111 (56;57)
6	93311296	56	3808112
7	93370175	57*	2386799 (58;59;60)
8*	6972003 (9;10)	58	3803847
9	147464	59	249371a
10	5511824	60	249371
11*	6973771 (10;12;13;14)	61*	6974331 (51;62)
12	6972015	62*	6974334 (63;65)
13	270263	63*	6974335 (64)
14	93363981	64	249367
16	21688	65*	6974343 (66;67;68;69)
17	557591	66	6974345
18*	6972285 (3;19;20;21)	67	6974346
19	2041118	68	249371a
20	2041120	69	249371
21	2041119	70	249372
22	216111	71	739297
23	227237	72	5413076
24*	6972041k (25;26;27;28;29)	73	702117
25*	6972041 (26;27)	74	10019130
26	227247	75	5413055
27	216688	76	2386549
28	227249	77	237624
29	227250	78	2386552
30	227245	79	2453036
31	227244	80	2453035
32*	6972291 (3;33)	81	93320030
33	7441236	82	211256
34	555784	83	5413033
35	227682	84	5413041
36	227683	85	3807293
37	5413072	86	911339
38	5413071	87	6974148
39	5413073	88	6974149
40	74424194	89	55860
41	6972051	90*	531466k (91)
42	549374	91	531464
43	216239	92	5413038
44	6973829	93	74611448
45	223676	94	5413035
46	6972052k	95	N80/564
47	6974911	96	739255
48	223699a	97	6974916
49	021156	98	55613606
50*	3808104 (51;55)		

- * = beinhaltet die in Klammer angegebenen Positionen
- * = incluye las posiciones entre paréntesis
- * = comprend les positions indiquées entre parenthèses
- * = includes the items indicated in brackets

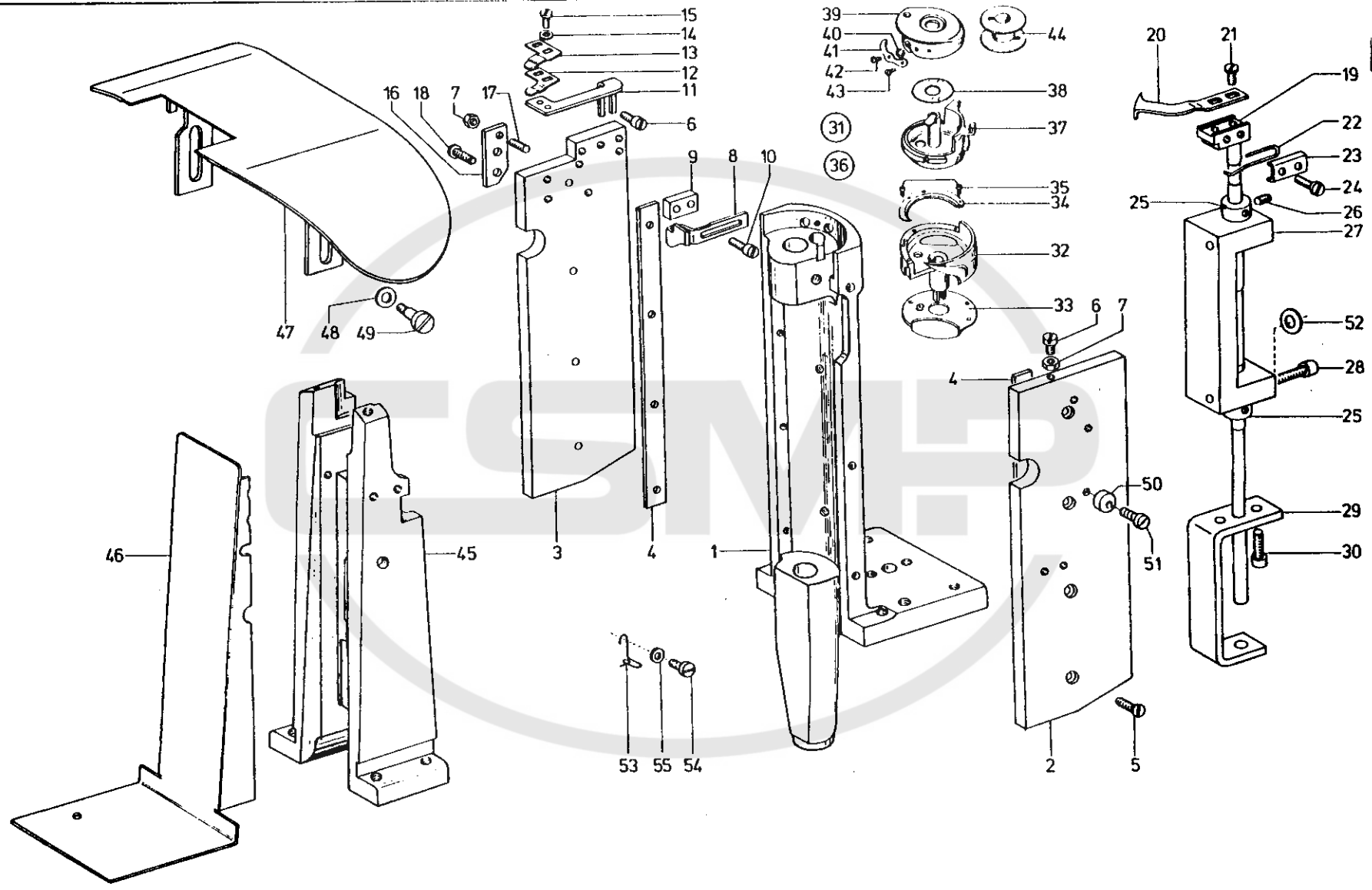

Zum Bestellen nur diese Nummer verwenden!
When ordering please use this number only!

Seul numéro à préciser à la commande!
I Use sólo este número en los pedidos!

Pos. Nr.
Item No.
N° de pos.
N° de pos.

Pos. Nr.
Item No.
N° de pos.
N° de pos.

1	5413033	37*	6974335 (38)
2	5413072		
3	5413071	38	249367
4	5413073	39*	6974343 (40;41;42;43)
5	74424194		
6	739297		
7	5511824	40	6974346
8	2386549	41	6974345
9	5413055	42	249371a
10	237624	43	249371
11	2386552	44	249372
12	2453036	45	5413032
13	2453035	46	545702
14	93320030	47	6974321
15	211256	48	021156
16	5413076	49	223699a
17	702117	50	N80/564
18	10019130	51	739255
19	5413041	52	380289
20	3807293	53	6973366
21	911339	54	211256
22	6974148	55	93320030
23	6974149		
24	55860		
25*	531466k (26)		
26	531464		
27	5413038		
28	74611448		
29	5413035		
30	213370		
31*	6974331 (32;36)		
32*	3808105 (33;34;35)		
33	5491310		
34	3808106		
35	249359		
36*	6974334 (37;39)		

- * = beinhaltet die in Klammer angegebenen Positionen
- * = incluye las posiciones entre paréntesis
- * = comprend les positions indiquées entre parenthèses
- * = includes the items indicated in brackets

9175
9195

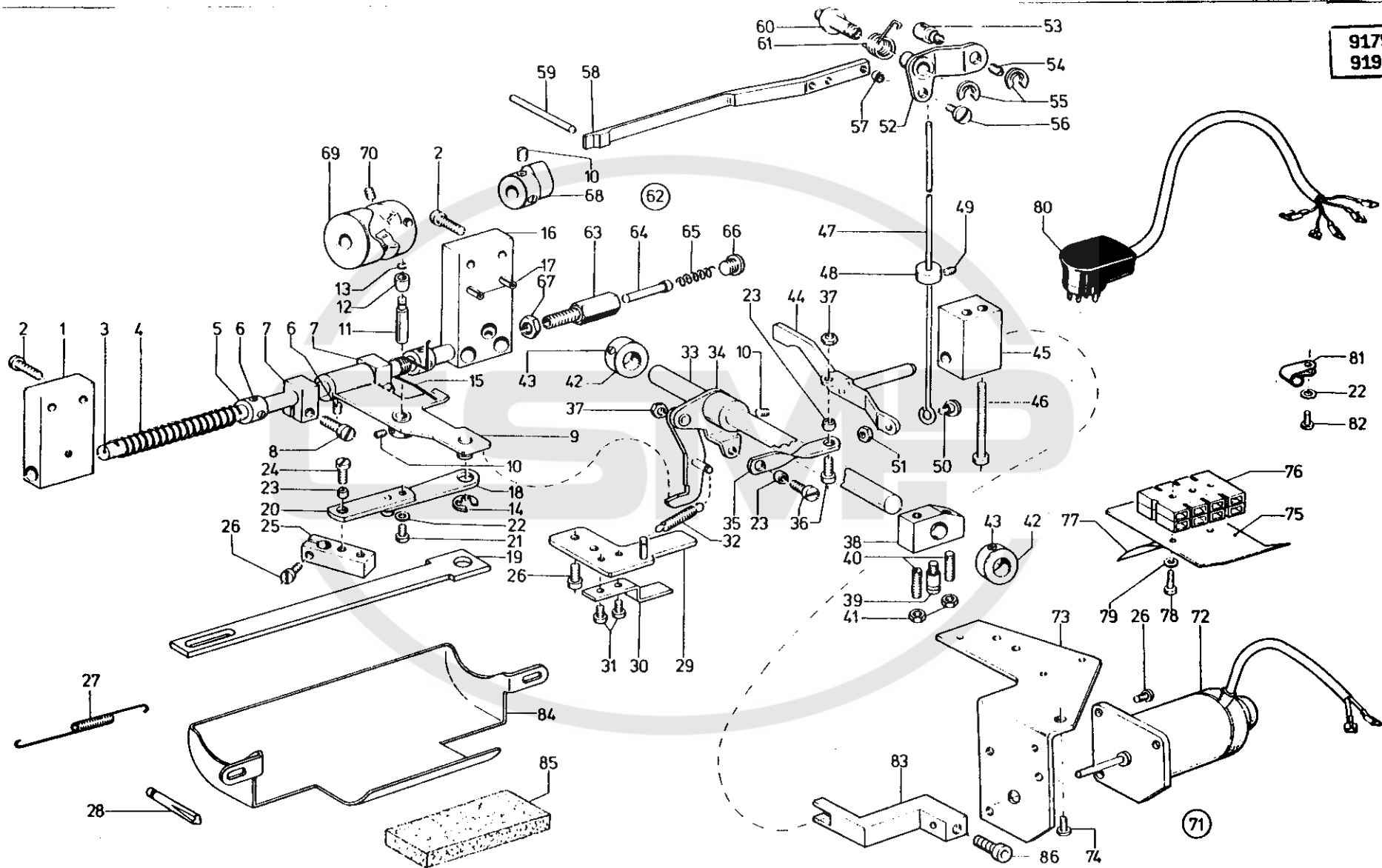

Zum Bestellen nur diese Nummer verwenden!
When ordering please use this number only!

Seul numéro à préciser à la commande!
i Use sólo este número en los pedidos!

Pos. Nr.
Item No.
N° de pos.
N° de pos.

Pos. Nr.
Item No.
N° de pos.
N° de pos.

1	2386622	44	3809313
2	213370	45	2386731
3	2386611	46	914419
4	2119639	47	5413174
5*	2119636 (6)	48*	2119517 (49)
6	147203	49	2119665
7*	21110664 (8)	50	21692
8	2119879	51	211198
9*	2386584 (6;10;11;14)	52	2386495
10	223646	53	2119510
11*	2119647 (12;13)	54	223648
12	2119649	55	93002119
13	2119650	56	10019127
14	211100a	57	2132038
15	3809236	58	2386505
16*	2386626 (17)	59	2386513
17	719279	60	2386494
18	2386577	61	2119506
19	6974923	62*	2386631 (63-67)
20	2386576	63	2386632
21	21698	64	2386633
22	5691895	65	2386634
23	2386582	66	216488
24	902351	67	231454
25*	2386563 (26)	68*	6974301 (10)
26	216123	69*	2396755 (70)
27	3809288	70	223652
28	5561090	71*	3809351k (22;72-82)
29	2386601	72	24414178
30	2386607	73	3809351
31	223700	74	2231296
32	933148	75	24414175
33	23810241	76	24414174
34*	6974251 (10)	77	24414177
35	6974265	78	558631
36	22392	79	1005233
37	MG8/7d	80	24414183
38*	2386698 (39)	81	5513284
39	2119536	82	739255
40	5701757	83*	6974313 (8)
41	MG43/408	84	2386812
42*	2386653 (43)	85	5413249
43	70220	86	2194240

- * = beinhaltet die in Klammer angegebenen Positionen
- * = incluye las posiciones entre paréntesis
- * = comprend les positions indiquées entre parenthèses
- * = includes the items indicated in brackets

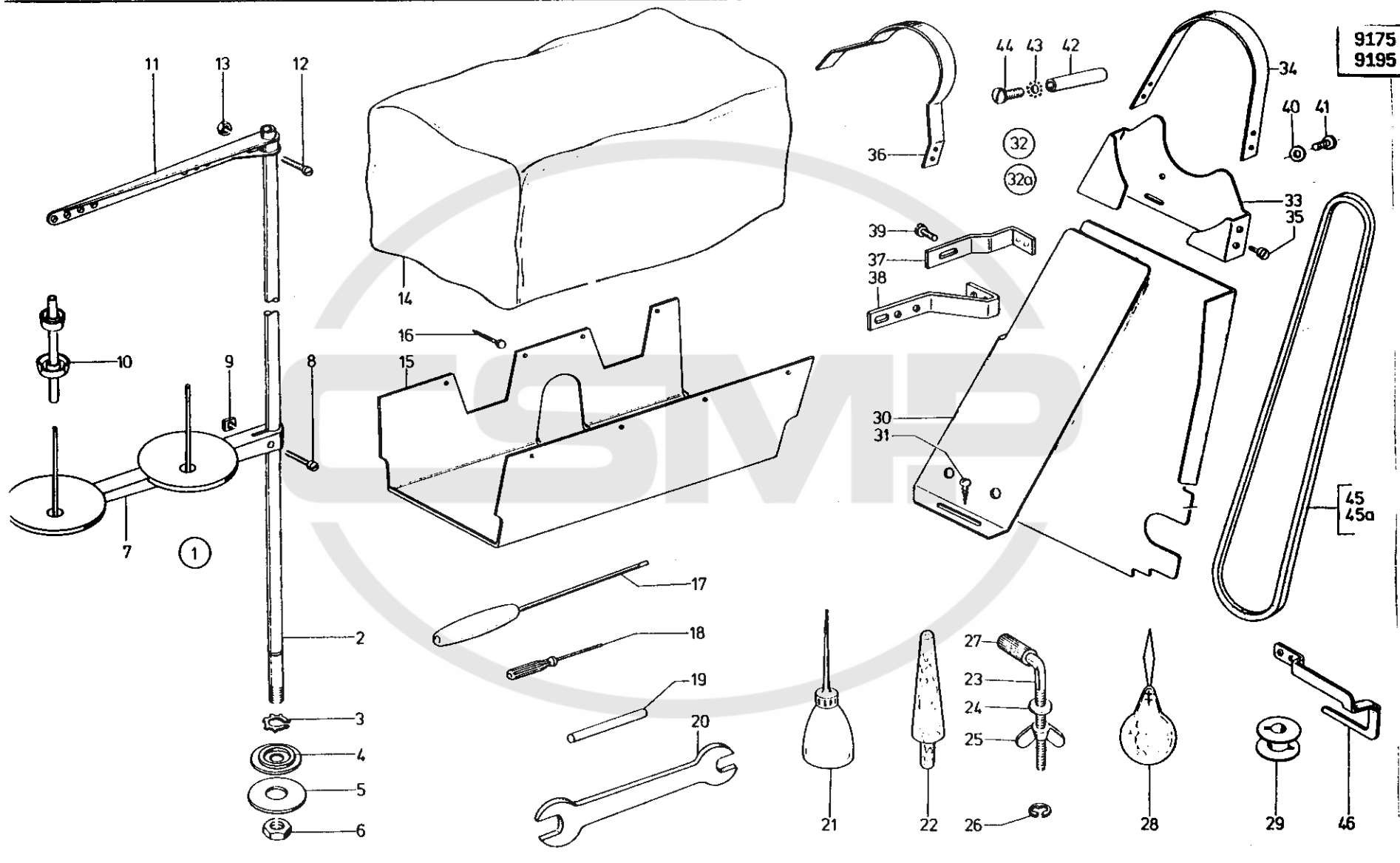

Zum Bestellen nur diese Nummer verwenden!
When ordering please use this number only!

Seul numéro à préciser à la commande!
! Use sólo este número en los pedidos!

Pos. Nr.
Item No.
N° de pos.
N° de pos.

Pos. Nr.
Item No.
N° de pos.
N° de pos.

1* 213731 (2-7;10;11)

33 238522

34 697643

35 10019128

36 238523

2 911674

3 2441066

4 2441067

38 6973354

5 2441068

39 902351

6 7449056

40 024275

7* 912701 (8;9)

41 216775

42 21150202

8 912705

43 911267

9 912706

44 10019130

10 911693k

11* 213754 (12;13)

44a 720409n

46 697201

12 211373

13 MGB/7d

14 App. 302

15 249440

16 251314

17 App. 53

18 App. 56

19 239516

20 241516

21 052369

22 2401004

23* 025375 (24-27)

24 025357

25 025356

26 211100a

27 025377

28 555685

29 249372

30 541507

31 713302

32a* 238521 (33;35;36)

- * = beinhaltet die in Klammer angegebenen Positionen
- * = incluye las posiciones entre paréntesis
- * = comprend les positions indiquées entre parenthèses
- * = includes the items indicated in brackets

9175
9195

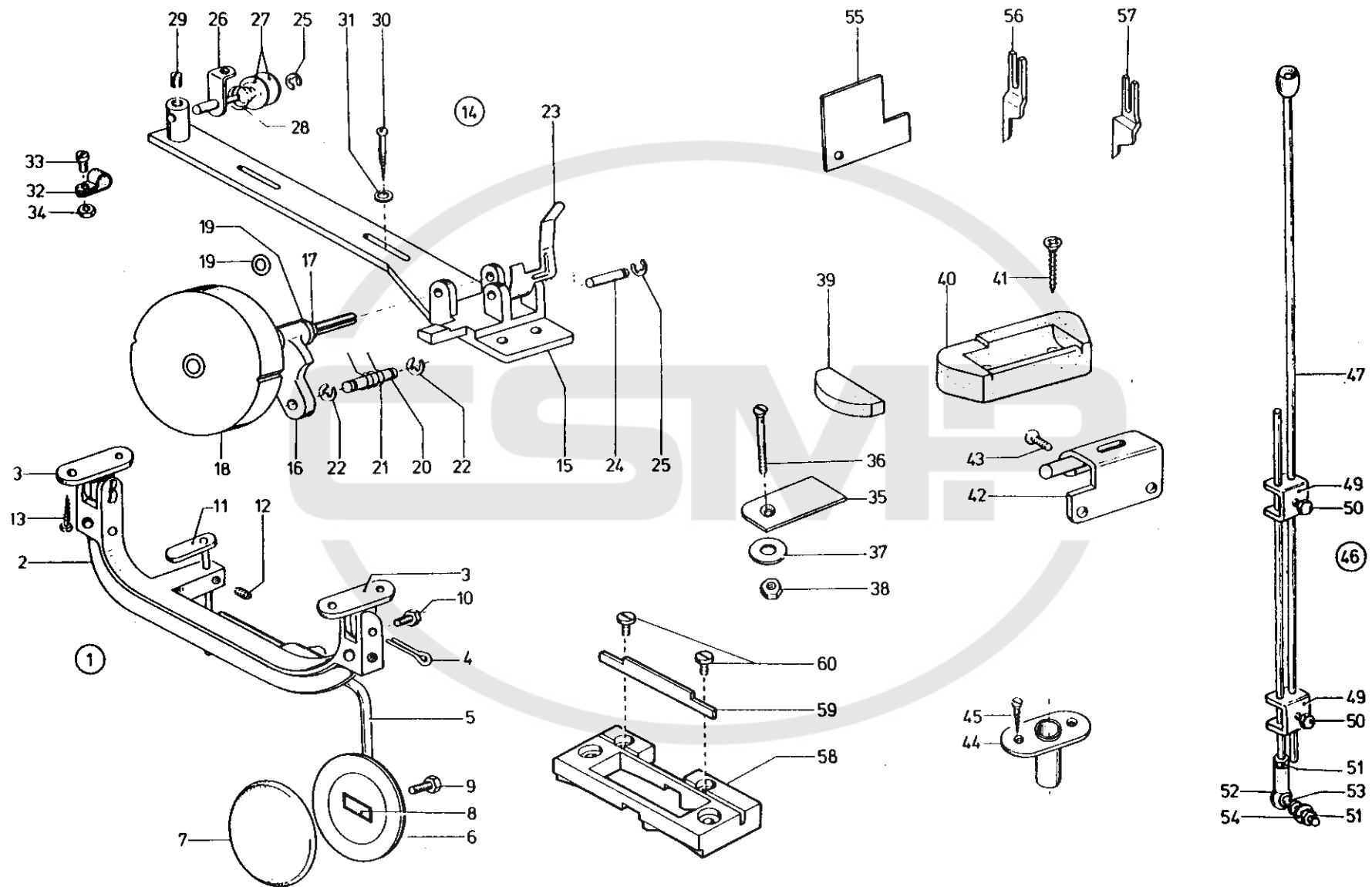

Zum Bestellen nur diese Nummer verwenden!
When ordering please use this number only!

Seul numéro à préciser à la commande!
! Use sólo este número en los pedidos!

Pos. Nr.
Item No.
Nº de pos.
Nº de pos.

Pos. Nr.
Item No.
Nº de pos.
Nº de pos.

1*	029223k (2-12)	35	700441
		36	240969
2	029223	37	700444
3	EG108	38	72042a
4	021274a	39	70055
5	EG110	40	70056
6*	223505 (7)	41	2401034
		42	239509k
7	223473	43	211249
8*	223507 (9)	44	5411557
		45	5411560
9	216542	46*	5411641 (47-54)
10	5562022		
11	029233a	47	5411642
12	911668	48	219926
13	2401023	49	MG43/403
14*	238621 (15-29)	50	MG43/404
		51	MG43/409
		52	211616
15	238622	53	5701220
		54	MG43/2510
16*	238623 (17;18;19)	55	6974351
		56	227683
		57	227682
17	040269	58	6974977 (8 mm) **
18	052146	58	6974982 (10 mm) **
19	244604a	59	2652197
20	238629		
21	052151	60	211256
22	211100a		
23	052150		
24	238632		
25	570138		
26	238635		
27	021190		
28	052678a		
29	21652		
30	7101450		
31	024275		
32	7442208		
33	216775		
34	237202		

* = beinhaltet die in Klammer angegebenen Positionen
 * = incluye las posiciones entre paréntesis
 * = comprend les positions indiquées entre parenthèses
 * = includes the items indicated in brackets

** = Schneidabstand in mm
 ** = Trimming margin in mm
 ** = Distance de coupe en mm
 ** = Margen de corte en mm