

2. STOP-SWITCH & THREAD BREAKAGE COMPONENTS

停止・糸切れ検知関係

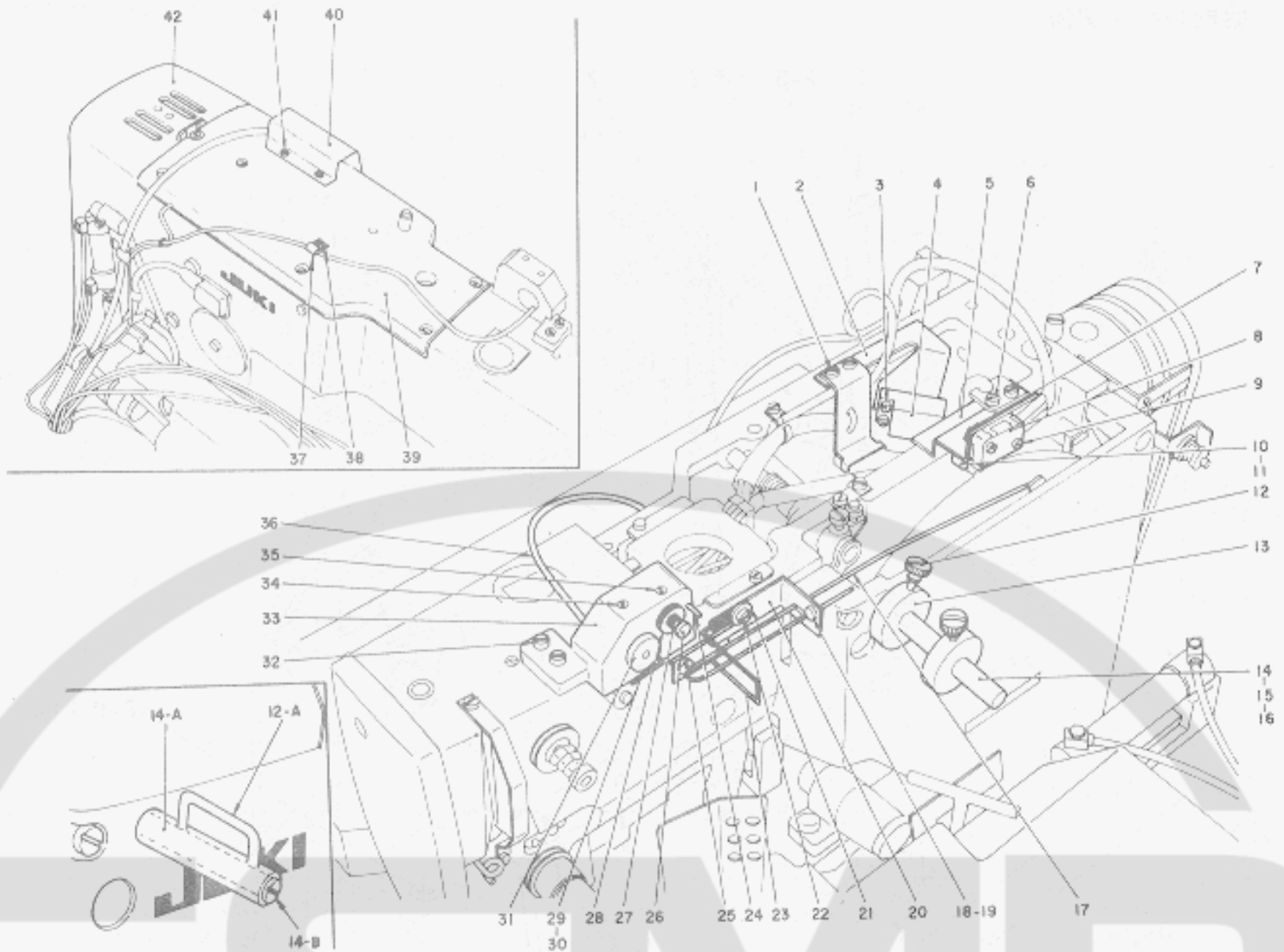

Ref. No.	Note 注記	Part No. 品番	Description	E. C. 変更年月	品名	Amt. Req. 数量
1		SS-7110710-SP	SCREW 11/64-40 L=7		マルヒラネシ* 11/64-40 L=7	2
2		G5604-500-000	SWITCH INSTALLING PLATE		イトキ*レト*キ スイツチトリツケイタ	1
3		SM-4861601-SC	SCREW M2.6 L=16		ナハ*コネシ* M2.6 L=16	2
4		G5608-500-0A0	SYNCHRONISM SWITCH CORD ASM.		ト*キ スイツチコート* コミ	1
5		G5052-500-000	SWITCH INSTALLING PLATE		テイシスイツチ トリツケイタ	1
6		SS-7110710-SP	SCREW 11/64-40 L=7		マルヒラネシ* 11/64-40 L=7	2
7		G5089-100-000	MICROSWITCH NUT PLATE		マイクロスイツチ ナツトイタ	1
8		G5051-500-000	MICROSWITCH		スイツチ	1
9		SM-4861401-SC	SCREW M2.6 L=14		ナハ*コネシ* M2.6 L=14	2
10		D2304-982-A00	TENSION RELEASE TRIPPING SEGMENT		イトウカシ ノツチ	1
11		SS-7090710-SL	SCREW 9/64-40 L=6.8		マルヒラネシ* 9/64-40 L=6.8	2
12		G5018-500-000	SCREW	D.01/80	G5569-100-000	-
		G5569-100-000	SCREW	D.10/80	ハ*ント*ル*フ* アンナイカラ* トメネシ*	-
12-A		G5020-500-000	BELT-LOOP GUIDE	A.10/80	ル*フ*カ*イト*	1
13		G5017-500-000	BELT-LOOP GUIDE COLLAR	D.10/80	ル*フ* アンナイカラ*	-
14		G5016-500-000	BELT-LOOP GUIDE BAR	D.10/80	ル*フ* アンナイカ*	-
14-A		G5016-500-00A	BELT-LOOP GUIDE BAR	A.10/80	ル*フ*アンナイカ*	1.0
14-B	*	SS-8150810-SP	SCREW 15/64-28 L=8	A.10/80	トメネシ* 15/64-28 L=7.5	1
15		WP-0651001-SB	WASHER M6		ヒラサ*カ*ネ ミカ*キマ6 M6	1
16		NM-6060001-SE	NUT M6		ロツカクナツト M6 15J	1
17		G5062-500-000	TENSION RELEASE BAR		イトニルメカ*ネ	1
18		G5065-500-000	TENSION RELEASE BAR STOPPER		イトニルメカ*ネ ス*ト*メ	1
19		SS-7090510-SL	SCREW 9/64-40 L=4.6		マルヒラネシ* 9/64-40 L=4.6	1
20		G5063-500-000	TENSION RELEASE BAR GUIDE		イトニルメカ*ネ カ*イト*	1
21		WP-0651001-SB	WASHER M6		ヒラサ*カ*ネ ミカ*キマ6 M6	1
22		SS-7090510-SL	SCREW 9/64-40 L=4.6		マルヒラネシ* 9/64-40 L=4.6	1
23		G5064-500-000	THREAD GUIDE		イトニルメイト カ*イト*	1
24		G5615-500-000	THREAD GUIDE PIN		イトアハ*シホ*シ ヒ*コ	1
25		SS-7150740-SP	SCREW 15/64-28 L=7		マルヒラネシ* 15/64-28 L=7	1
26		G5617-500-000	TENSION POST		イトチヨ*シヒ*コ	1
27		G5618-500-000	TENSION SPRING		イトチヨ*シハ*ネ	1
28		G5614-500-000	TENSION DISC		イトキ*レクツシユツサ*ラ	2
29		G5613-500-000	L-SHAPED THREAD GUIDE		イトキ*レクツシユ Lカ*ク イトアンナイ	1
30		SS-4080610-SP	SCREW 1/8-44 L=6.4		ナハ*ネシ* 1/8-44 L=6.4	1
31		G5616-500-000	DETECTION ROLLER		イトキ*レクツシユツ ロ*ラ	1
32		SS-4080610-SP	SCREW 1/8-44 L=6.4		ナハ*ネシ* 1/8-44 L=6.4	1
33		SS-7111410-SP	SCREW 11/64-40 L=14		マルヒラネシ* 11/64-40 L=14	2
34		G5603-500-000	DETECTOR BASE		イトキ*レ クツシユツサ*ク*イ	1
35		G5855-500-000	SCREW 1/8-44 L=8.5		トメネシ*	3
36		G5607-500-0A0	ENCODER CORD ASM.		エンコーダ*コート*	1
37		G5012-100-000	CORD HOLDER		コート* トメ	1
38		SS-4080610-SP	SCREW 1/8-44 L=6.4		ナハ*ネシ* 1/8-44 L=6.4	2
39		G5002-500-000	TOP COVER		ト*フ* クツカハ*	1
40		G5053-500-000	SWITCH COVER		テイシスイツチカハ*	1
41		SS-7090710-SL	SCREW 9/64-40 L=6.8		マルヒラネシ* 9/64-40 L=6.8	2
42		G5003-500-000	BELT COVER		ト*フ* クツカハ*	-

3. STARTING LEVER COMPONENTS

始動レバー関係

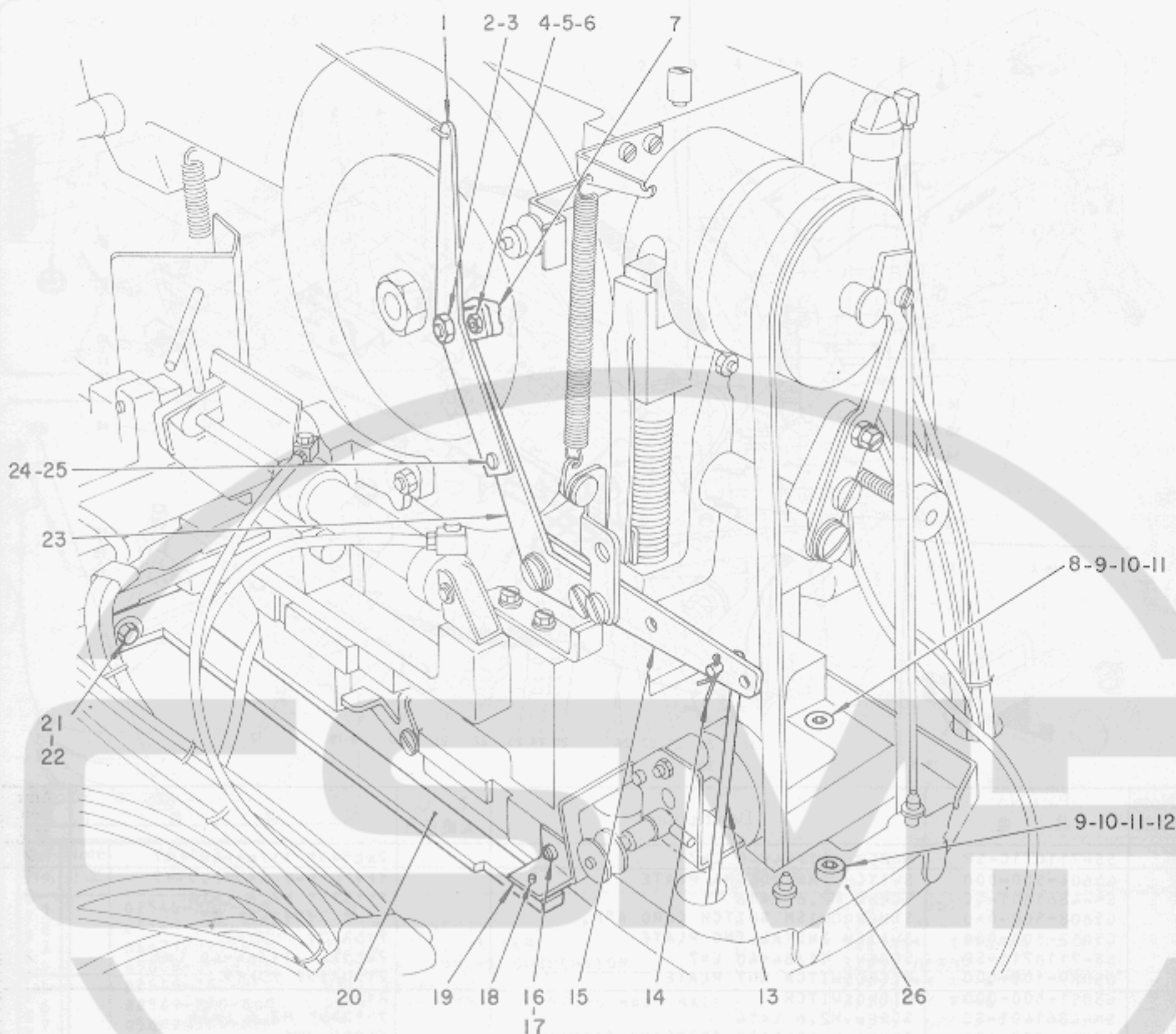

Ref. No.	Note 注記	Part No. 品番	Description	E. C. 変更年月	品名	Amt. Req. 個数
1		G5061-500-000	TENSION RELEASE LEVER		イトスルメカネレバー	1
2		B2614-980-000	STOP-MOTION REGULATING CAM SHAFT		シヤタ*ンセイキ*ヨカ* ヲカ* ヲコ*ク	1
3		NS-6150430-SP	NUT 15/64-28		6カクナツト 15/64-28	1
4		SS-7091110-SP	SCREW 9/64-40 L=10.5		マルヒラネシ* 9/64-40 L=10.5	1
5		WP-0371016-SP	WASHER 3.7X8.0X1.0		ヒラサ*カ*ネ 3.7X8.0X1	1
6		NS-6090310-SP	NUT 9/64-40		6カクナツト 9/64-40	1
7		B3520-280-000	OIL FELT		シヤタ*ン セイキ*ヨ フェルト	1
8		SM-6088502-TP	SCREW M8 L=85		6カクアツネ*ルト M8 L=85	3
9	*	WP-0851846-SC	WASHER 8.5X22.0X1.8	D,12/79	G5859-500-000	-
	*	G5859-500-000	WASHER	A,12/79	ト*フ*トリツケサ*カ*ネ	4
10		WS-0822010-KP	SPRING WASHER 8.2X15X2		ハ*ネサ*カ*ネ 8.2X15.0X2	4
11		NM-6080001-SC	NUT M8X1.25		6カクナツト M8 1.25	4
12		SM-6089502-TP	SCREW M8 L=95		6カクアツネ*ルト M8 L=95	1
13		G5040-100-000	START CYLINDER CONNECTING BAR		シト*シリンダ* レンケツリキ*	1
14		G5029-100-000	SPRING PIN		ワリピン	1
15		G5003-100-000	STARTING LEVER		キト* レバー	1
16		SS-6111010-SP	SCREW 11/64-40 L=9.5		ヒラネシ* 11/64-40 L=9.5	1
17		WP-0450801-SD	WASHER 4.5X10.0X0.8		ヒラサ*カ*ネ 4.5X10.0X0.8	1
18		G5005-500-000	REGULATING FULCRUM PLATE		ソ*チ トリツケト*ク*イ レンケツリキ*	1
19		PS-0300102-K0	SPRING PIN 3.0X10		ス*プリング*ピン 3.0X10	1
20		G5004-500-000	REGULATING PLATE		ソ*チ トリツケト*ク*イ レンケツリキ*	1
21		SM-6062002-TP	SCREW M6 L=20		6カクアツネ*ルト M6 L=20	2
22		WP-0651001-SB	WASHER M6		ヒラサ*カ*ネ ミカ*キ*ル M6	2
23		G5060-500-000	STOP-MOTION REGULATING LEVER		シヤタ*ンセイキ*ヨレバー	1
24		SS-7090710-SL	SCREW 9/64-40 L=6.8		マルヒラネシ* 9/64-40 L=6.8	1
25		WP-0450801-SD	WASHER 4.5X10.0X0.8		ヒラサ*カ*ネ 4.5X10.0X0.8	1
26	*	G5019-500-000	BED INSTALLING BASE	A,11/79	ハ*ツト トリツケク*イ	1

4. WIPER & TRAVELLING PRESSER COMPONENTS

ワイパー・移動押え関係

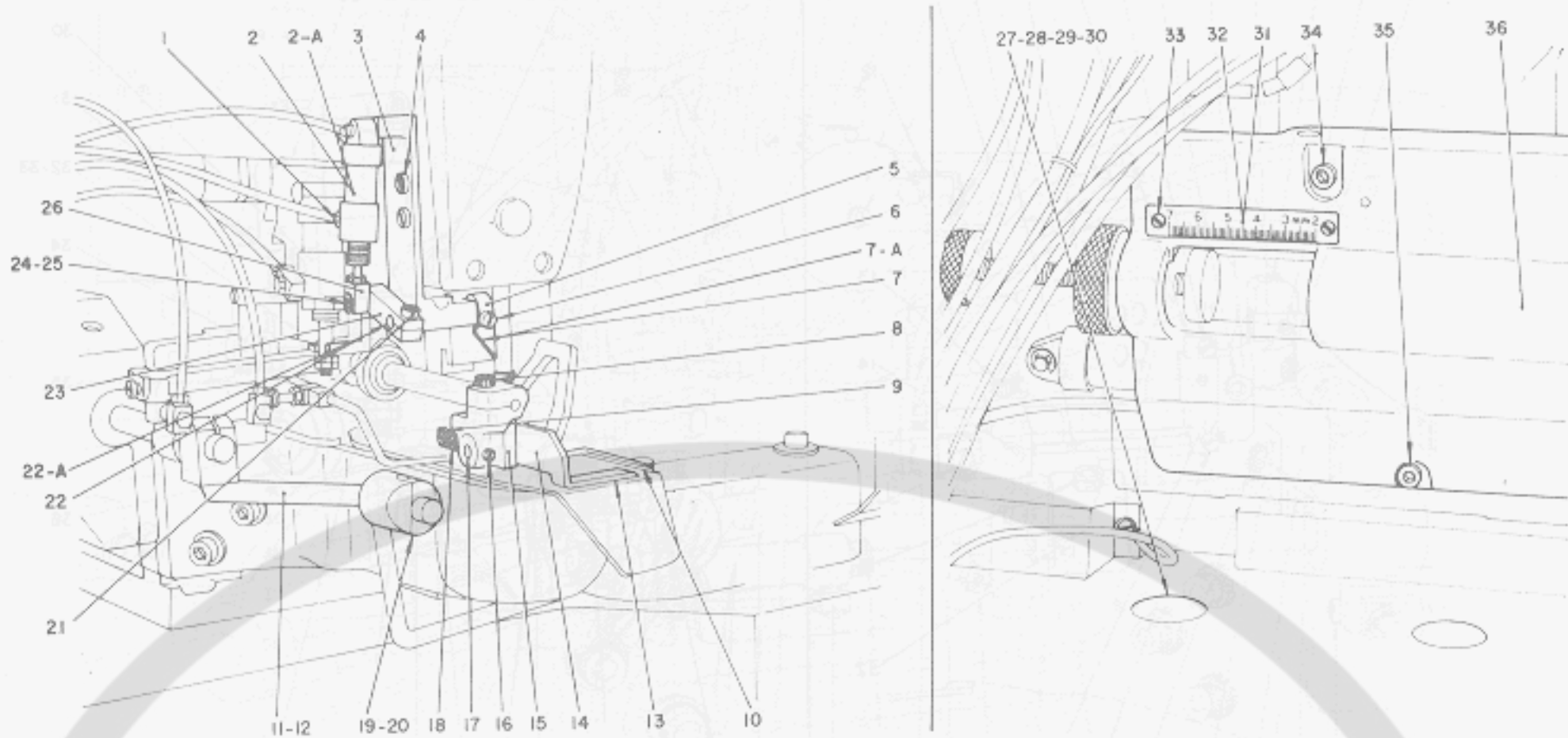

Ref. No.	Note	Part No. 品番	Description	E. C. 変更年月	品名	Amt. Req. 数量
1		G5019-100-000	BARBED FITTING JOINT		ハーフ ツキチ	2
2		G5108-100-000	CYLINDER (MC-S-10X15)	D.02/81	シリンダ-	-
2-A		G5108-100-000-A	CYLINDER	A.02/81	シリンダ- (7ク 10X15)	1
3		G5066-500-000	WIPER BASE		ワイパ°メタル	1
4		SS-6111010-SP	SCREW 11/64-40 L=9.5		ヒラネシ° 11/64-40 L=9.5	2
5		G5070-500-000	WIPER INSTALLING COLLAR	D.05/80	ワイパ° トリツケカラ-	-
6		SS-7090710-SL	SCREW 9/64-40 L=6.8		マルヒラネシ° 9/64-40 L=6.8	1
7		G5068-500-000	WIPER	D.05/80	ワイパ°	-
7-A		G5059-200-000	WIPER	A.05/80	ワイパ°-	1
8		SM-6051602-TP	SCREW M5X0.8 L=16		ロツカクアサホ°ルト M5X0.8 L=16	1
9	*	G5129-500-000	RELAXING ROD GUIDE	D.06/82	ユルメホ°- アツナイメタル	-
10		G5141-500-000	TRAVELLING PRESSER PAPER, REAR	D.06/79	イト°-オサエカ°ネ ウシロ°-ハ°	-
11		G5801-500-000	WORK GUIDE		ワークアツナイカ°ネ	1
12		SM-6062002-TP	SCREW M6 L=20		ロツカクアサホ°ルト M6 L=20	1
13		G5140-500-000	TRAVELLING PRESSER PAPER, FRONT	D.06/79	イト°-オサエカ°ネ マエ°-ハ°	-
14		G5139-500-0A0	TRAVELLING PRESSER ASM.		イト°-オサエカ°ネ クミ	1
15		G5126-500-000	TRAVELLING PRESSER FULCRUM BRACKET		イト°-オサエカ°ネ シテンメタル	1
16		SS-8150810-SP	SCREW 15/64-28 L=8		トメネシ° 15/64-28 L=7.5	1
17		G5128-500-000	STOPPER PIN		イト°-オサエカ°ネ トメピン	1
18	*	SS-7090710-SL	SCREW 9/64-40 L=6.8	D.06/82	マルヒラネシ° 9/64-40 L=6.8	-
19		G5802-500-000	GAUGE COLLER		シ°ヨ°キ°カラ-	2
20		SS-8150810-SP	SCREW 15/64-28 L=8		トメネシ° 15/64-28 L=7.5	1
21		SS-6111010-SP	SCREW 11/64-40 L=9.5		ヒラネシ° 11/64-40 L=9.5	1
22		G5067-500-000	WIPER SHAFT	D.05/80	ワイパ°シャフト	-
22-A		G5060-200-000	WIPER SHAFT	A.05/80	ワイパ°-シャク	1
23		G5069-500-000	CYLINDER CONNECTING ARM		ワイパ°シリンダ° レンケツウチ°	1
24		G5071-500-000	CYLINDER CONNECTING SHAFT		ワイパ°シリンダ° レンケツシ°ク	1
25		RE-0300000-K0	SNAP RING 3		Eカ°タ°メウ 3	1
26		G5116-100-000	CYLINDER BRACKET		シリンダ°- サキカ°ネ	1
27		G5038-100-000	SCREW		シト°- シリンダ°-ト°タイ トメネシ°	2
28		WS-0822010-KP	SPRING WASHER 8.2X15X2		ハ°ネサ°カ°ネ 8.2X15X2	2
29		WP-0851846-SC	WASHER 8.5X22.0X1.8		ヒラサ°カ°ネ 8.5X22X1.8	2
30		NM-6080001-SC	NUT M8X1.25		ロツカクアツト M8 1シ	2
31	◇01	G5110-500-00A	SCALE		メモリタ (ミリ)	1
32	◇02	G5110-500-00B	SCALE		メモリタ (インチ)	1
33		SS-6060220-SP	SCREW 3/32-56 L=2.0		ヒラネシ° 3/32-56 L=2	2
34		SM-6054052-TP	SCREW M5 L=40		ロツカクアサホ°ルト M5X0.8 L=40	1
35		SM-6052502-SP	SCREW M5 L=25		ロツカクアサホ°ルト M5X0.8 L=25	1
36		G5107-500-000	FEED BASE COVER		オクリタ°シソ°チ メタルカハ°-	1

Note (注記) ◇01 For indicated millimetre
◇02 For indicated inch

ミリメートル表示用
インチ表示用

5. TRAVELLING PRESSER LIFTING COMPONENTS

移動押え上げ関係

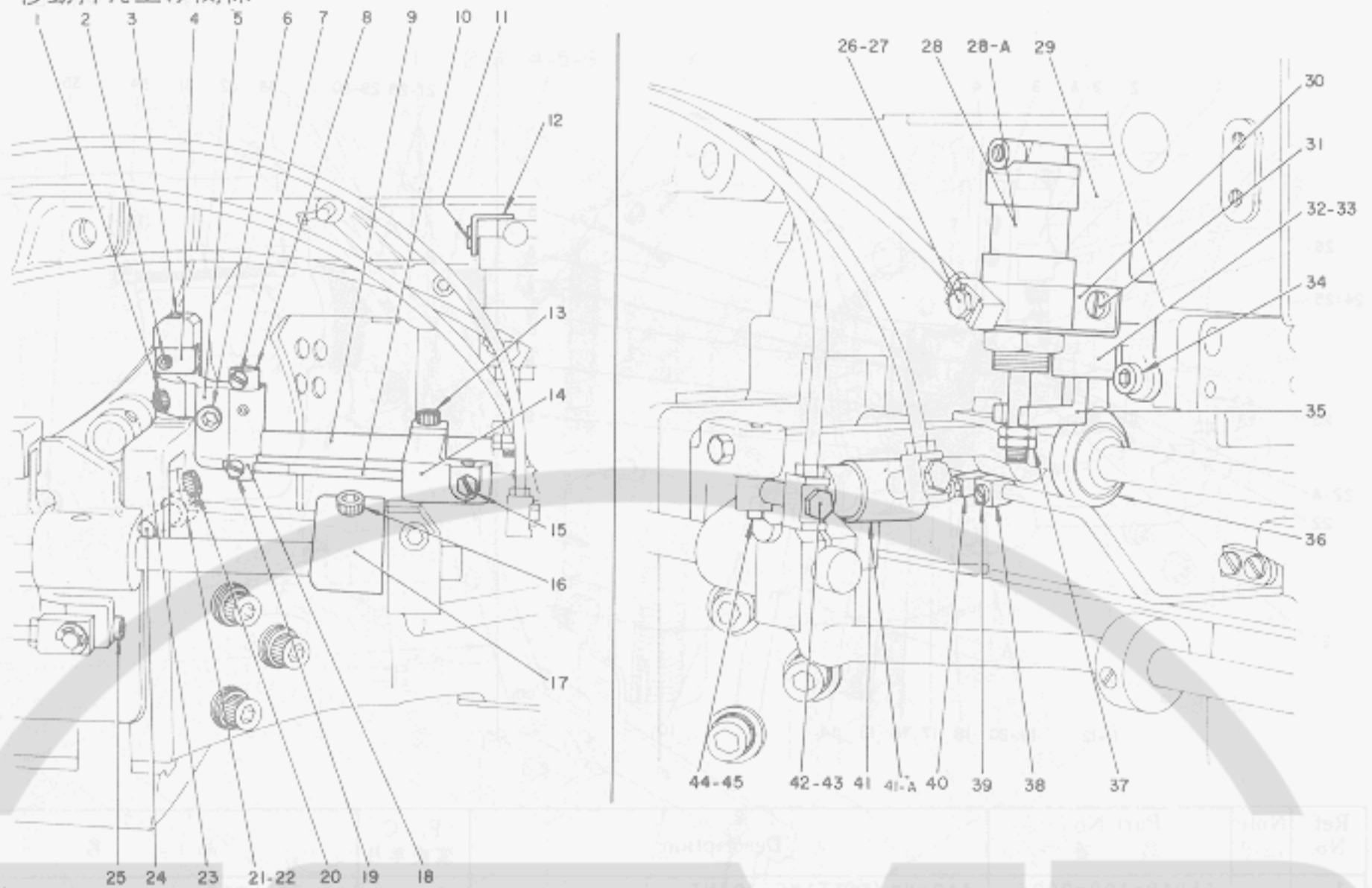

Ref. No.	Note	Part No.	Description	E. C. 変更年月	品名	Amt. Req. 数量
1		SM-6051602-TP	SCREW M5X0.8 L=16		6カクアサネ*ルト M5X0.8 L=16	1
2		SM-8060602-TP	SCREW M6 L=6		トメネジ* M6 L=6	1
3		G5115-500-000	LEVER SHAFT		イト*オウエシテツ タチレバ*シヤフト	1
4		G5116-500-000	LEVER SHAFT COLLAR		イト*オウエシテバ*シヤフトカラ-	1
5		G5114-500-000	FULCRUM LEVER, VERT.		イト*オウエシテツ タチレバ*	1
6		SM-6051602-TP	SCREW M5X0.8 L=16		6カクアサネ*ルト M5X0.8 L=16	1
7		SS-7090510-SL	SCREW 9/64-40 L=4.6		マルヒラネジ* 9/64-40 L=4.6	1
8		G5122-500-000	FULCRUM SHAFT COLLAR		エルメネ* シテツシク カラ-	1
9		G5125-500-000	TRAVELLING PRESSER SHAFT		イト*オウエシク	1
10		G5127-500-000	RELAXING ROD		エルメネ*	1
11		SS-7090510-SL	SCREW 9/64-40 L=4.6		マルヒラネジ* 9/64-40 L=4.6	2
12		G5121-500-000	TRAVELLING PRESSER SPRING STOPPER		イト*オウエバ*ネト*メ	1
13		SM-6051602-TP	SCREW M5X0.8 L=16		6カクアサネ*ルト M5X0.8 L=16	1
14		G5135-500-000	RELAXING ROD SUPPORT		エルメシリツタ*ト*タイ	1
15		G5027-100-000	SCREW 11/64-40 L=8		トメネジ*	1
16		SM-6052002-TP	SCREW M5 L=20		6カクアサネ*ルト M5 L=20	1
17		G5118-500-000	FULCRUM LEVER, HOR.		イト*オウエシテツ ヨコレバ*	1
18		G5124-500-000	RELAXING ROD FULCRUM SHAFT		エルメネ* シテツシク	1
19		SS-7090510-SL	SCREW 9/64-40 L=4.6		マルヒラネジ* 9/64-40 L=4.6	1
20		SM-6063012-CP	SCREW M6 L=30		6カクアサネ*ルト M6 L=30	1
21		G5116-500-000	LEVER SHAFT COLLAR		イト*オウエシテバ*シヤフトカラ-	1
22		SM-8060602-TP	SCREW M6 L=6		トメネジ* M6 L=6	1
23		G5117-500-000	FULCRUM SLEEVE		イト*オウエシテツ ヲケ	1
24		G5119-500-000	LEVER SHAFT		イト*オウエシテツ ヨコレバ*シク	1
25		SS-7150740-SP	SCREW 15/64-28 L=7		マルヒラネジ* 15/64-28 L=7	1
26		GHP-03524000	UNIVERSAL ELBOW M5		エルネ* M5	1
27		G5019-100-000	BARBED FITTING JOINT		ハ*フ* ツキ*チ	1
28		G5120-500-000	CYLINDER (MC-S-16X15)	D.02/81	イト*オウエシリツタ*	1
28-A		G5120-500-000-A	CYLINDER	A.02/81	シリツタ* (7ク 16X15)	1
29		G5123-500-000	SHAFT SLEEVE		イト*オウエ シ*ヨ*ケ*シク*メタル	1
30		G5130-500-000	CYLINDER INSTALLING PLATE		シリツタ* トリツケカタク*	1
31		SS-6111010-SP	SCREW 11/64-40 L=9.5		ヒラネジ* 11/64-40 L=9.5	2
32		G5133-500-000	PRESSER VERTICAL SHAFT		イト*オウエ シ*ヨ*ケ*シク	1
33		G5134-500-000	TRAVELLING PRESSER SPRING		イト*オウエバ*	1
34		SM-6052002-TP	SCREW M5 L=20		6カクアサネ*ルト M5 L=20	2
35		G5131-500-000	TRAVELLING PRESSER SHAFT SUPPORT		イト*オウエシク アツリカ*ネ	1
36		G5132-500-000	UNI-BALL		ユニネ*ール	1
37		NM-6060003-SC	NUT M6		6カクアツト M6	1
38		G5138-500-000	RELAXING		エルメネ* カラ-	2
39		SS-6080410-SP	SCREW 1/8-44 L=4		ヒラネジ* 1/8-44 L=4	2
40		G5137-500-000	CYLINDER JOINT		エルメシリツタ* ツキカ*ネ	1
41		G5108-100-000	CYLINDER (MC-S-10X15)	D.02/81	シリツタ*	-
		G5108-100-000	CYLINDER (MC-S-10X15)	C.02/81	G5108-500-000	1
41-A		G5108-100-000-A	CYLINDER	A.02/81	シリツタ* (7ク 10X15)	1
42		GHP-03524000	UNIVERSAL ELBOW M5		エルネ* M5	2
43		G5019-100-000	BARBED FITTING JOINT		ハ*フ* ツキ*チ	2
44		G5136-500-000	CYLINDER HOLDING PIN		エルメシリツタ* トリツケカ*ネヒ*ン	1
45		RE-0300000-K0	SNAP RING 3		Eカ*タメツ 3	1

6. BELT-LOOP SLIDE COMPONENTS

ベルトループスライド関係

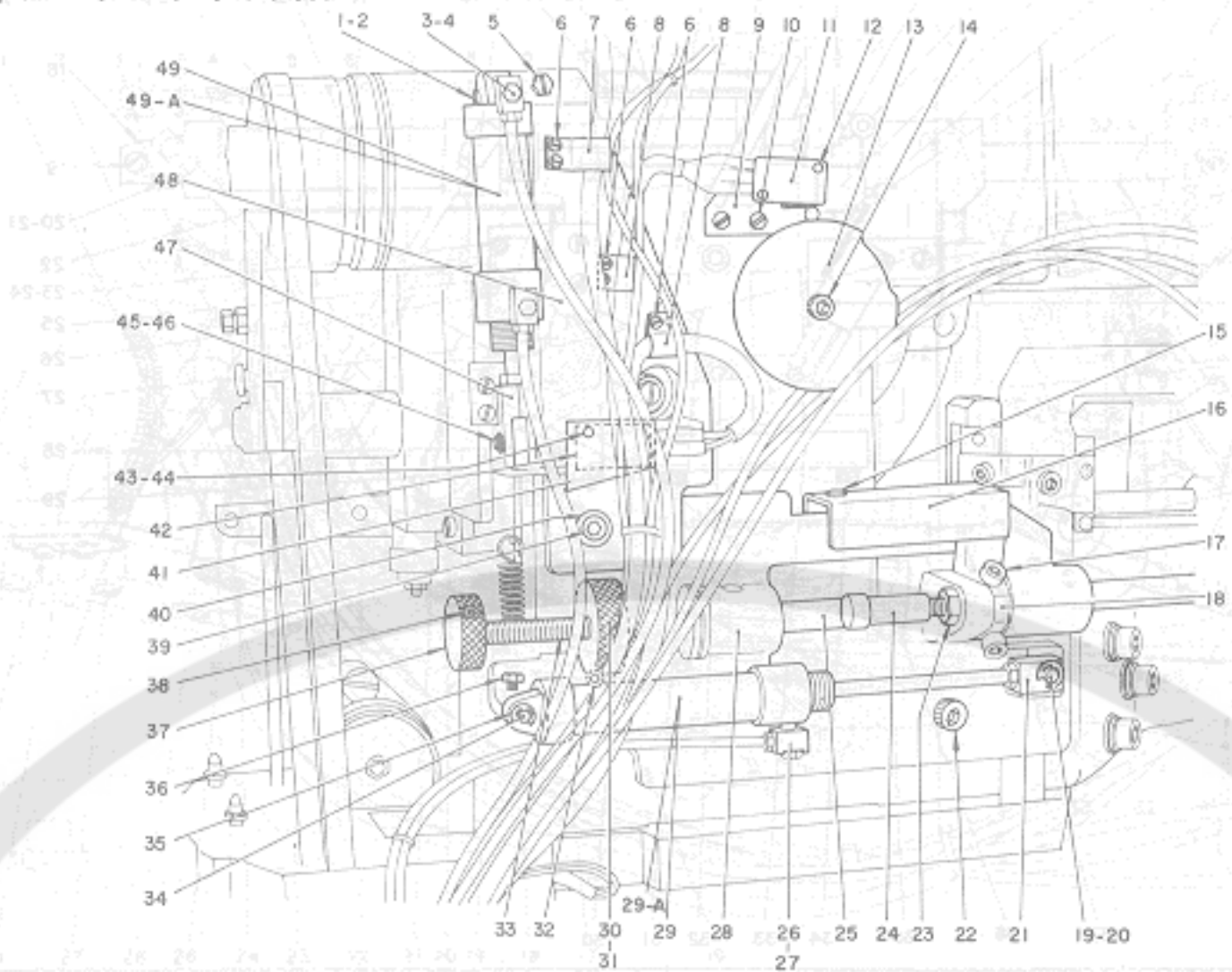

Ref. No.	Note	Part No.	Description	E. C.	品名	Am't Req.
	注記	品番		変更年月		数量
1		G5055-500-000	CYLINDER LOCK PIN		オウエアケ シリンク*ピ*ン	1
2		RE-0400000-K0	SNAP RING 4		Eカ*タ*メ*ク 4	1
3		GHP-03524000	UNIVERSAL ELBOW M5		エルホ* M5	2
4		G5019-100-000	BARBED FITTING JOINT		ハ*フ* ツキ*テ	2
5		G5027-100-000	SCREW 11/64-40 L=8		トメネシ*	1
6		SS-4080610-SP	SCREW 1/8-44 L=6.4		ナ*ネシ* 1/8-44 L= 6.4	6
7		G5058-500-000	CORD HOLDER		スイツチコ*ト*メ 9*イ	1
8		G5012-100-000	CORD HOLDER		コ*ト* トメ	2
9		G5606-500-000	SWITCH INSTALLING PLATE		イトキ*シカム スイツチトリツケ*イ	1
10		G5009-100-000	SCREW		トメネシ*	2
11		G5051-500-000	MICROSWITCH		スイツチ	1
12		SM-4861401-SC	SCREW M2.6 L=14		ナ*ネシ* M2.6 L=14	2
13		G5605-500-000	THREAD BREAKAGE CAM		イトキ*シカム スイツチトリツケイ	1
14		SM-6061552-SP	SCREW M6 L=15		6カクア*ホ*ルト M6 L=15	1
15		SM-6051002-SP	SCREW M5 L=10		6カクア*ホ*ルト M5 L=10	2
16		G5105-500-000	FEED BASE GUIDE		オクリタ*シ メタルカ*イ*ト*	1
17		SM-6061552-SP	SCREW M6 L=15		6カクア*ホ*ルト M6 L=15	2
18		G5109-500-000	FEED BRACKET		オクリタ*シメタル	1
19		G5112-500-000	CYLINDER BRACKET CONNECTING SHAFT		オクリシリンク*ツキ*カ*ネ レンゲツシ*ク	1
20		RE-0500000-K0	SNAP RING 5		Eカ*タ*メ*ク 5	1
21		G5193-100-000	BELT-LOOP SUPPLY CYLINDER BRACKET		キョ*キョ*シリンク* ツキ*カ*ネ	1
22		SM-6082002-SM	SCREW M8 L=20.0		6カクア*ホ*ルト M8 L=20	1
23		NH-6080001-SC	NUT M8X1.25		6カクナツト M8 1.25	1
24		G5111-500-000	SCREW		オクリキョ*セツネシ* アタリネシ*	1
25		G5106-500-000	FEED BASE SHAFT		オクリタ*シソ*チ メタルシヤフト	1
26		GHP-03524000	UNIVERSAL ELBOW M5		エルホ* M5	2
27		G5019-100-000	BARBED FITTING JOINT		ハ*フ* ツキ*テ	2
28		G5104-500-000	FEED BASE		オクリソ*チ メタル	1
29		G5052-100-000	CYLINDER (MC-S-16X75)	D.02/81	ウウオウエ シリンク*	-
29-A		G5052-100-000-A	CYLINDER	A.02/81	シリンク* (7ク 16X75)	1
30		G5102-500-000	FEED ADJUSTING SCREW LOCK		オクリタ*シ キョ*セツネシ* Dツク	1
31		WP-0841600-0E	WASHER 8.4X15.5X1.6		ヒラサ*カ*ネ 8.4X15.5X1.6	1
32		SM-6062002-TP	SCREW M6 L=20		6カクア*ホ*ルト M6 L=20	2
33		G5103-500-000	FEED ADJUSTING SCREW		オクリキョ*セツネシ*	1
34		G5108-500-000	CLINDER HOLDING PIN		オクリタ*シシリンク* ピ*ン	1
35		RE-0400000-K0	SNAP RING 4		Eカ*タ*メ*ク 4	1
36		SS-6111010-SP	SCREW 11/64-40 L= 9.5		ヒラネシ* 11/64-40 L= 9.5	1
37		G5101-500-000	FEED ADJUSTING KNOB		オクリタ*イシ キョ*セツツツマ	1
38		SM-8060602-TP	SCREW M6 L=6		トメネシ* M6 L= 6	1
39		SM-6062002-TP	SCREW M6 L=20		6カクア*ホ*ルト M6 L=20	2
40		WP-0651001-SB	WASHER M6		ヒラサ*カ*ネ ミカ*キ*ル M6	2
41		G5601-100-000	MICROSWITCH COVER		オウエアケ スイツチ カバ*	1
42		G5031-100-000	MICROSWITCH		スイツチ	1
43		SM-4862501-SP	SCREW M2.6 L=25		ナ*ネシ* M2.6 L=25	2
44		G5089-100-000	MICROSWITCH NUT PLATE		マイクロスイツチ ナツトイ*タ	1
45		G5015-100-000	CYLINDER PIN		オウエアケ シリンク* ツキ*カ*ネピ*ン	1
46		RE-0400000-K0	SNAP RING 4		Eカ*タ*メ*ク 4	2
47		G5057-500-000	CYLINDER BRACKET		オウエアケ シリンク*ツキ*カ*ネ	1
48		G5054-500-000	CYLINDER BASE		オウエアケ シリンク*ト*タ*イ	1
49		G5056-500-000	CYLINDER (MC-S-16X50)	D.02/81	オウエアケ シリンク*	-
49-A		G5056-500-000-A	CYLINDER	A.02/81	シリンク* (7ク 16X50)	1

7. BELT-LOOP SUPPLY COMPONENTS

5. ベルトループ供給関係

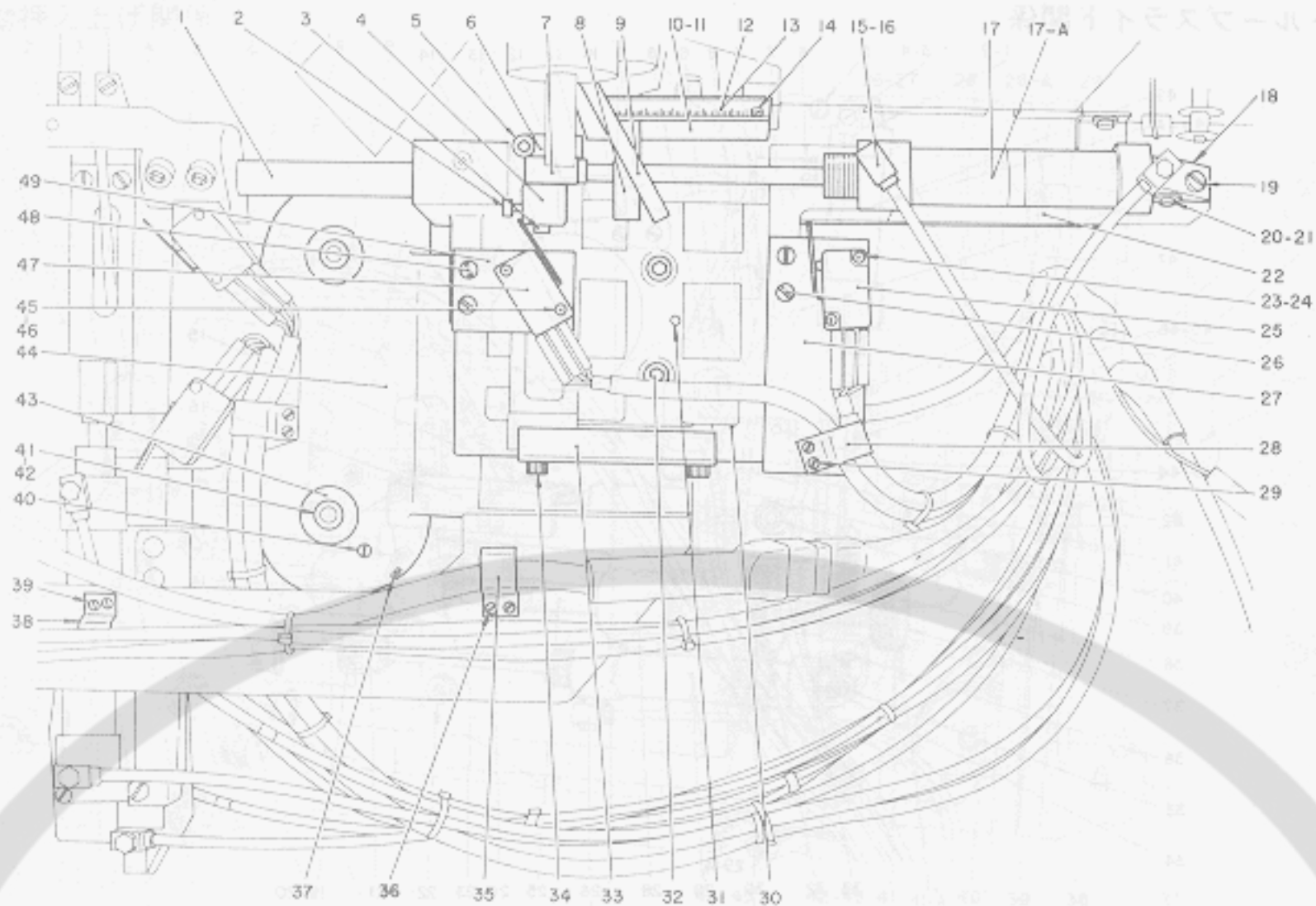

Ref. No.	Note	Part No. 品番	Description	E. C. 変更年月	品名	Amt. Req. 数量
1		G5208-500-000	BELT-LOOP SUPPLY SHAFT		ルーフ センコーキョーキョーシク	1
2		G5027-100-000	SCREW 11/64-40 L=8		トメネジ	1
3		G5212-500-000	CYLINDER CONNECTING PIN		シリンドラ シンケツカネ	1
4		G5213-500-000	BASE STEADY REST		キョーキョーメタル フレイト	1
5		SM-6052002-TP	SCREW M5 L=20		6カクアアネルト M5 L=20	2
6		RE-0500000-00	SNAP RING 5			1
7		G5193-100-000	BELT-LOOP SUPPLY CYLINDER BRACKET		キョーキョーシリンドラ - サキカネ	1
8		G5210-500-000	REGULATING COLLAR		セッコキョーキョー チョーセイカラ	1
9		G5211-500-000	REGULATING SCREW		セッコキョーキョー チョーセイネジ	1
10		G5209-500-000	SCALE INSTALLING PLATE		セッコキョーキョー メモリツケイタ	1
11		SS-7090710-SL	SCREW 9/64-40 L=6.8		マルヒラネジ 9/64-40 L= 6.8	2
12	◇01	G5110-500-00A	SCALE		メモリタ (ミリ)	1
13	◇02	G5110-500-00B	SCALE		メモリタ (インチ)	1
14		SS-6060220-SP	SCREW 3/32-56 L= 2.0		ヒラネジ 3/32-56 L= 2	2
15		GHP-03524000	UNIVERSAL ELBOW M5		エルボ M5	2
16		G5019-100-000	BARBED FITTING JOINT		ハーフ ツキチ	2
17	*	G5052-100-000	CYLINDER (MC-S-16X75)	D.02/81	ウツサエ シリンドラ	-
17-A	*	G5052-100-000-A	CYLINDER	A.02/81	シリンドラ (70 16X75)	1
18		G5273-100-000	CYLINDER INSTALLING PLATE		2ヤマ トリツケカネ	1
19		SS-6111010-SP	SCREW 11/64-40 L= 9.5		ヒラネジ 11/64-40 L= 9.5	2
20		G5274-100-000	CYLINDER HOLDING PIN		トメピン	1
21		RE-0400000-K0	SNAP RING 4		エカタメツ 4	2
22		G5202-500-000	CYLINDER BASE		セッコキョーキョー シリンドラトタイ	1
23		SM-4861601-SC	SCREW M2.6 L=16		ナハコネジ M2.6 L=16	2
24		G5089-100-000	MICROSWITCH NUT PLATE		マイクロスイッチ ナットイタ	1
25		G5031-100-000	MICROSWITCH		スイッチ	1
26		SS-7090710-SL	SCREW 9/64-40 L=6.8		マルヒラネジ 9/64-40 L= 6.8	2
27		G5201-500-000	SWITCH PLATE		ルーフ ウシロ スイッチイタ	1
28		G5058-500-000	CORD HOLDER		スイッチコートトメ タイ	1
29		SS-4080610-SP	SCREW 1/8-44 L=6.4		ナハネジ 1/8-44 L= 6.4	2
30		G5205-500-000	BELT-LOOP SUPPLY BASE		セッコキョーキョー メタル	1
31		PS-0300242-K0	SPRING PIN 3.0X24		スプリングピン 3.0X24	1
32		SM-6062002-TP	SCREW M6 L=20		6カクアアネルト M6 L=20	4
33		G5206-500-000	BASE STEADY REST GUIDE		キョーキョーメタル フレイトメカイト	1
34		SM-6051002-SP	SCREW M5 L=10		6カクアアネルト M5 L=10	2
35		G5058-500-000	CORD HOLDER		スイッチコートトメ タイ	1
36		SS-4080610-SP	SCREW 1/8-44 L=6.4		ナハネジ 1/8-44 L= 6.4	2
37		SS-8151550-SP	SCREW 15/64-28 L=15		トメネジ 15/64-28 L=15	2
38		G5012-100-000	CORD HOLDER		コートトメ	1
39		SS-4080610-SP	SCREW 1/8-44 L=6.4		ナハネジ 1/8-44 L= 6.4	2
40		G5373-100-000	SCREW		ソチ トリツケトタイ チョーセイネジ	2
41		SM-60820A2-TP	SCREW M8 L=120		6カクアアネルト M8 L=120	2
42		G5383-100-000	DEVICE BASE LOCK NUT		ソチトルツケタイ コチナットハン	1
43		G5371-100-000	DEVICE BASE LOCK SHAFT		ソチ トリツケトタイ コチイキヤフ	2
44		G5204-500-000	DEVICE BASE		ソチトタイ	1
45		SM-4861601-SC	SCREW M2.6 L=16		ナハコネジ M2.6 L=16	2
46		G5089-100-000	MICROSWITCH NUT PLATE		マイクロスイッチ ナットイタ	1
47		G5031-100-000	MICROSWITCH		スイッチ	1
48		SS-7090710-SL	SCREW 9/64-40 L=6.8		マルヒラネジ 9/64-40 L= 6.8	2
49		G5207-500-000	SWITCH INSTALLING PLATE		ルーフ マイ スイッチイタ	1

Note (注記) ◇01 For indicated millimetre
◇02 For indicated inch

ミリメートル表示用
インチ表示用

8. BELT-LOOP FEED COMPONENTS (1)

ベルトループ送り関係 (1)

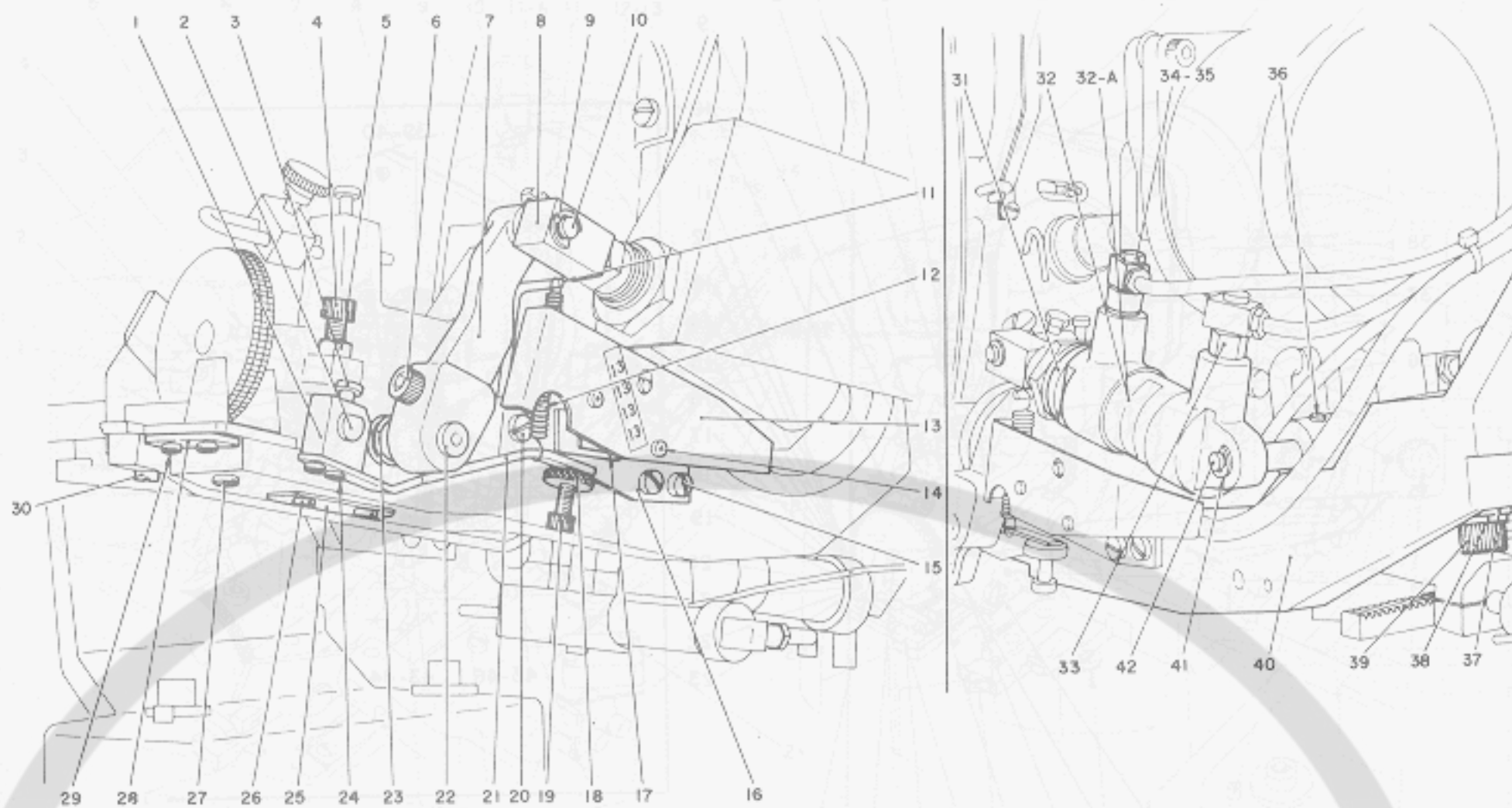

Ref. No.	Note 注記	Part No. 品番	Description	E. C. 変更年月	品名	Amt. Req. 数量
1		G5325-500-000	DETECTOR SHAFT COLLAR		ツキメメカニシユツシク カワ-	1
2		G5324-500-000	DETECTOR SHAFT		ツキメメカニシユツシク	1
3		SS-7090710-SL	SCREW 9/64-40 L=6.8		マルヒラネシク 9/64-40 L=6.8	1
4		SM-6052502-SP	SCREW M5 L=25		6カクアツホネルト M5 L=25	1
5		G5854-500-000	NUT M5		ローラ タカチチヨセツナツト	1
6		SM-6052002-TP	SCREW M5 L=20		6カクアツホネルト M5 L=20	1
7		G5335-500-000	UPPER KNIFE ROD LEVER		トメメカニシユツシク	1
8		G5338-500-000	CYLINDER BRACKET		メカニシユツシク	1
9		RE-0400000-K0	SNAP RING 4		Eカクタメワ 4	1
10		G5339-500-000	CYLINDER BRACKET SHAFT		メカニシユツシク	1
11		G5328-500-000	DETECTOR SPRING SUSPENSION		ツキメメカニシユツシク	1
12		G5329-500-000	DETECTOR SPRING		メカニシユツシク	1
13		G5331-500-000	SWITCH COVER		ツキメメカニシユツシク	1
14		SM-4861401-SC	SCREW M2.6 L=14		アハネシク M2.6 L=14	2
15		G5009-100-000	SCREW		トメメカニシユツシク	2
16		G5330-500-000	SWITCH INSTALLING PLATE		ツキメメカニシユツシク	1
17		G5332-500-000	MICROSWITCH		ツキメメカニシユツシク	1
18		G5327-500-000	DETECTOR REGULATING SCREW LOCK NUT		ツキメメカニシユツシク	1
19		SM-6041402-TM	SCREW M4X0.7 L=14		6カクアツホネルト M4X0.7 L=14	1
20		SS-7090710-SL	SCREW 9/64-40 L=6.8		マルヒラネシク 9/64-40 L=6.8	1
21		G5326-500-000	DETECTOR LEVER		ツキメメカニシユツシク	1
22		G5334-500-0A0	UPPER KNIFE ROD ASM.		トメメカニシユツシク	1
23		G5307-100-000	UPPER KNIFE ROD SPRING		ウツメメカニシユツシク	1
24		SS-4080610-SP	SCREW 1/8-44 L=6.4		アハネシク 1/8-44 L=6.4	2
25		G5322-500-000	JOINTED BELT-LOOP EXHAUST NOZZLE		ツキメメカニシユツシク	1
26		SS-7090710-SP	SCREW 9/64-40 L=6.8		マルヒラネシク 9/64-40 L=6.8	2
27		SS-7090920-SP	SCREW 9/64-40 L=8.5		マルヒラネシク 9/64-40 L=8.5	1
28		G5308-500-000	BINDER LOCATING PLATE		ハインタメ イチキメカニシユツシク	1
29		SS-7090510-SL	SCREW 9/64-40 L=4.6		マルヒラネシク 9/64-40 L=4.6	2
30		G5853-500-000	SCREW 9/64-40 L=9.5		コライメカニシユツシク	2
31		G5336-500-000	CYLINDER LINK		トメメカニシユツシク	1
32		G5021-100-00A	CYLINDER (CMC-S-25X25)	D.02/81	ウツメメカニシユツシク	-
32-A		G5021-100-00A-A	CYLINDER	A.02/81	シリンダメ (7ク 20X25)	1
33		GHP-03525000	BUSHING PT 1/8-M5	M.02/81	フツシメ PT1/8-M5	1
34		GHP-03524000	UNIVERSAL ELBOW M5		エルボ M5	2
35		G5019-100-000	BARBED FITTING JOINT		ハメフツキ	2
36		SS-8150810-SP	SCREW 15/64-28 L=8		トメメカニシユツシク 15/64-28 L=7.5	2
37		WP-0851846-SC	WASHER 8.5X22.0X1.8		ヒラシカメ 8.5X22.0X1.8	2
38		WS-0822010-KP	SPRING WASHER 8.2X15X2		ハネツキカメ 8.2X15.0X2	2
39		SM-6083542-CH	SCREW M8 L=35		6カクアツホネルト M8 L=35	2
40		G5307-500-000	BELT-LOOP FEED BASE		ハメフツキ	1
41		RE-0400000-K0	SNAP RING 4		Eカクタメワ 4	1
42		G5340-500-000	CYLINDER HINGE PIN		メカニシユツシク	1

9. BELT-LOOP FEED COMPONENTS (2)

ベルトループ送り関係 (2)

(1) ベルトループ送り関係 (1)

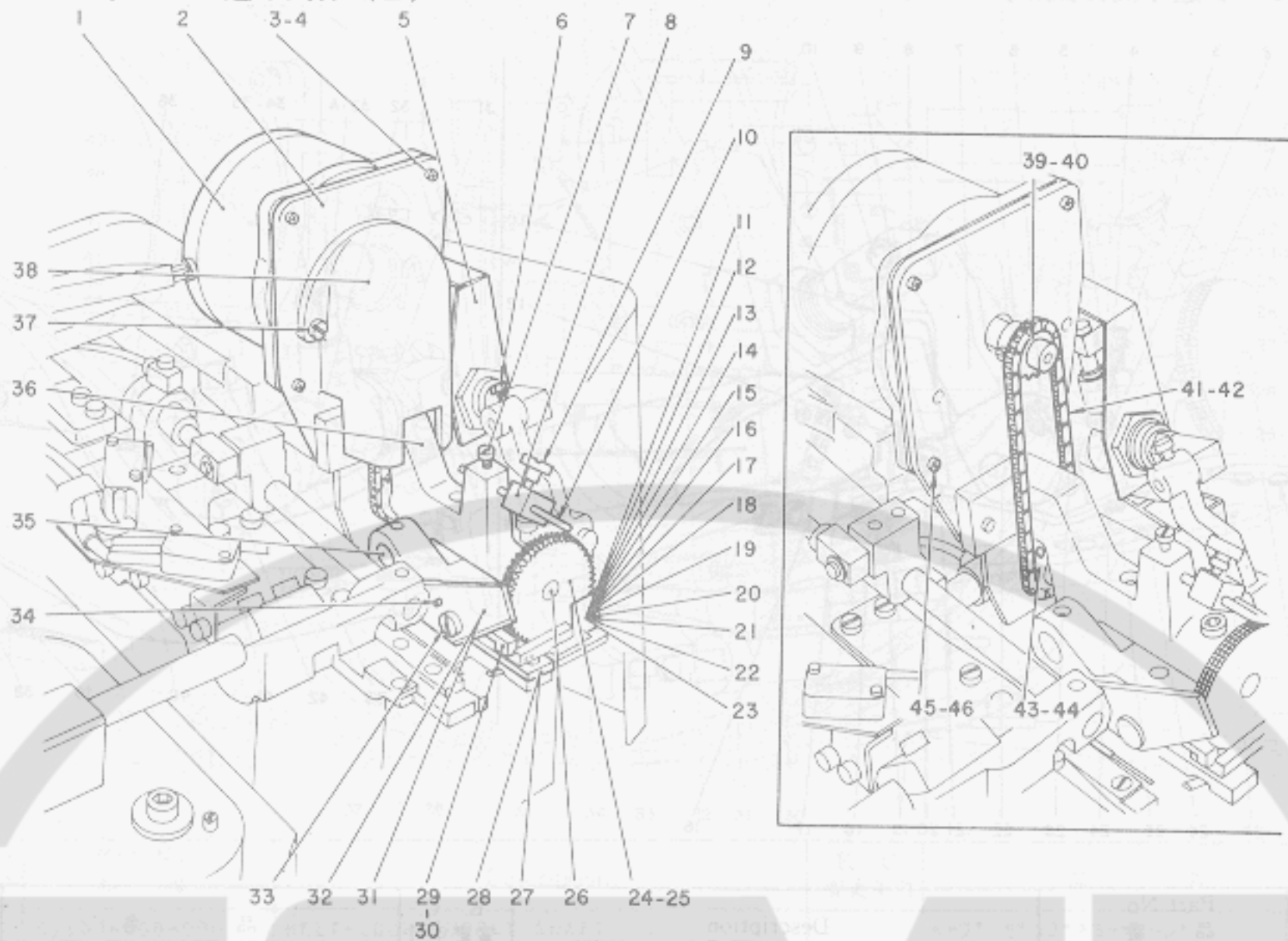

Ref. No.	Note	Part No. 品番	Description	E. C. 変更年月	品名	Amt. Req. 例数
1		G5709-100-0A0	LOOP FEEDING MOTOR ASM.		ループ オクリタ*シモータ	1
2		G5315-500-000	MOTOR INSTALLING PLATE		オクリタ*シモータ トリツク イタ	1
3		SM-6051602-TP	SCREW M5X0.8 L=16		6カクアナネ*ルト M5X0.8 L=16	3
4		WP-0561616-SC	WASHER 5.6X16X1.6		ヒラサ*カ*ネ 5.6X16X1.6	3
5		G5337-500-000	CYLINDER COVER		ト*メスシリント*リンク*	1
6		SS-7110910-SP	SCREW 11/64-40 L= 8.5		マルヒラネシ* 11/64-40 L= 8.5	1
7		G5069-100-000	SCREW		トメネシ*	1
8		G5317-500-000	BELT-LOOP GUIDE BAR COLLAR		ループ*アンナイホ* - カラー	1
9		G5318-500-000	SCREW		ループ*アンナイホ* - カラー*トメネシ*	1
10		G5316-500-000	BELT-LOOP GUIDE BAR		ループ*アンナイホ*	1
11		G5309-500-00A	LOOP BINDER 8MM		ループ*ハ*インタ* - 8ミリ	1
12		G5309-500-00B	LOOP BINDER 9MM		ループ*ハ*インタ* - 9ミリ	1
13		G5309-500-00C	LOOP BINDER 10MM		ループ*ハ*インタ* - 10ミリ	1
14		G5309-500-00D	LOOP BINDER 11MM		ループ*ハ*インタ* - 11ミリ	1
15		G5309-500-00E	LOOP BINDER 12MM		ループ*ハ*インタ* - 12ミリ	1
16		G5309-500-00F	LOOP BINDER 13MM		ループ*ハ*インタ* - 13ミリ	1
17		G5309-500-00G	LOOP BINDER 14MM		ループ*ハ*インタ* - 14ミリ	1
18		G5309-500-00H	LOOP BINDER 15MM		ループ*ハ*インタ* - 15ミリ	1
19		G5309-500-00J	LOOP BINDER 16MM		ループ*ハ*インタ* - 16ミリ	1
20		G5309-500-00K	LOOP BINDER 17MM		ループ*ハ*インタ* - 17ミリ	1
21		G5309-500-00L	LOOP BINDER 18MM		ループ*ハ*インタ* - 18ミリ	1
22		G5309-500-00M	LOOP BINDER 19MM		ループ*ハ*インタ* - 19ミリ	1
23		G5309-500-00N	LOOP BINDER 20MM		ループ*ハ*インタ* - 20ミリ	1
24		G5312-500-000	ROLLER		ループ* オクリタ*シローラ	1
25		SS-7090510-SP	SCREW 9/64-40 L= 4.6		マルヒラネシ* 9/64-40 L= 4.6	2
26		G5313-500-000	ROLLER SHAFT		ループ* オクリタ*シローラ シャフト	1
27		G5301-500-00A	LOWER KNIFE		コチイメス	1
28	◇03	G5301-500-00B	LOWER KNIFE		コチイメス	1
29		G5373-500-000	DETECTOR PLATE		ツキ*メケツシユツイタ	1
30		G5855-500-000	SCREW 1/8-44 L=8.5		トメネシ*	2
31		G5302-500-00A	UPPER KNIFE		ト*メス	1
32	◇03	G5302-500-00B	UPPER KNIFE		ト*メス	1
33		SM-1050751-SC	SCREW M5X0.8 L=7		ウラネシ* M5X0.8 L=7	2
34		PS-0300102-K0	SPRING PIN 3.0X10		スフ*リンク*ヒ*ン 3.0X10	1
35		G5314-500-000	ROLLER BRACKET SHAFT		オクリタ*シローラ*メクル シ*ク	1
36		G5310-500-000	ROLLER BRACKET		オクリタ*シローラ メクル	1
37	*	SS-6111010-SP	SCREW 11/64-40 L= 9.5	D.01/80	SS-7110840-SP	-
38	*	SS-7110840-SP	SCREW 11/64-40 L= 7.8	A.01/80	マルヒラネシ* 11/64-40 L= 7.8	2
39		G5303-500-000	CHAIN COVER		オクリタ*シチェ*ン カハ*	1
40		G5304-500-000	MOTOR SPROCKET		オクリタ*シチェ*ン スフ*ロケツト	1
41		SS-4080610-SP	SCREW 1/8-44 L=6.4		ナ*ネシ* 1/8-44 L= 6.4	2
42	*	G5305-500-0A0	ROLLER CHAIN ASM.		オクリタ*シ ローラチェ*ン クミ	1
43		G5306-500-000	CHAIN CONNECTING LINK	D.06/79	チェ*ンツキ*チ リンク	-
44		G5311-500-000	ROLLER SPROCKET		オクリタ*シローラ スフ*ロケツト	1
45		SS-8150510-SP	SCREW 15/64-28 L=5		トメネシ*	1
46		SM-6061552-SP	SCREW M6 L=15		6カクアナネ*ルト M6 L=15	2
		WP-0651001-SB	WASHER M6		ヒラサ*カ*ネ ミカ*キマル M6	2

Note (注記) ◇03 Special order part for cemented carbide

特別注文部品(超硬)

10. BELT-LOOP RECEIVER COMPONENTS (1)

ベルトループ受け関係 (1)

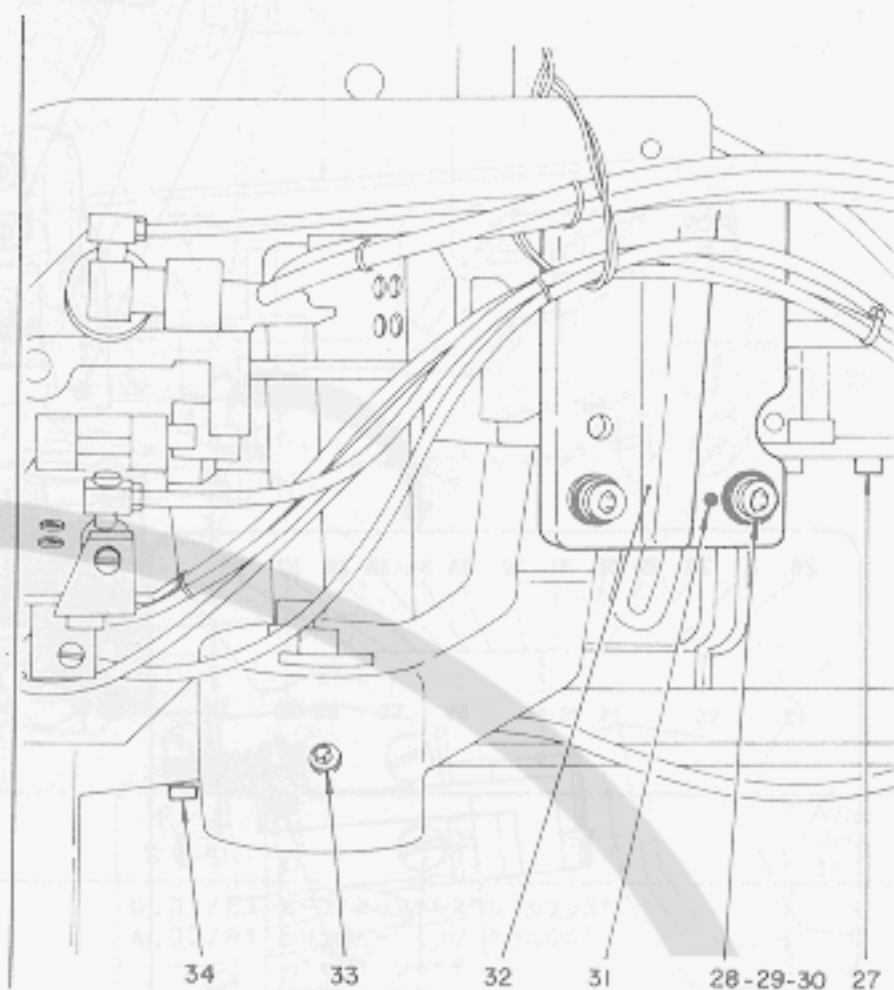
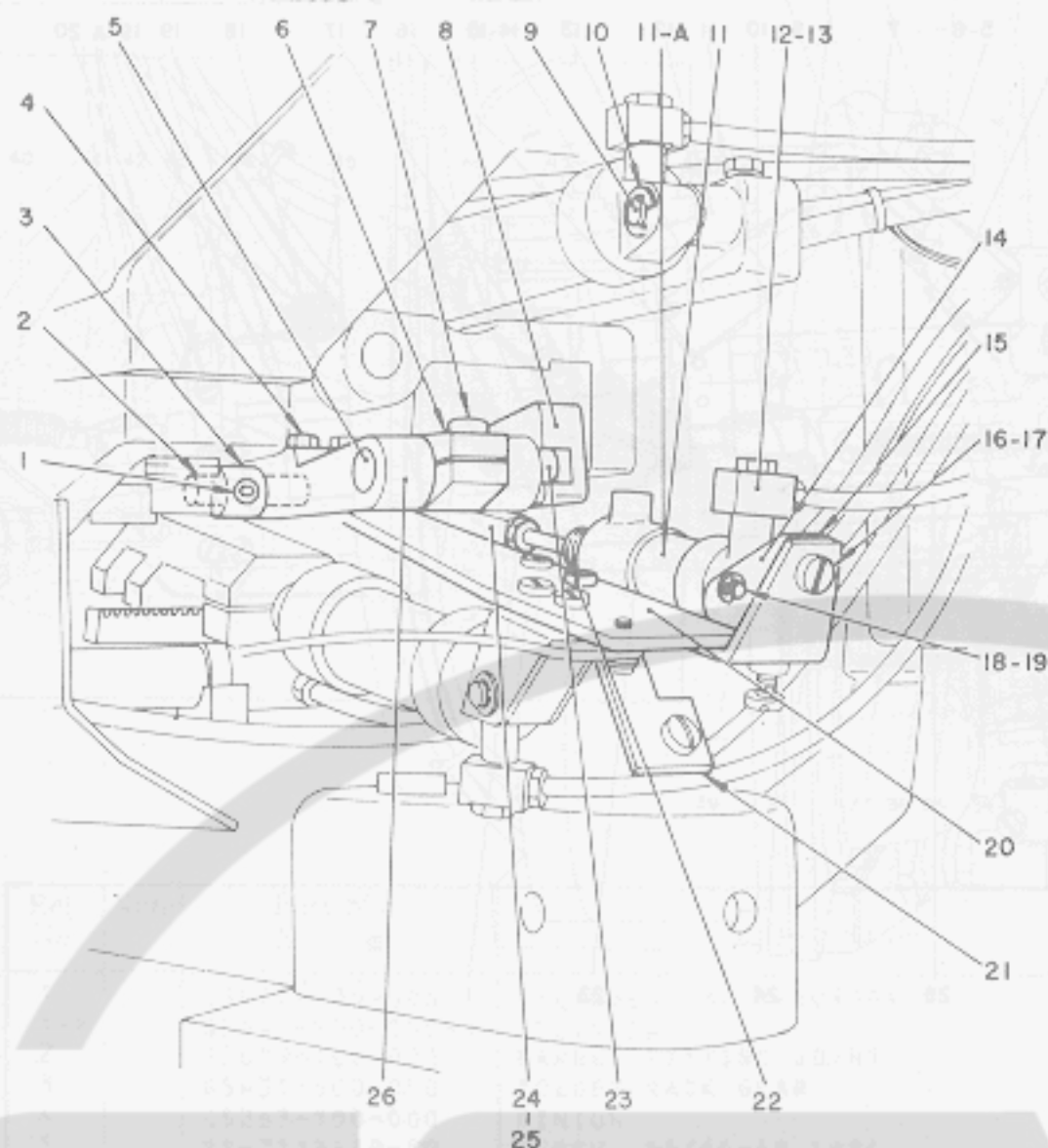

Ref. No.	Note	Part No. 品番	Description	E. C. 変更年月	品名	Amt. Req. 数量
1		SM-3060602-TP	SCREW M6 L=6		トメジ* M6 L=6	1
2		G5416-500-000	BELT-LOOP SUPPLY CAM LEVER SHAFT		ルーフキヨキユカム レバシ*	1
3		G5417-500-000	LEVER SHAFT COLLAR		レバシ*クカラ	1
4		G5856-500-000	SCREW 11/64-40 L=11.5		トメジ*	2
5		G5423-500-000	ECCENTRIC SHAFT		ルーフウカカネ シヨケ*ハシシシ*	1
6		G5425-500-000	ECCENTRIC SHAFT LEVER		シヨケ*ハシシシ* レバシ*	1
7		G5856-500-000	SCREW 11/64-40 L=11.5		トメジ*	1
8		G5405-500-000	BELT-LOOP SUPPLY CAM		ルーフキヨキユカム	1
9		G5186-100-000	MOVING CYLINDER PIN		キヨキユシリンタ* レンケツカ*	1
10		RE-0400000-K0	SNAP RING 4		エカ*タメ* 4	1
11		G5108-100-000	CYLINDER (MC-S-10X15)	D.02/81	シリンタ*	-
11-A		G5108-100-000-A	CYLINDER	A.02/81	シリンタ* (7X 10X15)	1
12		GHP-03524000	UNIVERSAL ELBOW M5		エルボ* M5	1
13		G5019-100-000	BARBED FITTING JOINT		ハーフ* ツキ*	1
14		G5448-500-000	CYLINDER INSTALLING PLATE		シリンタ*トリツケカク*	1
15		G5437-500-000	CYLINDER PLATE		シヨケ*シリンタ* トリツケカ*	1
16		G5428-500-000	CYLINDER NUT PLATE		トリツケカク* トメツ*	1
17		SS-6111010-SP	SCREW 11/64-40 L=9.5		ヒラネジ* 11/64-40 L=9.5	1
18		G5449-500-000	CYLINDER INSTALLING PLATE PIN		シリンタ*トリツケカク* ピン	1
19		RE-0300000-K0	SNAP RING 3		エカ*タメ* 3	2
20		G5424-500-000	CYLINDER BASE		オリマカ*シリンタ* ト*イ	1
21		G5446-500-000	CYLINDER BASE		ルーフオガイ シリンタ*ト*イ	1
22		SS-7090710-SL	SCREW 9/64-40 L=6.8		マルヒラネジ* 9/64-40 L=6.8	2
23		G5422-500-000	BELT-LOOP SUPPLY CAM BALL		ルーフキヨキユカム ボ	1
24		G5426-500-000	CYLINDER BRACKET		シヨケ*シリンタ* サキカ*	1
25		G5427-500-000	CYLINDER BRACKET CONNECTING PIN		シリンタ*サキカ* レンケツカ*	1
26		G5415-500-000	BELT-LOOP SUPPLY CAM LEVER		ルーフキヨキユカム レバシ*	1
27		SM-6062002-TP	SCREW M6 L=20		6カクアサ* M6 L=20	2
28		SM-6083542-CH	SCREW M8 L=35		6カクアサ* M8 L=35	2
29		WS-0822010-KP	SPRING WASHER 8.2X15X2		ハネワシ* 8.2X15.0X2	2
30		WP-0851216-SC	WASHER 8.5X18.0X1.2		ヒラワシ* 8.5X18.0X1.2	2
31		PS-0400322-KP	SPRING PIN 4.0X32		スプリング*ピン 4.0X32	1
32		G5215-500-000	FEED BASE STAY		オクリタ*シ*タイステー	1
33		SS-8151550-SP	SCREW 15/64-28 L=15		トメジ* 15/64-28 L=15	4
34		G5216-500-000	SCALE		メモリタ A (3リ)	2

11. BELT-LOOP RECEIVER COMPONENTS (2)

ベルトループ受け関係 (2)

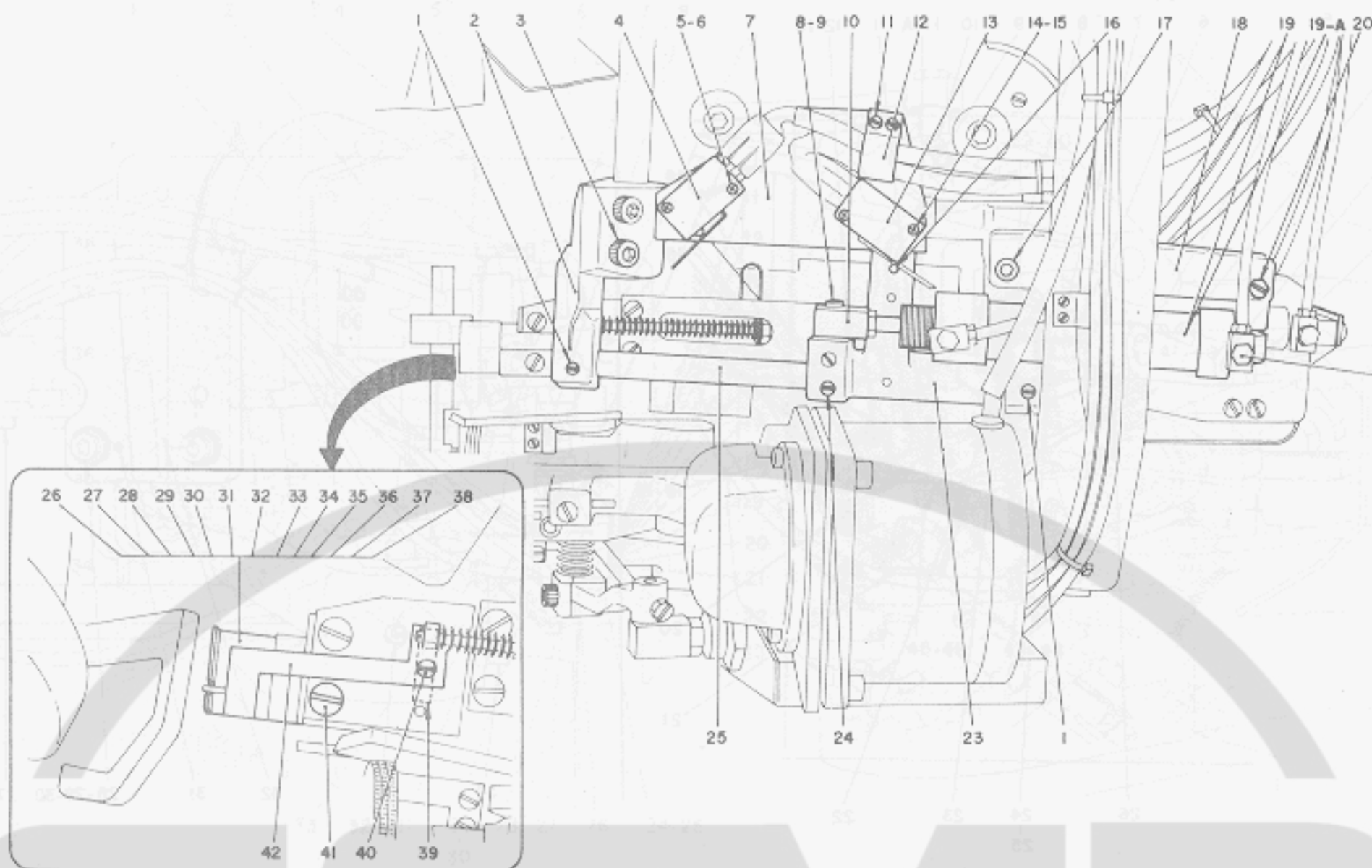

Ref. No.	Note	Part No. 品番	Description	E. C. 変更年月	品名	Amt. Req. 数量
1		SS-8150810-SP	SCREW 15/64-28 L=8		トメネジ 15/64-28 L=7.5	2
2		G5401-500-000	BELT-LOOP SUPPLY SLEEVE		ベルトループ供給用スリーブ	1
3		SM-6063012-CP	SCREW M6 L=30		六角アタネ M6 L=30	2
4		G5031-100-000	MICROSWITCH		スイッチ	1
5		SM-4861601-SC	SCREW M2.6 L=16		ナットネジ M2.6 L=16	2
6		G5089-100-000	MICROSWITCH NUT PLATE		マイクロスイッチ ナット板	1
7		G5402-500-000	SWITCH INSTALLING PLATE		スイッチ取り付けプレート	1
8		G5195-100-000	CYLINDER CONNECTING PIN		シリンダ接続ピン	1
9		RE-0500000-K0	SNAP RING 5		Eリング 5	1
10		G5193-100-000	BELT-LOOP SUPPLY CYLINDER BRACKET		ベルトループ供給用シリンダブラケット	1
11		G5058-500-000	CORD HOLDER		スイッチコードホルダ	1
12		SS-4080610-SP	SCREW 1/8-44 L=6.4		ナットネジ 1/8-44 L=6.4	2
13		G5031-100-000	MICROSWITCH		スイッチ	1
14		SM-4861601-SC	SCREW M2.6 L=16		ナットネジ M2.6 L=16	2
15		G5089-100-000	MICROSWITCH NUT PLATE		マイクロスイッチ ナット板	1
16		PS-0300242-K0	SPRING PIN 3.0X24		スプリングピン 3.0X24	1
17		SM-6052002-TP	SCREW M5 L=20		六角アタネ M5 L=20	2
18		G5407-500-000	CYLINDER BASE		ベルトループ供給用シリンダベース	1
19		G5052-100-000	CYLINDER (MC-S-16X75)	0.02/81	ウツシシリンダ	1
19-A		G5052-100-000-A	CYLINDER	A.02/81	シリンダ (70 16X75)	1
20		SS-6111010-SP	SCREW 11/64-40 L=9.5		ヒラネジ 11/64-40 L=9.5	1
21		GHP-03524000	UNIVERSAL ELBOW M5		エルボ M5	2
22		G5019-100-000	BARBED FITTING JOINT		ハーフ ツマミ	2
23		G5406-500-000	BELT-LOOP MOVING SLEEVE		ベルトループ移動用スリーブ	1
24		SS-8150810-SP	SCREW 15/64-28 L=8		トメネジ 15/64-28 L=7.5	2
25		G5403-500-000	BELT-LOOP MOVING SLEEVE SHAFT		ベルトループ移動用スリーブシャフト	1
26		G5408-500-00A	BELT-LOOP RECEIVER 8MM		ベルトループ受け 8ミリ	1
27		G5408-500-00B	BELT-LOOP RECEIVER 9MM		ベルトループ受け 9ミリ	1
28		G5408-500-00C	BELT-LOOP RECEIVER 10MM		ベルトループ受け 10ミリ	1
29		G5408-500-00D	BELT-LOOP RECEIVER 11MM		ベルトループ受け 11ミリ	1
30		G5408-500-00E	BELT-LOOP RECEIVER 12MM		ベルトループ受け 12ミリ	1
31		G5408-500-00F	BELT-LOOP RECEIVER 13MM		ベルトループ受け 13ミリ	1
32		G5408-500-00G	BELT-LOOP RECEIVER 14MM		ベルトループ受け 14ミリ	1
33		G5408-500-00H	BELT-LOOP RECEIVER 15MM		ベルトループ受け 15ミリ	1
34		G5408-500-00J	BELT-LOOP RECEIVER 16MM		ベルトループ受け 16ミリ	1
35		G5408-500-00K	BELT-LOOP RECEIVER 17MM		ベルトループ受け 17ミリ	1
36		G5408-500-00L	BELT-LOOP RECEIVER 18MM		ベルトループ受け 18ミリ	1
37		G5408-500-00M	BELT-LOOP RECEIVER 19MM		ベルトループ受け 19ミリ	1
38		G5408-500-00N	BELT-LOOP RECEIVER 20MM		ベルトループ受け 20ミリ	1
39		G5410-500-000	BELT-LOOP PRESSER SHAFT		ベルトループ押しシャフト	1
40		SS-6080410-SP	SCREW 1/8-44 L=4		ヒラネジ 1/8-44 L=4	1
41		SS-1110821-TP	SCREW 11/64-40 L=8.3		ヒラネジ 11/64-40 L=8.3	2
42		G5411-500-000	BELT-LOOP PRESSER		ベルトループ押しカネ	1

12. BELT-LOOP FOLD COMPONENTS (1)

ベルトループ折り曲げ関係 (1)

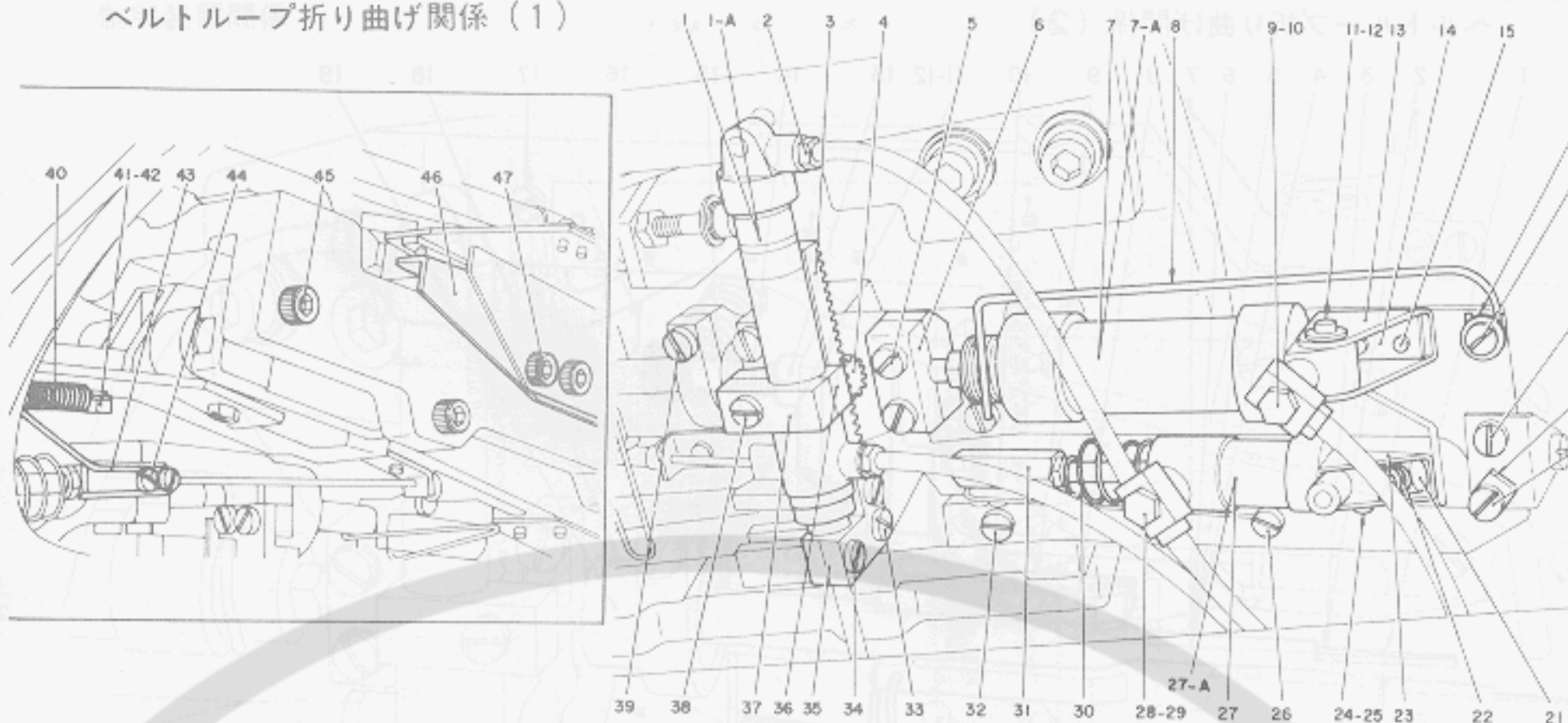

Ref. No.	Note	Part No.	Description	E. C. 変更年月	品名
1		G5447-500-000	CYLINDER (MC-S-10X50)	D.02/81	ル-フ°オリマケ°マワシ シリンダ°
1-A		G5447-500-000-A	CYLINDER	A.02/81	シリンダ°- (フク 10X50)
2		G5019-100-000	BARBED FITTING JOINT		ハ°-フ° ツキ°チ
3		G5431-500-000	FOLDER RACK GEAR		オリマケ°ラツクキ°ヤ
4		G5263-100-000	PINION		オリマケ° ヒ°ニオンキ°ヤ
5		SS-7111410-SP	SCREW 11/64-40 L=14		マルヒラネシ° 11/64-40 L=14
6		G5436-500-000	FOLDER SHAFT PIVOT SLEEVE		オリマケ°シ°クシヤン メ°ワ
7		G5270-100-000	CYLINDER (MC-C-LB-16X25)	D.02/81	オリマケ° シリンダ°-
7-A		G5270-100-000-A	CYLINDER	A.02/81	シリンダ°- (クン 16X25)
8		G5438-500-000	CYLINDER SPRING		オリマケ°シリンダ°ハ°ネ
9		GHP-03524000	UNIVERSAL ELBOW M5		エル° M5
10		G5019-100-000	BARBED FITTING JOINT		ハ°-フ° ツキ°チ
11		G5274-100-000	CYLINDER HOLDING PIN		トメヒ°ン
12		RE-0400000-K0	SNAP RING 4		Eカ°タメワ 4
13		G5273-100-000	CYLINDER INSTALLING PLATE		2°マ トリツクカナク°
14		G5275-100-000	FOLDER ROTATION CYLINDER NUT PLATE		オリマケ°シリンダ°- トリツクカナク°ナツト
15		SS-6111010-SP	SCREW 11/64-40 L=9.5		ヒラネシ° 11/64-40 L=9.5
16		WP-0450801-SD	WASHER 4.5X10.0X0.8		ヒラツ°カ°ネ 4.5X10.0X0.8
17		SS-7090710-SL	SCREW 9/64-40 L=6.8		マルヒラネシ° 9/64-40 L=6.8
18		SS-6111010-SP	SCREW 11/64-40 L=9.5		ヒラネシ° 11/64-40 L=9.5
19		G5464-100-000	NUT		ナツト
20		SS-7111410-SP	SCREW 11/64-40 L=14		マルヒラネシ° 11/64-40 L=14
21		G5464-100-000	NUT		ナツト
22		SS-6111010-SP	SCREW 11/64-40 L=9.5		ヒラネシ° 11/64-40 L=9.5
23		G5448-500-000	CYLINDER INSTALLING PLATE		シリンダ°トリツクカナク°
24		G5449-500-000	CYLINDER INSTALLING PLATE PIN		シリンダ°トリツクカナク° ヒ°ン
25		RE-0300000-K0	SNAP RING 3		Eカ°タメワ 3
26		SS-7090710-SL	SCREW 9/64-40 L=6.8		マルヒラネシ° 9/64-40 L=6.8
27		G5108-100-000	CYLINDER (MC-S-10X15)	D.02/81	シリンダ°-
		G5108-100-000	CYLINDER (MC-S-10X15)	C.02/81	G5275-100-000
27-A		G5108-100-000-A	CYLINDER	A.02/81	シリンダ°- (フク 10X15)
28		GHP-03524000	UNIVERSAL ELBOW M5		エル° M5
29		G5019-100-000	BARBED FITTING JOINT		ハ°-フ° ツキ°チ
30		G5444-500-000	CYLINDER SPRING		ル-フ°オリマケ°ヒ°ニオンキ°ヤ
31		G5443-500-000	CYLINDER BRACKET		ル-フ°オリマケ°シリンダ°マワシ°
32		SS-6111010-SP	SCREW 11/64-40 L=9.5		ヒラネシ° 11/64-40 L=9.5
33		G5009-100-000	SCREW		トメネシ°
34		G5009-100-000	SCREW		トメネシ°
35		G5432-500-000	RACK GEAR INSTALLING PLATE		オリマケ°ラツクキ°ヤ トリツクカナク°
36		G5418-500-000	RACK GEAR PLATE, UPPER		ラツクキ°ヤ アチカ°ネ ウエ
37		G5419-500-000	RACK GEAR PLATE, LOWER		ラツクキ°ヤ アチカ°ネ シタ
38		G5009-100-000	SCREW		トメネシ°
39		SS-7111410-SP	SCREW 11/64-40 L=14		マルヒラネシ° 11/64-40 L=14
40		G5429-500-000	CYLINDER RETURN SPRING		シ°ヨ°ケ°シリンダ°- モト°シハ°ネ
41		NS-6090310-SP	NUT 9/64-40		6カクナツト 9/64-40
42		G5009-100-000	SCREW		トメネシ°
43		G5439-500-000	CYLINDER ROTATION STOPPER		ル-フ°オリマケ°シリンダ°マワシ°
44		SS-7090710-SL	SCREW 9/64-40 L=6.8		マルヒラネシ° 9/64-40 L=6.8
45		SM-6052002-TP	SCREW M5 L=20		6カクナツト° M5 L=20
46		G5404-500-000	BELT-LOOP MOVING SLEEVE GUIDE		ツユウイト°-メタル カ°イト°
47		SM-6051552-SP	SCREW M6 L=15		6カクナツト° M5 L=15

13. BELT-LOOP FOLD COMPONENTS (2)

ベルトループ折り曲げ関係 (2)

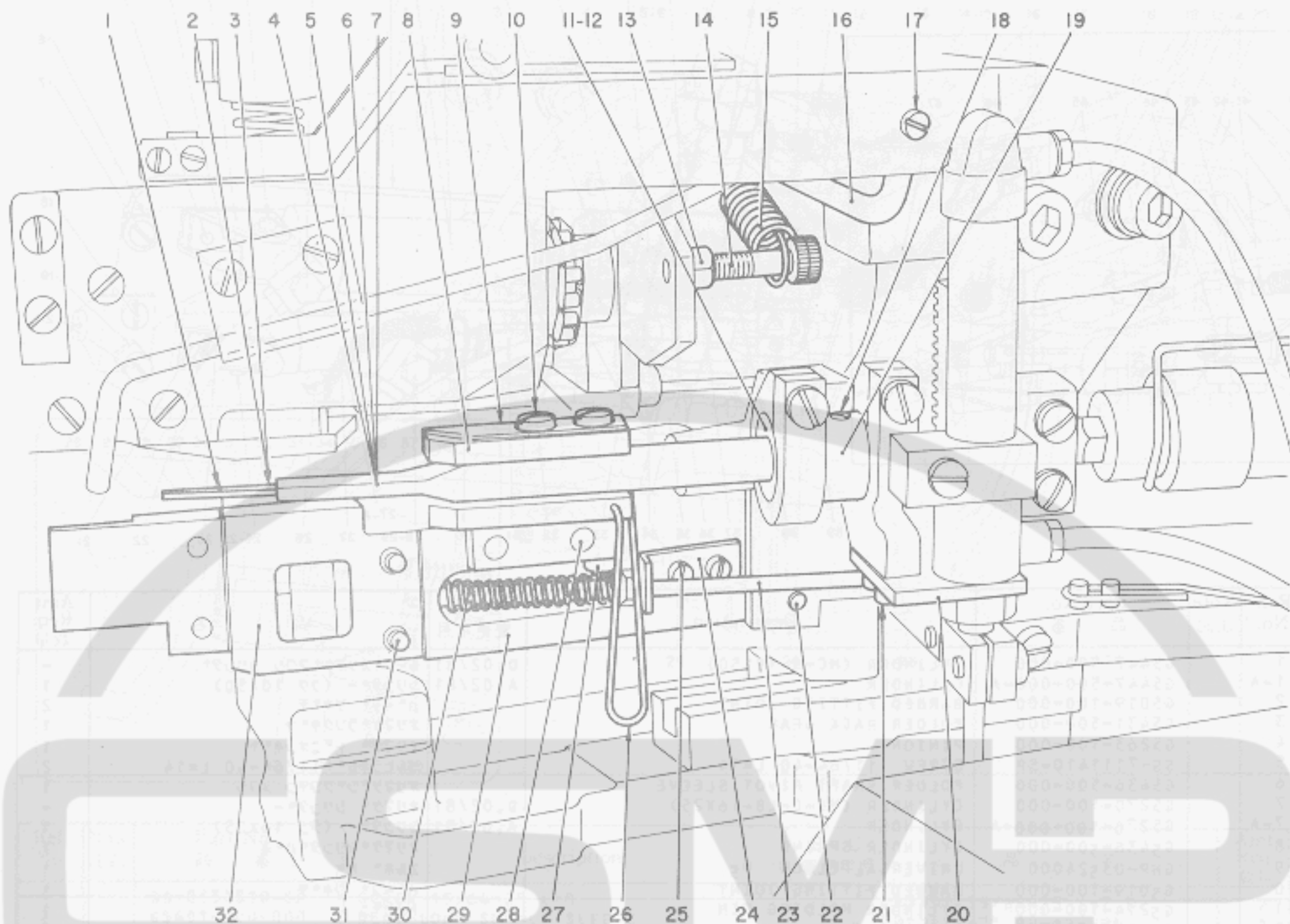

Ref. No.	Note	Part No.	Description	E. C. 変更年月	品名	Amt. Req. 数量
1		G5435-500-000	FOLDER SHAFT PIN, LOWER		シタオリマケカネ	1
2		G5434-500-00A	FOLDER SHAFT PIN, UPPER 3.2MM		ウウオリマケカネ 3.2ミリ	1
3		G5434-500-00B	FOLDER SHAFT PIN, UPPER 1.7-2.6MM		ウウオリマケカネ 1.7-2.6ミリ	1
4		G5433-500-0A0	FOLDER SHAFT ASM. 2.6MM		オリマケシク 2.6ミリ クミ	1
5		G5433-500-0AA	FOLDER SHAFT ASM. 2.0MM		オリマケシク 2.0ミリ クミ	1
6		G5433-500-0AB	FOLDER SHAFT ASM. 3.2MM		オリマケシク 3.2ミリ クミ	1
7		G5433-500-0AC	FOLDER SHAFT ASM. 1.7MM		オリマケシク 1.7ミリ クミ	1
8		G5414-500-000	FOLDER SHAFT GUIDE SLEEVE		オリマケシク アンナイメタル	1
9		G5412-500-000	FOLDER SHAFT GUIDE		オリマケシク カイト	1
10		SS-7090510-SL	SCREW 9/64-40 L=4.6		マルヒラネシ 9/64-40 L= 4.6	2
11		G5113-100-000	SNAP RING		スナツフヒツ	2
12		G5257-100-000	LOOP FOLDER SHAFT BEARING		オリマケシフト シテツヘアリック	2
13		NM-6050001-SC	NUT MSX0.8		6カクナツ MSX0.8 1シ	1
14		SM-6052502-SP	SCREW M5 L=25		6カクアナホルト M5 L=25	1
15		G5321-500-000	ROLLER LEVER SPRING		オクリタシローラ レバヒキカネ	1
16		G5320-500-000	SPRING SUSPENSION BAR		オクリタシモーダ ハネカケホ	1
17		SS-8150810-SP	SCREW 15/64-28 L=8		トメネシ 15/64-28 L=7.5	1
18		SS-8090710-SP	SCREW 9/64-40 L= 7.0		トメネシ 9/64-40 L=7	1
19		G5258-100-000	PINION COLLAR		オリマケ ヒニオンカラ	1
20		G5420-500-000	CYLINDER PLATE		オリマケマワシリック トリツケイ	1
21		SS-6111010-SP	SCREW 11/64-40 L= 9.5		ヒラネシ 11/64-40 L= 9.5	2
22		SS-7111110-TP	SCREW 11/64-40 L=10.5		マルヒラネシ 11/64-40 L=10.5	2
23		G5441-500-000	CONNECTING ROD		ルーフオサエカネ リンクツビ	1
24		G5442-500-000	BELT-LOOP PRESSER SPRING PLATE		ルーフオサエカネ アタリカネ	1
25		SS-4080610-SP	SCREW 1/8-44 L=6.4		アハネシ 1/8-44 L= 6.4	2
26		G5430-500-000	FOLDER SHAFT SPRING		オリマケシクカネ	1
27		G5009-100-000	SCREW		トメネシ	1
28		SS-6111010-SP	SCREW 11/64-40 L= 9.5		ヒラネシ 11/64-40 L= 9.5	2
29		G5413-500-000	BELT-LOOP SUPPLY PLATE		ルーフキヨキユイ	1
30		G5440-500-000	PRESSER SPRING		ルーフオサエカネ オサエカネ	1
31		SS-1110840-SP	SCREW 11/64-40 L=8		サラネシ 11/64-40 L=8	2
32		G5409-500-000	BELT-LOOP PRESSER SHAFT PLATE		ルーフオサエシク メタル	1

14. OPERATION CONTROL COMPONENTS

制御装置関係

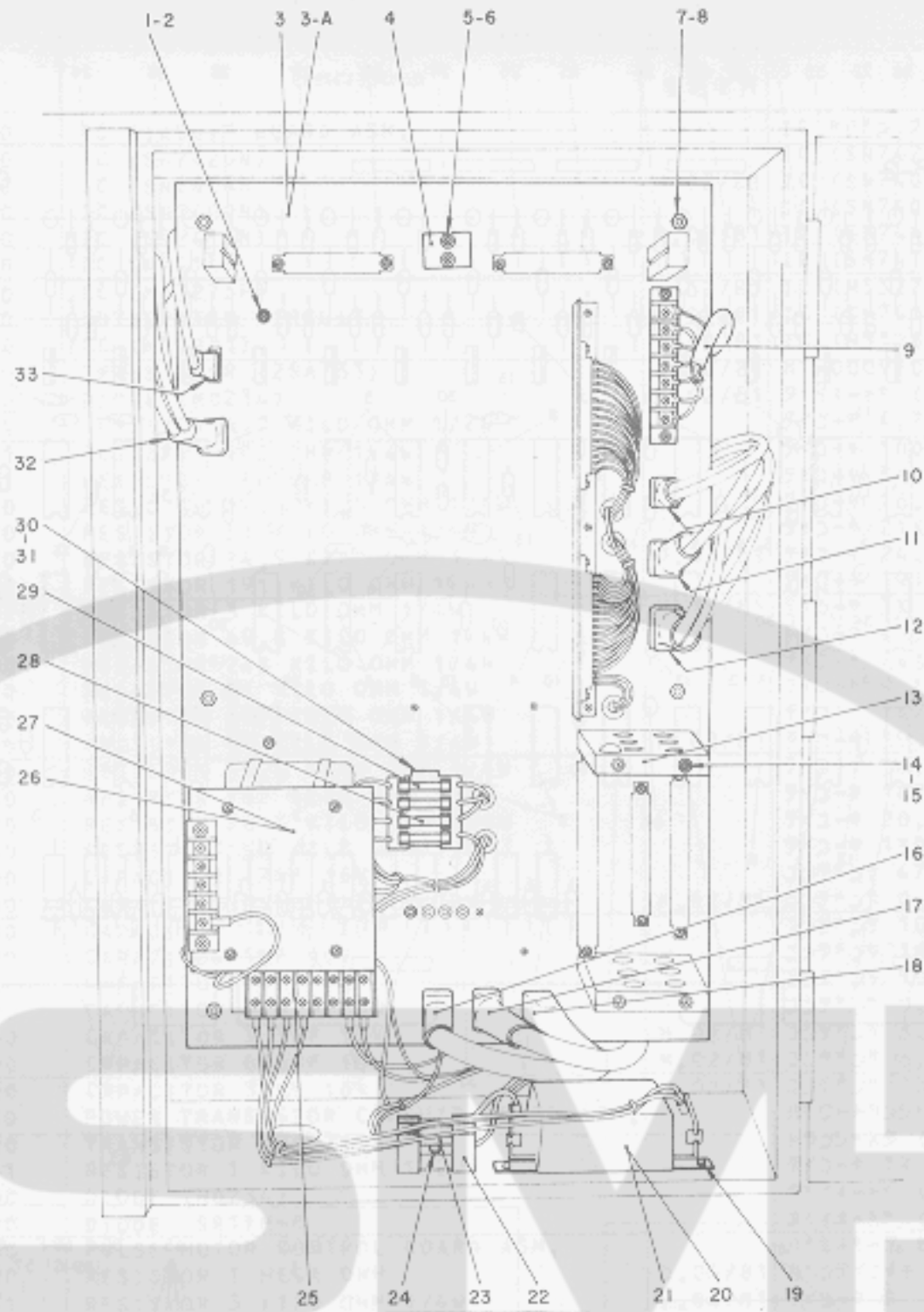

Ref. No.	Note 注記	Part No. 品番	Description	E. C. 変更年月	品名	Ar Re 数
1		SM-4030501-SN	SCREW M3X0.5 L=5		ナハコネシ*	
2		WS-0310002-KN	SPRING WASHER 3.1X5.9X0.7		ハネサカネ M3	
3		G5501-500-0A0	CONTROL BASE	D.02/81	セイキヨウクミ	
3-A		G5501-500-0A0-A	CONTROL BASE ASM.	A.02/81	セイキヨウクミ	
4		G5434-100-000	CIRCUIT BOARD LOCK PLATE		キハントメイ	
5		SM-4031001-SN	SCREW		ナハコネシ* M3X0.5 L=10	
6		WS-0310002-KN	SPRING WASHER 3.1X5.9X0.7		ハネサカネ M3	
7		G5751-100-000	POST		ホスト	
8		NS-6090310-SP	NUT 9/64-40		ロツクナツト 9/64-40	
9		G5731-100-0A0	PULSE MOTOR CORD ASM.		ハルモータ コード*	
10		G5558-500-0A0	6-POLE INPUT CORD ASM.		6P CN6 ニュリヨクコード*	
11		G5557-500-0A0	9-POLE INPUT CORD ASM.		9P CN5 ニュリヨクコード*	
12		G5555-500-0A0	12-POLE INPUT CORD ASM.		12P CN4 ニュリヨクコード*	
13		G5435-100-000	CIRCUIT BOARD LOCK PLATE		ハワートランシスタ キハントメイ	
14		SM-4031001-SN	SCREW		ナハコネシ* M3X0.5 L=10	
15		WS-0310002-KN	SPRING WASHER 3.1X5.9X0.7		ハネサカネ M3	
16		G5559-500-0A0	12-POLE OUTPUT CORD		12P CN1 シュツリヨクコード*	
17		G5560-500-0A0	12-POLE OUTPUT CORD		12P CN2 シュツリヨクコード*	
18		G5561-500-0A0	6-POLE OUTPUT CORD	D.02/81	6P CN3 シュツリヨクコード*	
19		SS-7090710-SL	SCREW 9/64-40 L=6.8		マルヒラネシ* 9/64-40 L= 6.8	
20	◇ 04	MAT-81151T00	NOISE FILTER		ノイズ* フィルタ-	
21	◇ 05	G5775-100-000	NOISE FILTER		ノイズ* フィルタ B	
22		GBC-02611000	FUSE HOLDER		ヒュース* ホルダ-	
23		D6110-555-B00	FUSE 5A		ヒュース* 5A	
24		G5009-100-000	SCREW		トメネシ*	
25		G5754-100-000	ELECTRIC UNIT		タンシタイ	
26	◇ 06	G5430-100-00A	TRANSFORMER, A		トランス A	
27	◇ 07	G5430-100-00B	TRANSFORMER, B		トランス B	
28		G5024-100-000	WORK CLAMP FOOT CYLINDER BRACKET		オウエアケ* シリンダ* - サキカネ	
29		MAT-80143T00	FUSE 3A		ヒュース* 3A	
30		G5436-100-000	FUSE HOLDER		ヒュース*ホルダ* - A	
31		G5009-100-000	SCREW		トメネシ*	
32		G5556-500-0A0	9-POLE INPUT CORD ASM.		9P CN7 ニュリヨクコード*	
33		G5554-500-0A0	MANUAL/AUTO SWITCH CORD ASM.		シユト* - キリカエスイッチコード*	

Note (注記) ◇04 For AC 450V
 ◇05 For AC 250V
 ◇06 For 100, 115, 200, 220, 240V
 ◇07 For 200, 220, 380, 415, 440V

AC450V用
 AC250V用
 100, 115, 200, 220, 240V用
 200, 220, 380, 415, 440V用

Ref. No.	Note	Part No. 品番	Description	E. C. 変更年月	品名	Amt. Req. 数量
1		G5502-500-0A0	IC CIRCUIT BOARD ASM.		IC キハソクミ	1
2		HL-0000900-00	IC (SN7420N)		IC (SN7420N)	(1)
3		HL-0000400-00	IC SN7404N	M.02/81	IC (SN7404N)	(10)
4		E9613-501-000	IC (SN7400N)		IC (SN7400N)	(15)
5		HL-0000800-00	IC (SN7410N)	M.02/81	IC (SN7410N)	(7)
6		HL-0005600-00	IC SN7414N		IC (SN7414N)	(3)
7		HL-0025600-00	IC (M53273P)	M.02/81	IC (M53273P)	(2)
8		HL-0001700-00	INTEGRATED CIRCUIT	M.02/81	IC (SN74121N)	(2)
9		HL-0025700-00	IC (M51201)	M.02/81	IC (M51201L)	(14)
10	*	HT-0008300-00	TRANSISTOR (2SA733)	C.12/81	HT-0009100-00	(4)
11		HG-0009100-00	DIODE (MD234)	M.02/81	ダイオード (MD234)	(25)
12		HR-2324472-61	RESISTOR 4.7 KIL OHM 1/2W		タイコキ 4.7K 1/2W タソヒマク	(1)
13		HR-2224101-61	RESISTOR 100 OHM 1/4W		タイコキ 100オ-ム 1/4W	(46)
14		HR-1211561-61	RESISTOR 560 OHM 1/4W		タイコキ 560オ-ム 1/4W	(1)
15		HR-0075165-20	RESISTOR 16.5 KIL OHM 1/4W		タイコキ 16.5K(+/-1%) 1/4W	(1)
16		HR-0075210-20	RESISTOR 21 KIL OHM 1/4W		タイコキ 21K(+/-1%) 1/4W	(1)
17		HR-0075249-20	RESISTOR 24.9 KIL OHM 1/4W	D.02/81	タイコキ 24.9K(+/-1%) 1/4W	-
18		HR-0075191-30	RESISTOR 191 KIL OHM 1/4W		タイコキ 191K(+/-1%) 1/4W	(1)
19		HR-2224302-61	RESISTOR 3 KIL OHM 1/4W	M.02/81	タイコキ 3K 1/4W	(18)
20		HR-0075698-20	RESISTOR 69.8 KIL OHM 1/4W		タイコキ 69.8K(+/-1%) 1/4W	(1)
21		HR-0075243-30	RESISTOR 243 KIL OHM 1/4W		タイコキ 243K(+/-1%) 1/4W	(1)
22		HR-0075910-20	RESISTOR 91 KIL OHM 1/4W		タイコキ 91K(+/-1%) 1/4W	(2)
23		HR-0075147-30	RESISTOR 147 KIL OHM 1/4W		タイコキ 147K(+/-1%) 1/4W	(1)
24		HR-0075590-20	RESISTOR 59 KIL OHM 1/4W	M.02/81	タイコキ 59.0K(+/-1%) 1/4W	(3)
25		HR-0075365-20	RESISTOR 36.5 KIL OHM 1/4W		タイコキ 36.5K(+/-1%) 1/4W	(1)
26		HR-0075187-30	RESISTOR 187 KIL OHM 1/4W		タイコキ 187K(+/-1%) 1/4W	(1)
27		HR-0075205-20	RESISTOR 20.5 KIL OHM 1/4W		タイコキ 20.5K(+/-1%) 1/4W	(2)
28		HR-0075130-30	RESISTOR 130 KIL OHM 1/4W		タイコキ 130K (+/-1%) 1/4W	(1)
29		HC-0007800-00	CAPACITOR 47MF 16V		コンデンサ 47MF 16V チンカイ	(1)
30		HC-0017200-00	CAPACITOR 0.1MF 12V	M.02/81	コンデンサ 0.1MF 12V セラミック	(28)
31		HC-0009700-00	CAPACITOR 100MF 10V		コンデンサ 100MF 10V チンカイ	(1)
32		HC-0004500-00	CAPACITOR 1MF 50V		コンデンサ 1MF 50V チンカイ	(11)
33		HC-0017300-00	CAPACITOR 10MF 16V		コンデンサ 10MF 16V チンカイ	(2)
34		HC-0013900-00	CAPACITOR 0.47MF 50V		コンデンサ 0.47MF 50V タンタル	(3)
35		HC-0017100-00	CAPACITOR 3.3MF 10V	M.02/81	コンデンサ 3.3MF 10V タンタル	(9)
36		HC-0007700-00	CAPACITOR 6.8MF 10V	M.02/81	コンデンサ 6.8MF 10V タンタル	(4)
37		HC-0015800-00	CAPACITOR 33MF 10V	M.02/81	コンデンサ 33MF 10V タンタル	(4)
38		G5413-100-0AD	POWER TRANSISTOR CIRCUIT BOARD ASM.		パワートランジスタ クミ	2
39		HT-0010700-00	TRANSISTOR (2SD715L)		トランジスタ (2SD715L)	(12)
40		HR-2324102-61	RESISTOR 1 KIL OHM 1/2W		タイコキ 1K 1/2W	(12)
41		HG-0009100-00	DIODE (MD234)		ダイオード (MD234)	(24)
42		HG-0002800-00	DIODE SR1FM-8		ダイオード (SR1FM-8)	(12)
43		G5437-100-0A0	PULSE MOTOR CONTROL BOARD ASM.		パルスモータ セイキヨハソクミ	1
44	*	G5439-100-000	RESISTOR 1 MEGA OHM	D.04/81	カンチコキ	-
45	*	HR-2224302-51	RESISTOR 3 KIL OHM 1/4W	M.04/81	タイコキ E	(14)
46	*	HR-1211102-61	RESISTOR 1 KIL OHM 1/4W	M.04/81	タイコキ 1K 1/4W	(5)
47	*	HC-0013300-00	CAPACITOR 0.01MF 50V	M.07/82	コンデンサ	(5)
48		HL-0001400-00	IC SN7474N		IC (SN7474N)	(2)
49		HL-0002100-00	IC (SN7490N)		IC (SN7490N)	(2)
50		HC-0014800-00	CAPACITOR 47MF 16V		コンデンサ 47MF 16V チンカイ	(2)
51		HL-0025800-00	IC (SN7485)		IC (SN7485N)	(2)
52	*	HC-0014600-00	CAPACITOR 0.1MF 50V	M.07/82	コンデンサ 0.1MF 50V マイス	(5)
53	*	HL-0000400-00	IC SN7404N	M.04/81	IC (SN7404N)	(4)
54		HR-1211101-61	RESISTOR		タイコキ 100オ-ム 1/4W	(1)
55	*	E9613-501-000	IC (SN7400N)	M.04/81	IC (SN7400N)	(2)
56	*	HG-0005100-00	DIODE 1S1588	M.04/81	ダイオード (1S1588)	(2)
57	*	HR-1211473-61	RESISTOR 47 KIL OHM 1/4W	M.04/81	タイコキ 47K 1/4W	(2)
58		HL-0005500-00	IC (SN74123N)		IC (SN74123N)	(1)
59		HL-0000800-00	IC (SN7410N)		IC (SN7410N)	(1)
59-A	*	HR-0126010-40	RESISTOR 100 KIL OHM 1/2W	A.04/81	カンチコキ	(2)
59-B	*	HR-0127050-30	RESISTOR 50 KIL OHM 1/2W	A.04/81	カンチコキ	(1)
59-C	*	HR-0017022-20	RESISTOR 2.2 KIL OHM 1/4W	A.04/81	タイコキ 2.2K 1/4W タソヒマク	(1)
59-D	*	HR-0017010-20	RESISTOR 1 KIL OHM 1/4W	A.04/81	タイコキ 1K 1/4W タソヒマク	(2)
59-E	*	HR-0017022-00	RESISTOR 22 OHM 1/4W	A.04/81	タイコキ 22オ-ム 1/4W タソヒマク	(1)
59-F	*	HT-0015500-00	TRANSISTOR 2SC1815	A.04/81	トランジスタ (2SC1815-Y)	(4)
59-G	*	HC-0008200-00	CAPACITOR(33MF 16V)	A.04/81	コンデンサ 33MF 16V チンカイ	(1)
59-H	*	HC-0051800-00	CAPACITOR 22MF 16V	A.04/81	コンデンサ 22MF 16V チンカイ	(1)
60-H	*	HG-2674011-7P	DIODE V03E	A.04/81	ダイオード (V03E)	(4)
60		G5438-100-000	PULSE MOTOR DRIVING CIRCUIT BOARD		パルスモータ クミキハソク	1
60-A	*	HT-0007800-00	TRANSISTOR (2SD560)	A.04/81	トランジスタ (2SD560)	(4)
60-B	*	HL-0046100-00	IC PMH8713	A.04/81	IC (PMH8713)	(1)
60-C	*	HCR-401W10P0	CAPACITOR 1MF 200V	C.07/82	HCR-401V10S2	(2)
60-D	*	HC-0044800-00	CAPACITOR 1MF 50V	C.07/82	HC-0011900-00	(1)
60-E	*	HG-0005100-00	DIODE 1S1588	C.07/82	HG-0001500-00	(1)
60-F	*	HG-0007100-00	DIODE 1R5G61	A.04/81	ダイオード (1R5GZ61)	(4)
60-G	*	HC-0012200-00	CAPACITOR 100MF 16V	A.04/81	コンデンサ	(1)
60-I	*	HC-0022500-00	CAPACITOR 1000PF 50V	A.04/81	コンデンサ 1000PF 50V セラミック	(2)
60-K	*	HR-0017010-30	CARBON FILM RESISTOR 10K	A.04/81	タイコキ 10K 1/4W タソヒマク	(4)
60-L	*	HR-0017022-10	RESISTOR 220 OHM 1/4W	A.04/81	タイコキ 220オ-ム 1/4W タソ	(4)
61		G5403-100-0AA	POWER SOURCE CIRCUIT BOARD ASM.		チンカソ キハソクミ	1
62		HC-0009700-00	CAPACITOR 100MF 10V		コンデンサ 100MF 10V チンカイ	(1)
63		HG-0002600-00	DIODE SR3AM-4		ダイオード (SR3AM-4)	(12)
64		HC-0016900-00	CAPACITOR 2200MF 50V		コンデンサ 2200MF 50V チンカイ	(2)
65		HC-0015900-00	CERAMIC CAPACITOR		コンデンサ 0.1MF 50V セラミック	(1)
66		HL-0016100-00	IC TA78005M		IC (TA78005M)	(1)
67		HC-0016800-00	CAPACITOR 4700MF 16V		コンデンサ 4700MF 16V チンカイ	(1)

16. SOLNOID VALVE COMPONENTS
電磁弁関係

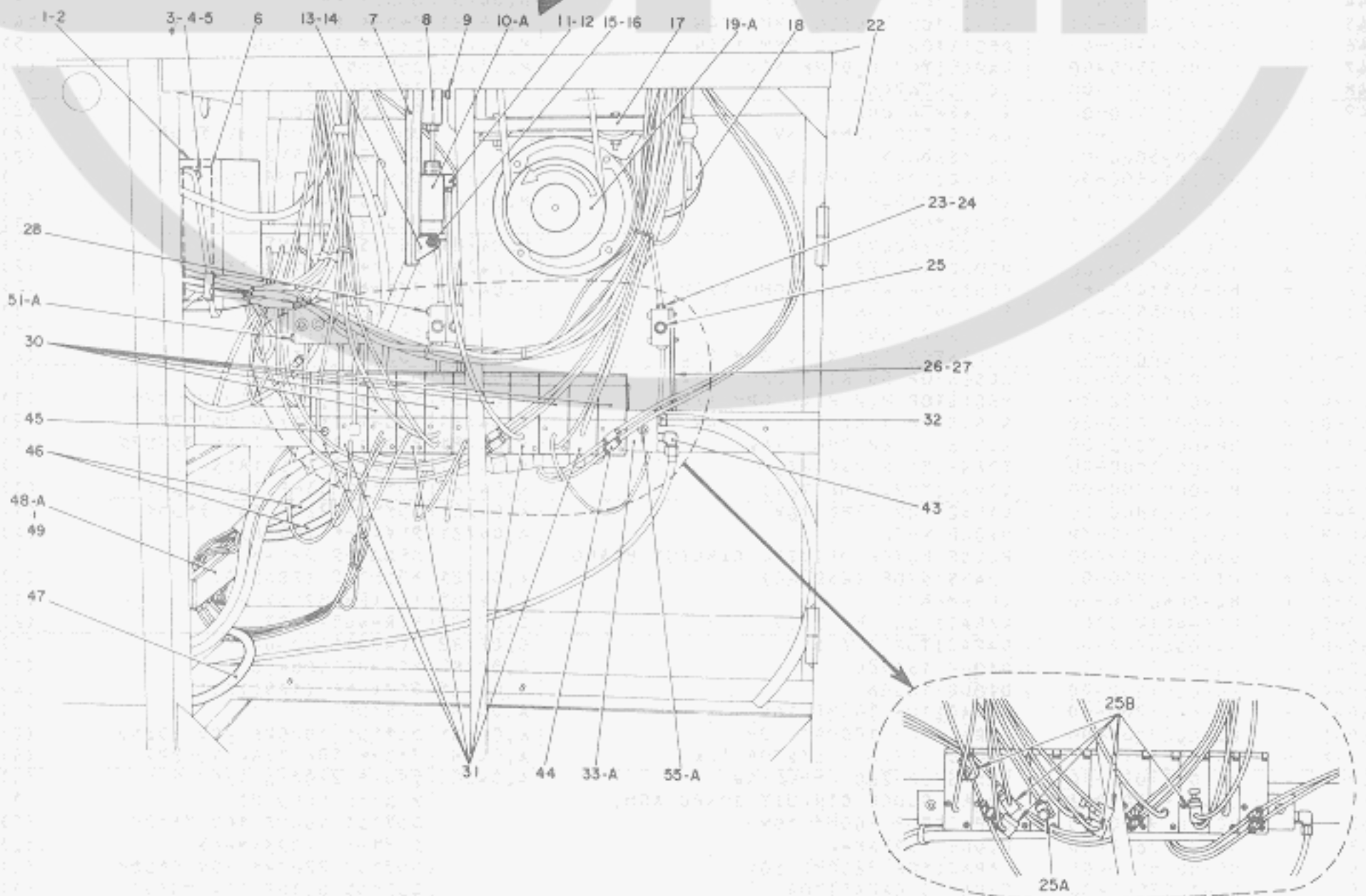
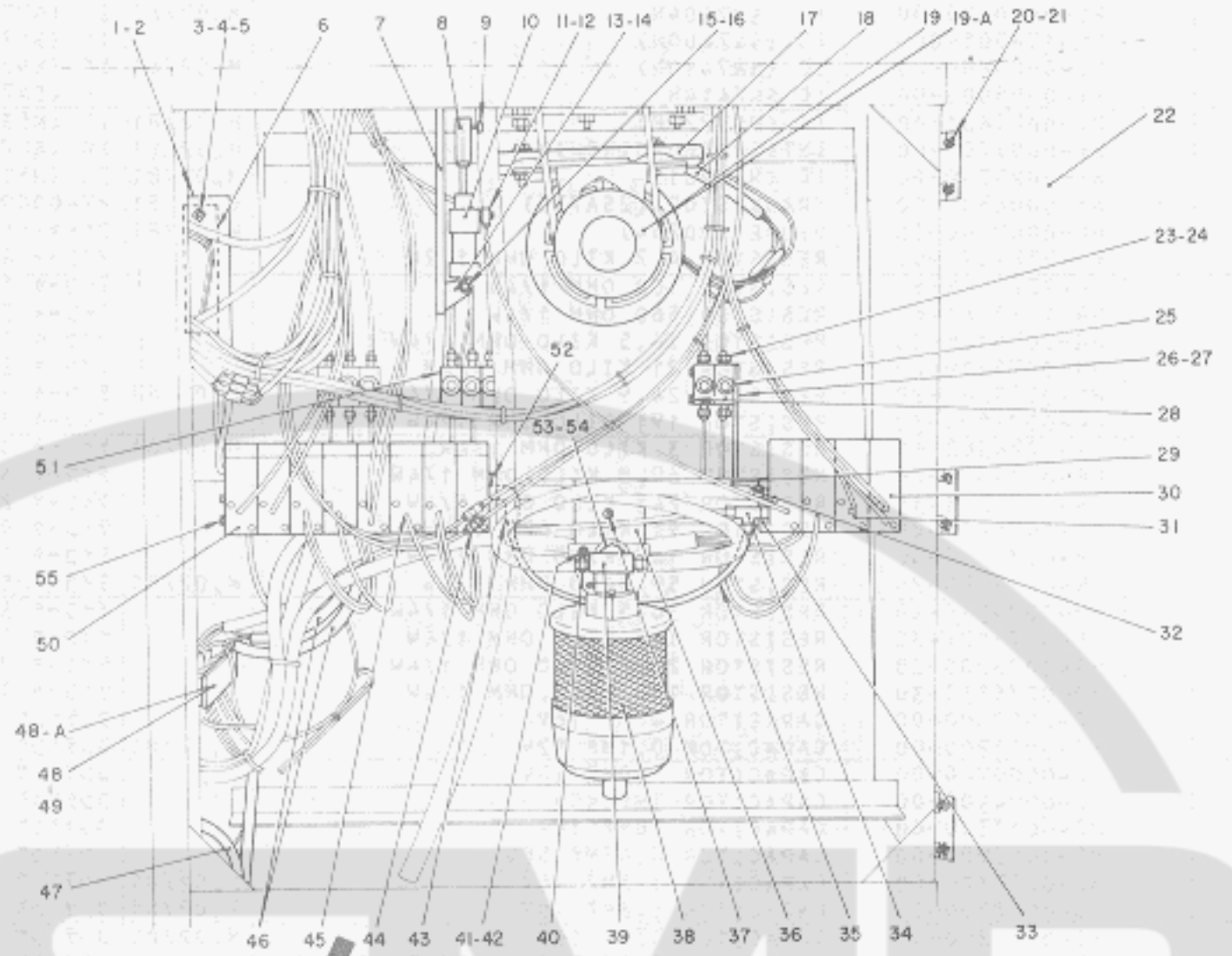

17. COVER & TABLE COMPONENTS

カバー・テーブル関係

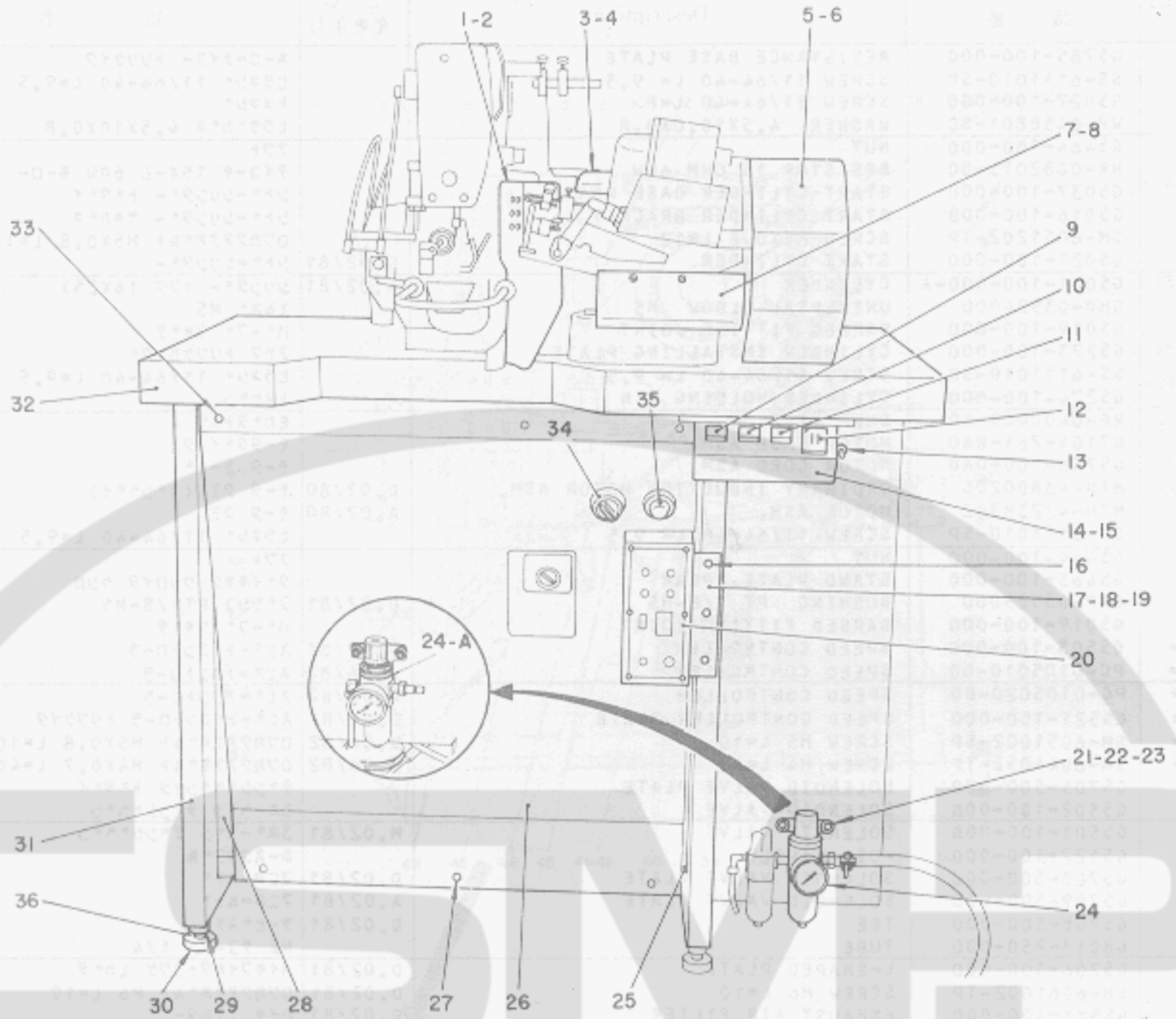

Ref. No.	Note 注記	Part No. 品番	Description	E. C. 変更年月	品名	Amt. Req. 数量
1		G5333-500-000	EXHAUST GUIDE PLATE		ツキメクシツツ ハイシユツカ*イト*イタ	1
2		SS-6111010-SP	SCREW 11/64-40 L= 9.5		ヒラネシ* 11/64-40 L= 9.5	2
3		G5214-500-000	DEVICE COVER		ソーチカハ*	1
4		SM-6063012-CP	SCREW M6 L=30		6カクアナホ*ルト M6 L=30	2
5		G5203-500-000	DEVICE COVER, RIGHT		ソーチ ミキ*カハ*	1
6		SM-60615A2-TP	SCREW M6 L=115		6カクアナホ*ルト M6 L=115	2
7		G5319-500-000	BASE COVER, LOWER		オクリタ*シト*タイ シタカハ*	1
8		SS-7090710-SL	SCREW 9/64-40 L=6.8		マルヒラネシ* 9/64-40 L= 6.8	2
9		G5452-100-00F	EMERGENCY SWITCH		ヒシ*ヨ-テ-シ スイツチ アカ	1
10		G5452-100-00H	STARTER SWITCH		シト* スイツチ ミト*リ	1
11		G5452-100-00K	SET-BACK SWITCH		セツト ハ*ツク スイツチ シロ	1
12		G5782-100-0A0	DIGITAL SWITCH ASM.		テ*シ*タル スイツチ クミ	1
13		G5552-500-000	HANDUAL/AUTO SWITCH		シト*- キリカエスイツチ	1
14		G5551-500-000	SWITCH PANEL		スイツチハ*ネル	1
15		SK-3482000-SC	WOOD SCREW D=4.8 L=20		マルモクネシ* D=4.8 L=20	1
16		SS-1110840-SP	SCREW 11/64-40 L=8		サラネシ* 11/64-40 L=8	3
17		G5602-500-000	L-SHAPED PLATE		ホ*ツクス Lカ*タハ*ン	1
18		SM-4041001-SN	SCREW M4X0.7 L=10		ア*コネシ* M4X0.7 L=10	4
19		WP-0430800-SC	WASHER 4.3X8X0.8		ヒラツ*カ*ネ 4.3X8X0.8	4
20		G5601-500-0A0	THREAD BREAKAGE CONTROL BOX		イトキ*レ クンシツツセイキ*ヨ ホ*ツクス	1
21		SM-6061552-SP	SCREW M6 L=15		6カクアナホ*ルト M6 L=15	2
22		WP-0651001-SB	WASHER M6		ヒラツ*カ*ネ ミカ*キマル M6	2
23		NM-6060001-SE	SCREW M6		ロツカクナツト M6 15ユ	2
24		G5522-100-0A0	AIR FILTER ASM.	D.02/81	エアニツトセツト	-
24-A		G5522-100-0A0-A	AIR FILTER ASM.	A.02/81	エアニツト クミ	1.0
25		G5462-100-00A	STAND PLATE, RIGHT		タ*イキヤク コシイタ ミキ*	1
26		G5752-500-000	STAND PLATE, FRONT		タ*イキヤク コシイタ	1
27		SM-6061552-SP	SCREW M6 L=15		6カクアナホ*ルト M6 L=15	3
28		G5461-100-000	STAND PLATE, LEFT		タ*イキヤク コシイタ ヒタ*リ	1
29		NM-6120003-SE	NUT M12		ロツカクナツト M12 3ユ	4
30		B8109-552-000	RUBBER CAP		キヤク ラウエ キヤツフ*	4
31		G5457-100-00B	MACHINE STAND		タ*イキヤク	1
32		G5751-500-000	TABLE		テ-フ*ル	1
33		SS-6111010-SP	SCREW 11/64-40 L= 9.5		ヒラネシ* 11/64-40 L= 9.5	3
34		G5453-100-000	MAIN SWITCH		メイン スイツチ	1
35		G5454-100-00A	PILOT LAMP		ハ*イロツトランフ*	1
36		B8108-552-000	ADJUSTING SCREW ASM.		チヨ-セツ ネシ* クミ	4

NUMERICAL INDEX OF PARTS

索引

Part No. 品番	Page 頁	Ref. No.	Part No. 品番	Page 頁	Ref. No.	Part No. 品番	Page 頁	Ref. No.	Part No. 品番	Page 頁	Ref. No.
EXCLUSIVE PARTS "B" 専用部品 "B"			G5019-100-000	10	13	G5108-100-000	5	41	G5274-100-000	17	15
B2540-280-0A0	1	1	G5019-100-000	11	22	G5108-100-000	10	11	G5275-100-000	12	14
B2543-280-000	1	19	G5019-100-000	12	2	G5108-100-000	12	27	G5301-500-00A	9	27
B2544-280-000	1	18	G5019-100-000	12	10	G5108-100-000	12	27	G5301-500-00B	9	28
B2545-280-000	1	2	G5019-100-000	12	29	G5108-100-000-A	4	2-A	G5302-500-00A	9	31
B2548-280-000	1	5	G5019-100-000	17	12	G5108-100-000-A	5	41-A	G5302-500-00B	9	32
B2549-280-000	1	6	G5019-100-000	17	24	G5108-100-000-A	10	11-A	G5303-500-000	9	38
B2555-280-000	1	10	G5019-100-000	17	45	G5108-100-000-A	12	27-A	G5304-500-000	9	39
B2614-980-000	3	2	G5019-500-000	3	26	G5108-500-000	6	34	G5305-500-0A0	9	41
B3520-280-000	3	7	G5020-500-000	2	12-A	G5109-500-000	6	18	G5306-500-000	9	42
B7101-761-BA0	17	17	G5021-100-00A	8	32	G5110-500-00A	4	31	G5307-100-000	8	23
B8108-552-000	18	36	G5021-100-00A-A	8	32-A	G5110-500-00A	7	12	G5307-500-000	8	40
B8109-552-000	18	30	G5021-100-000	17	10	G5110-500-00B	4	32	G5308-500-000	8	28
EXCLUSIVE PARTS "D" 専用部品 "D"			G5021-100-000-A	17	10-A	G5110-500-00B	7	13	G5309-500-00A	9	11
D2304-982-A00	2	10	G5024-100-000	14	28	G5111-500-000	6	24	G5309-500-00B	9	12
D6110-555-B00	14	23	G5027-100-000	5	15	G5112-500-000	6	19	G5309-500-00C	9	13
EXCLUSIVE PARTS "E" 専用部品 "E"			G5027-100-000	6	5	G5113-100-000	13	11	G5309-500-00D	9	14
E9613-501-000	16	4	G5027-100-000	7	2	G5114-500-000	5	5	G5309-500-00E	9	15
E9613-501-000	16	55	G5027-100-000	17	3	G5115-500-000	5	3	G5309-500-00F	9	16
EXCLUSIVE PARTS "G" 専用部品 "G"			G5029-100-000	3	14	G5116-100-000	4	26	G5309-500-00G	9	17
GBC-02611000	14	22	G5031-100-000	1	36	G5116-500-000	5	4	G5309-500-00H	9	18
GHP-03524000	5	26	G5031-100-000	6	42	G5116-500-000	5	21	G5309-500-00J	9	19
GHP-03524000	5	42	G5031-100-000	7	25	G5117-500-000	5	23	G5309-500-00K	9	20
GHP-03524000	6	3	G5031-100-000	7	47	G5118-500-000	5	17	G5309-500-00L	9	21
GHP-03524000	6	26	G5031-100-000	11	4	G5119-500-000	5	24	G5309-500-00M	9	22
GHP-03524000	7	15	G5031-100-000	11	13	G5120-500-000	5	28	G5309-500-00N	9	23
GHP-03524000	8	34	G5037-100-000	17	7	G5120-500-000-A	5	28-A	G5310-500-000	9	36
GHP-03524000	10	12	G5038-100-000	4	27	G5121-500-000	5	12	G5311-500-000	9	43
GHP-03524000	11	21	G5040-100-000	3	13	G5122-500-000	5	8	G5312-500-000	9	24
GHP-03524000	12	9	G5051-500-000	2	8	G5123-500-000	5	29	G5313-500-000	9	26
GHP-03524000	12	28	G5051-500-000	6	11	G5124-500-000	5	18	G5314-500-000	9	35
GHP-03524000	17	11	G5052-100-000	6	29	G5125-500-000	5	9	G5315-500-000	9	2
GHP-03525000	8	33	G5052-100-000	7	17	G5126-500-000	4	15	G5316-500-000	9	10
GHP-03525000	17	23	G5052-100-000	11	19	G5127-500-000	5	10	G5317-500-000	9	8
G5002-500-000	2	39	G5052-100-000-A	6	29-A	G5128-500-000	4	17	G5318-500-000	9	9
G5003-100-000	3	15	G5052-100-000-A	7	17-A	G5129-500-000	4	9	G5319-500-000	18	7
G5003-500-000	2	42	G5052-100-000-A	11	19-A	G5130-500-000	5	30	G5320-500-000	13	16
G5004-500-000	3	20	G5052-500-000	2	5	G5131-500-000	5	35	G5321-500-000	13	15
G5005-500-000	3	18	G5053-500-000	2	40	G5132-500-000	5	36	G5322-500-000	8	25
G5006-500-000	1	9	G5054-500-000	6	48	G5133-500-000	5	32	G5323-500-000	9	29
G5007-500-000	1	7	G5055-500-000	6	1	G5134-500-000	5	33	G5324-500-000	8	2
G5008-500-000	1	4	G5056-500-000	6	49	G5135-500-000	5	14	G5325-500-000	8	1
G5009-100-000	6	10	G5056-500-000-A	6	49-A	G5136-500-000	5	44	G5326-500-000	8	21
G5009-100-000	8	15	G5057-500-000	6	47	G5137-500-000	5	40	G5327-500-000	8	18
G5009-100-000	9	7	G5058-500-000	6	7	G5138-500-000	5	38	G5328-500-000	8	11
G5009-100-000	12	33	G5058-500-000	7	28	G5139-500-0A0	4	14	G5329-500-000	8	12
G5009-100-000	12	34	G5058-500-000	7	35	G5140-500-000	4	13	G5330-500-000	8	16
G5009-100-000	12	38	G5059-200-000	4	7-A	G5141-500-000	4	10	G5331-500-000	8	13
G5009-100-000	12	42	G5059-500-000	1	20	G5186-100-000	10	9	G5332-500-000	8	17
G5009-100-000	13	27	G5060-200-000	4	22-A	G5193-100-000	6	21	G5333-500-000	18	1
G5009-100-000	14	24	G5060-500-000	3	23	G5193-100-000	7	7	G5334-500-0A0	8	22
G5009-100-000	14	31	G5061-500-000	3	1	G5193-100-000	11	10	G5335-500-000	8	7
G5009-100-000	17	49	G5062-500-000	2	17	G5195-100-000	11	8	G5336-500-000	8	31
G5009-500-000	1	12	G5063-500-000	2	20	G5201-500-000	7	27	G5337-500-000	9	5
G5010-500-000	1	8	G5064-500-000	2	23	G5202-500-000	7	22	G5338-500-000	8	8
G5011-500-000	1	24	G5065-500-000	2	18	G5203-500-000	18	5	G5339-500-000	8	10
G5012-100-000	2	37	G5066-500-000	4	3	G5204-500-000	7	44	G5340-500-000	8	42
G5012-100-000	6	8	G5067-500-000	4	22	G5205-500-000	7	30	G5371-100-000	7	43
G5012-100-000	7	38	G5068-500-000	4	7	G5206-500-000	7	33	G5373-100-000	7	40
G5012-500-000	1	23	G5069-500-000	4	23	G5207-500-000	7	49	G5383-100-000	7	42
G5013-500-000	1	22	G5070-500-000	4	5	G5208-500-000	7	1	G5401-500-000	11	2
G5014-500-000	1	28	G5071-500-000	4	24	G5209-500-000	7	10	G5402-500-000	11	7
G5015-100-000	6	45	G5089-100-000	1	34	G5210-500-000	7	8	G5403-100-0AA	16	61
G5015-500-000	1	13	G5089-100-000	2	7	G5211-500-000	7	9	G5403-500-000	11	25
G5016-100-00B	17	8	G5089-100-000	6	44	G5212-500-000	7	3	G5404-500-000	12	46
G5016-500-00A	2	14-A	G5089-100-000	7	24	G5213-500-000	7	4	G5405-500-000	10	8
G5016-500-000	2	14	G5089-100-000	7	46	G5214-500-000	18	3	G5406-500-000	11	23
G5017-500-000	2	13	G5089-100-000	11	6	G5215-500-000	10	32	G5407-500-000	11	18
G5018-500-000	2	12	G5089-100-000	11	15	G5216-500-000	10	34	G5408-500-00A	11	26
G5019-100-000	4	1	G5089-100-000	11	15	G5257-100-000	13	12	G5408-500-00B	11	27
G5019-100-000	5	27	G5094-100-0A0	1	21	G5258-100-000	13	19	G5408-500-00C	11	28
G5019-100-000	5	43	G5101-500-000	6	37	G5260-100-000	17	44	G5408-500-00D	11	29
G5019-100-000	6	4	G5102-500-000	6	30	G5263-100-000	12	4	G5408-500-00E	11	30
G5019-100-000	6	27	G5103-500-000	6	33	G5270-100-000	12	7	G5408-500-00F	11	31
G5019-100-000	6	27	G5104-500-000	6	28	G5270-100-000-A	12	7-A	G5408-500-00G	11	32
G5019-100-000	7	16	G5105-500-000	6	16	G5273-100-000	7	18	G5408-500-00H	11	33
G5019-100-000	8	35	G5106-500-000	6	25	G5273-100-000	12	13	G5408-500-00J	11	34
			G5107-500-000	4	36	G5273-100-000	17	13	G5408-500-00K	11	35
			G5108-100-000	4	2	G5274-100-000	7	20	G5408-500-00L	11	36
			G5108-100-000	5	41	G5274-100-000	12	11	G5408-500-00M	11	37

NUMERICAL INDEX OF PARTS

索引

Part No. 品番	Page 頁	Ref. No.	Part No. 品番	Page 頁	Ref. No.	Part No. 品番	Page 頁	Ref. No.	Part No. 品番	Page 頁	Ref. No.
G5408-500-00N	11	38	G5534-100-000	17	39	HC-0017100-00	16	35	NS-6090310-SP	12	41
G5409-500-000	13	32	G5534-100-000	17	53	HC-0017200-00	16	30	NS-6090310-SP	14	8
G5410-500-000	11	39	G5535-100-000	17	54	HC-0017300-00	16	33	NS-6150310-SP	1	32
G5411-500-000	11	42	G5551-500-000	18	14	HC-0022500-00	16	60-I	NS-6150430-SP	3	3
G5412-500-000	13	9	G5552-500-000	18	13	HC-0044800-00	16	60-D			
G5413-100-0AD	16	38	G5554-500-0A0	14	33	HC-0051800-00	16	59-H			
G5413-500-000	13	29	G5555-500-0A0	14	12	HG-0002600-00	16	63	PIN		ピン
G5414-500-000	13	8	G5556-500-0A0	14	32	HG-0002800-00	16	42	PS-0300102-K0	3	19
G5415-500-000	10	26	G5557-500-0A0	14	11	HG-0005100-00	16	56	PS-0300102-K0	9	34
G5416-500-000	10	2	G5558-500-0A0	14	10	HG-0005100-00	16	60-E	PS-0300242-K0	7	31
G5417-500-000	10	3	G5559-500-0A0	14	16	HG-0007100-00	16	60-F	PS-0300242-K0	11	16
G5418-500-000	12	36	G5560-500-0A0	14	17	HG-0009100-00	16	11	PS-0400322-KP	10	31
G5419-500-000	12	37	G5561-500-0A0	14	18	HG-0009100-00	16	41			
G5420-500-000	13	20	G5569-100-000	2	12	HG-2674011-7P	16	60-H	SNAP RING		止メ輪
G5422-500-000	10	23	05601-100-000	6	41	HL-0000400-00	16	3	RE-0300000-K0	4	25
G5423-500-000	10	5	G5601-500-0A0	18	20	HL-0000400-00	16	53	RE-0300000-K0	5	45
G5424-500-000	10	20	G5602-500-000	18	17	HL-0000800-00	16	5	RE-0300000-K0	10	19
G5425-500-000	10	6	G5603-500-000	2	34	HL-0000800-00	16	59	RE-0300000-K0	12	25
G5426-500-000	10	24	G5604-500-000	2	2	HL-0000900-00	16	2	RE-0400000-K0	6	2
G5427-500-000	10	25	G5605-500-000	6	13	HL-0001400-00	16	48	RE-0400000-K0	6	35
G5428-500-000	10	16	G5606-500-000	6	9	HL-0001700-00	16	8	RE-0400000-K0	6	46
G5429-500-000	12	40	G5607-500-0A0	2	36	HL-0002100-00	16	49	RE-0400000-K0	7	21
G5430-100-00A	14	26	G5608-500-0A0	2	4	HL-0005500-00	16	58	RE-0400000-K0	8	9
G5430-100-00B	14	27	G5613-500-000	2	29	HL-0005600-00	16	6	RE-0400000-K0	8	41
G5430-500-000	13	26	G5614-500-000	2	28	HL-0016100-00	16	66	RE-0400000-K0	10	10
G5431-500-000	12	3	G5615-500-000	2	24	HL-0025600-00	16	7	RE-0400000-K0	12	12
G5432-500-000	12	35	G5616-500-000	2	31	HL-0025700-00	16	9	RE-0400000-K0	17	16
G5433-500-0AA	13	5	G5617-500-000	2	26	HL-0025800-00	16	51	RE-0500000-K0	6	20
G5433-500-0AB	13	6	G5618-500-000	2	27	HL-0046100-00	16	60-B	RE-0500000-K0	11	9
G5433-500-0AC	13	7	G5701-500-000	17	50	HR-0017010-20	16	59-D	RE-0500000-00	7	6
G5433-500-0A0	13	4	G5702-500-000	17	52	HR-0017010-30	16	60-K			
G5434-100-000	14	4	G5703-500-000	17	33	HR-0017022-00	16	59-E	HINGE SCREW		段ネジ
G5434-500-00A	13	2	G5704-500-000	17	42	HR-0017022-10	16	60-L	SD-0600452-TP	1	17
G5434-500-00B	13	3	G5705-500-000	17	29	HR-0017022-20	16	59-C	SD-0790433-TP	1	31
G5435-100-000	14	13	G5706-500-000	17	36	HR-0075130-30	16	28			
G5435-500-000	13	1	G5707-500-000	17	43	HR-0075147-30	16	23	SCREW		ネジ
G5436-100-000	14	30	G5708-500-000	17	34	HR-0075165-20	16	15	SK-3482000-SC	18	15
G5436-500-000	12	6	G5709-100-0A0	9	1	HR-0075187-30	16	26	SM-1050751-SC	9	33
G5437-100-0A0	16	43	G5709-500-000	17	33-A	HR-0075191-30	16	18	SM-4030501-SN	14	1
G5437-500-000	10	15	G5751-100-000	14	7	HR-0075205-20	16	27	SM-4031001-SN	14	5
G5438-100-000	16	60	G5751-500-000	18	32	HR-0075210-20	16	16	SM-4031001-SN	14	14
G5438-500-000	12	8	G5752-500-000	18	26	HR-0075243-30	16	21	SM-4041001-SN	18	18
G5439-100-000	16	44	G5754-100-00A	17	48-A	HR-0075249-20	16	17	SM-4861401-SC	2	9
G5439-500-000	12	43	G5754-100-000	14	25	HR-0075365-20	16	25	SM-4861401-SC	6	12
G5440-500-000	13	30	G5754-100-000	17	48	HR-0075590-20	16	24	SM-4861401-SC	8	14
G5441-500-000	13	23	G5755-100-0A0	17	47	HR-0075698-20	16	20	SM-4861601-SC	1	35
G5442-500-000	13	24	G5756-100-0A0	17	18	HR-0075910-20	16	22	SM-4861601-SC	2	3
G5443-500-000	12	31	G5774-100-0A0	17	46	HR-0082015-00	17	6	SM-4861601-SC	7	23
G5444-500-000	12	30	G5775-100-000	14	21	HR-0126010-40	16	59-A	SM-4861601-SC	7	45
G5446-500-000	10	21	G5781-100-0A0	14	9	HR-0127050-30	16	59-B	SM-4861601-SC	11	5
G5447-500-000	12	1	G5782-100-0A0	18	12	HR-1211101-61	16	54	SM-4861601-SC	11	14
G5447-500-000-A	12	1-A	G5785-100-000	17	1	HR-1211102-61	16	46	SM-4862501-SP	6	43
G5448-500-000	10	14	G5801-500-000	4	11	HR-1211473-61	16	57	SM-6041402-TN	8	19
G5448-500-000	12	23	G5802-500-000	4	19	HR-1211561-61	16	14	SM-6044052-TP	17	28
G5449-500-000	10	18	G5853-500-000	8	30	HR-2224101-61	16	13	SM-6046052-TP	17	51
G5449-500-000	12	24	G5854-500-000	8	5	HR-2224302-51	16	45	SM-6048052-TP	17	51-A
G5452-100-00F	18	9	G5855-500-000	2	35	HR-2224302-61	16	19	SM-6051002-SP	6	15
G5452-100-00H	18	10	G5855-500-000	9	30	HR-2324102-61	16	40	SM-6051002-SP	7	34
G5452-100-00K	18	11	G5856-500-000	10	4	HR-2324472-61	16	12	SM-6051002-SP	17	27
G5453-100-000	18	34	G5859-500-000	10	7	HT-0007800-00	16	60-A	SM-6051202-TP	17	9
G5454-100-00A	18	35	G8013-250-000	17	35	HT-000R300-00	16	10	SH-6051552-SP	12	47
G5457-100-00B	18	31				HT-0010700-00	16	39	SH-6051602-TP	4	8
G5461-100-000	18	28				HT-0015500-00	16	59-F	SH-6051602-TP	5	1
G5462-100-00A	18	25	ELECTRON PARTS	電子部品					SH-6051602-TP	5	6
G5463-100-000	17	22	HCR-401W10P0	16	60-C	EXCLUSIVE PARTS 'M' 専用部品 'M'			SH-6051602-TP	5	13
G5464-100-000	12	19	HC-0004500-00	16	32	MAT-80143T00	14	29	SH-6051602-TP	9	3
G5464-100-000	12	21	HC-0007700-00	16	36	MAT-81151T00	14	20	SH-6052002-TP	5	16
G5464-100-000	17	5	HC-0007800-00	16	29	MTH-4223830Z	17	19-A	SH-6052002-TP	5	34
G5464-100-000	17	21	HC-000R200-00	16	59-G	MTH-4380020S	17	19	SH-6052002-TP	7	5
G5501-100-00B	17	31	HC-0009700-00	16	31				SH-6052002-TP	8	6
G5501-500-0A0	14	3	HC-0009700-00	16	62	NUT			SH-6052002-TP	11	17
G5501-500-0A0-A	14	3-A	HC-0012200-00	16	60-G	NM-6050001-SC	13	13	SH-6052002-TP	12	45
G5502-100-00B	17	30	HC-0013300-00	16	47	NM-6060001-SE	2	16	SH-6052502-SP	4	35
G5502-500-0A0	16	1	HC-0013900-00	16	34	NM-6060001-SE	18	23	SH-6052502-SP	8	4
G5503-100-000	17	25	HC-0014600-00	16	52	NM-6060003-SC	5	37	SH-6052502-SP	13	14
G5521-100-000	17	26	HC-0014800-00	16	50	NM-6080001-SC	3	11	SH-6054052-TP	4	34
G5522-100-0A0	18	24	HC-0015800-00	16	37	NM-6080001-SC	4	30	SH-6061002-TP	17	37
G5522-100-0A0-A	18	24-A	HC-0015900-00	16	65	NM-6080001-SC	6	23	SH-6061002-TP	17	40
G5522-100-000	17	32	HC-0016800-00	16	67	NM-6120003-SE	18	29	SH-60615A2-TP	18	6
G5533-100-000	17	38	HC-0016900-00	16	64	NS-6090310-SP	3	6	SH-6061552-SP	6	14
									PC-0105010-00	17	25-A
									PC-0105020-00	17	25-B

