

## 1. FRAME COMPONENTS (1)

## フレーム関係(1)

Ref. No.	Note	Part No.	Description	E.C.	品名	Amt. Req.
	注記	品番		変更年月		数量
1		B1123-352-0A0	Face plate cover asm.		メンイタカバー クミ	1
2		B1142-352-000	Stopper screw		メンイタカバー ストッパーバネトメネジ	1
3		WP-0371026-SD	Washer 3.7 x 7.0 x 1.0		ヒラザガネ 3.7×7.0×1	1
4		B1127-352-000	Stopper spring		メンイタカバー ストッパーバネ	1
5		NS-6090310-SP	Nut 9/64-40		6カクナット 9/64-40	1
6	◇01	B1423-352-000	Needle thread eyelet		ハリイト アンナイ	1
7	◇02	B1423-354-000	Needle thread guide		ハリイト アンナイ	1
8		SS-7090910-SP	Screw 9/64-40 L=8.5		マルヒラネジ 9/64-40 L=8.5	1
9		SS-2090550-TP	Screw 9/64-40 L=3.2		マルサラネジ 9/64-40 L=3.2	5
10		B1128-352-000	Side cover		ソクメンカバー	1
11		B1129-352-000	Frame side cover gasket		ソクメンカバー バッキン	1
12		SS-5110740-TP	Screw 11/64-40 L=6.5		トラスネジ 11/64-40 L=6.5	5
13		B1140-352-000	Plug screw		フタ オオネジ	3
14		RO-2201801-00	Rubber ring		Oリング	3
15		B1143-352-000	Hinge holder		ヌノオクリダイ カバー ヒンジウケダイ	1
16		SS-7151120-SP	Screw 15/64-28 L=11.0		マルヒラネジ 15/64-28 L=11	2
17		B1119-352-000	Hinge stud		ヌノオクリダイ カバー ヒンジジク	1
18		SS-8110510-SP	Screw 11/64-40 L=5.0		トメネジ 11/64-40 L=5	1
19		B1117-352-000-A	Cloth plate		ヌノオクリダイ	1
20		B1118-352-000-A	Cloth plate cover		ヌノオクリダイ カバー	1
21		WP-0371016-SD	Washer 3.7 x 8.0 x 1.0		ヒラザガネ 3.7×8.0×1	4
22		SS-7091110-SP	Screw 9/64-40 L=10.5		マルヒラネジ 9/64-40 L=10.5	4
23		NS-6120310-SP	Nut 3/16-28		6カクナット 3/16-28	1
24		B1120-352-000	Ball screw		ストッパーピン	1
25		NS-6090310-SP	Nut 9/64-20		6カクナット 9/64-40	1
26		SS-6091210-TP	Screw 9/64-40 L=12.0		ヒラネジ 9/64-40 L=12	1
27		B2519-352-000	Upper looper thread guide		ウワルーバ テンビン イトアンナイ	1
28		B2523-352-000	Upper looper thread guide clamp plate		テンビン イトアンナイ トメイタ	1
29		SS-4090610-SP	Screw 9/64-40 L=6.0		ナベネジ 9/64-40 L=6	1
30		B1134-352-000	Frame feed cover, front		オクリ マエカバー	1
31		SS-2090620-SP	Screw 9/64-40 L=5.5		マルサラネジ 9/64-40 L=5.5	2
32		B1121-352-0A0	Frame feed cover asm.	D.9/76	B1121-352-000	-
		B1121-352-000	Frame feed cover	A.9/76	オクリカバー	1
33		SS-1110840-SP	Screw 11/64-40 L=8.0		サラネジ 11/64-40 L=8	7
34		SS-9111820-SP	Bolt 11/64-40 L=18.0		6カクボルト 11/64-40 L=18	1
35		B1527-352-000	Stopper screw nut		オサエ ストッパーネジ ナット	1
36		B1130-352-000	Frame rear cover		ウラメンカバー	1
37		B1131-352-000	Frame rear cover gasket		ウラメンカバー バッキン	1
38		SS-7110910-SP	Screw 11/64-40 L=8.5		マルヒラネジ 11/64-40 L=8.5	6
39		B1158-581-000	Plug (A)		アナ キャップ	3
40		B3106-352-000	Thread eyelet		チューカン イトアンナイ	1
41		SS-2090510-SP	Screw 9/64-40 L=5.0		マルサラネジ 9/64-40 L=5	2
42		RO-1721801-00	Rubber ring		Oリング	1
43		B1132-352-000	Plug screw		オクリ チョーセツアナ ネジ	1
44		B1138-352-000	Belt guard		ベルト アンゼンイタ	1
45		SS-7110820-SP	Screw 11/64-40 L=7.5	D.8/76	SS-7110840-SP	-
		SS-7110840-SP	Screw 11/64-40 L=7.8	A.8/76	マルヒラネジ 11/64-40 L=7.8	2
46		B1135-352-000	Oil gauge		オイルゲージ	1
47		B1107-352-000	Hinge screw		ポーシジク ネジ	4
48		B3535-352-000	Filter paper		ロカシ	1
49		B3510-352-0A0	Filter screen asm.		ロカアミ クミ	1
50		B3509-352-000	Filter screen frame		ロカアミ オサエ	1
51		SS-4090610-SP	Screw 9/64-40 L=6.0		ナベネジ 9/64-40 L=6	6
52		B1103-352-000	Frame bottom gasket		フレーム ソコイタ バッキン	1
53		B1102-352-0A0	Frame bottom plate asm.		フレームソコイタ クミ	1
54		B1102-352-000	Frame bottom plate		フレーム ソコイタ	(1)
55		B3518-352-000	Oil drain screw		ハイユネジ	(1)
56		RO-0291801-00	Rubber ring		Oリング	(2)
57		B1148-352-000	Frame bottom plate gasket		フレーム ソコイタ フタ バッキン	(1)
58		B1147-352-000	Frame bottom plate cover		フレーム ソコイタ フタ	(1)
59		SS-7621040-SP	Screw 3/16-32 L=9.5		マルヒラネジ 3/16-32 L=9.5	(5)
60		SS-6151440-SP	Screw 15/64-28 L=14.0		ヒラネジ 15/64-28 L=14	18
61		B1104-352-0A0	Frame supporting base asm.		フレーム ウケダイ クミ	1
62		B1105-352-000	Rubber cushion		ポーシゴム	(4)
63		SK-1382500-SC	Wood screw D=3.8 L=25		サラモクネジ D=3.8 L=25	4

Note (注記) ◇01 ..... For MO-352, 353. MO-352、353用  
◇02 ..... For MO-354, 355. MO-354、355用



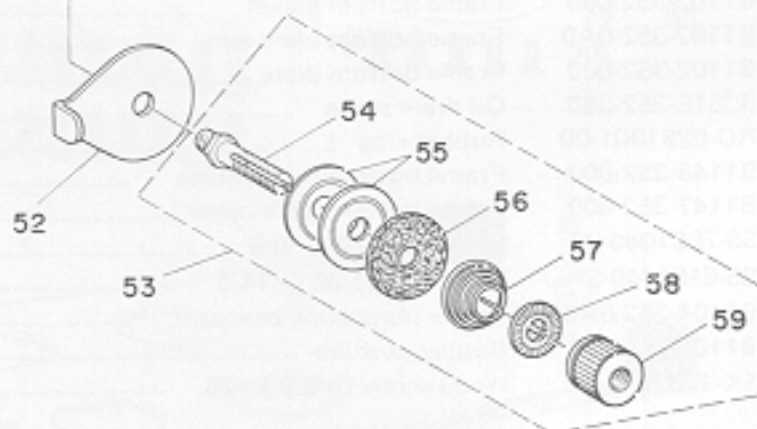
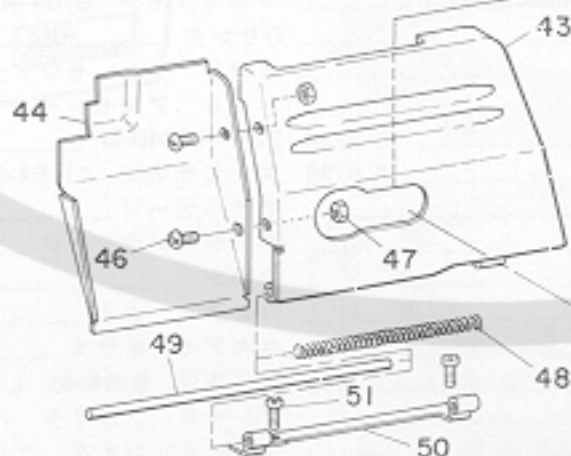
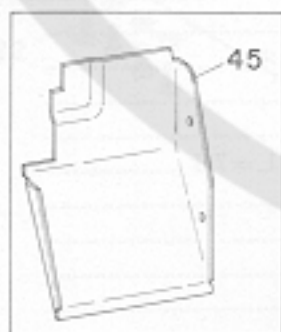
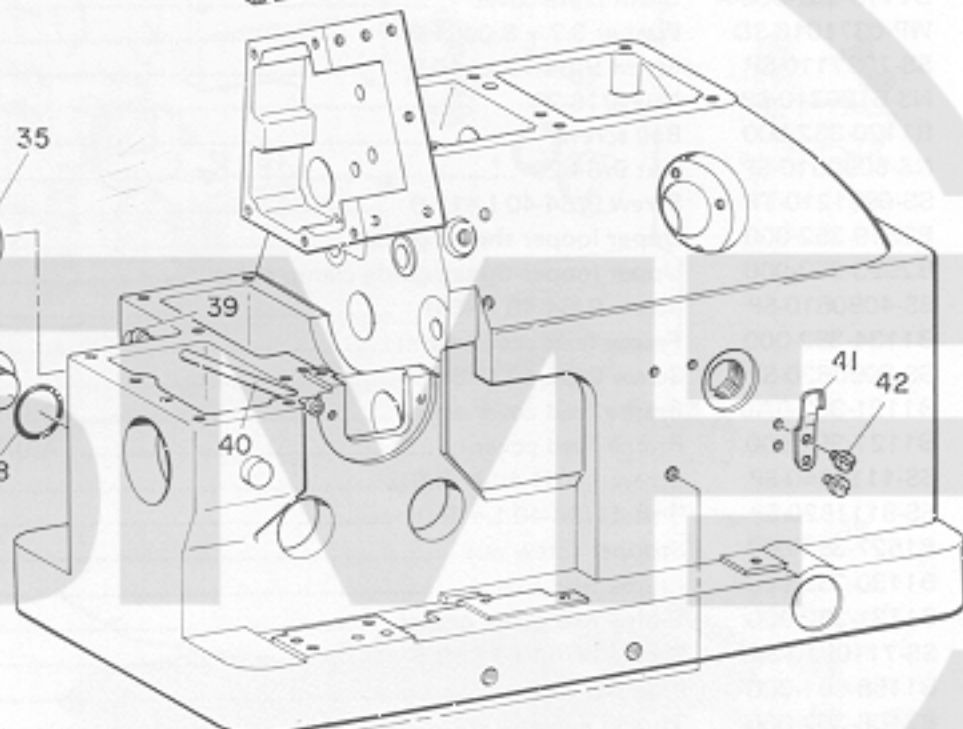
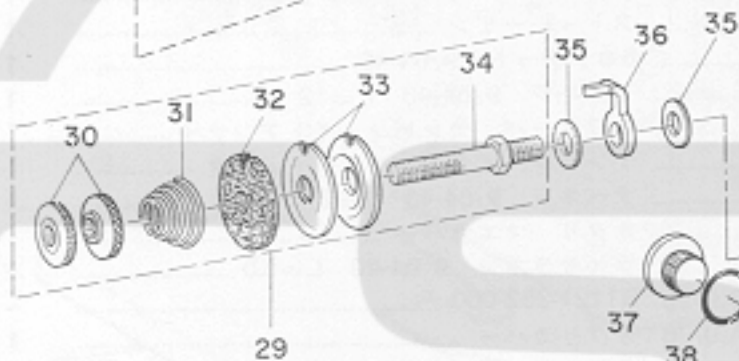
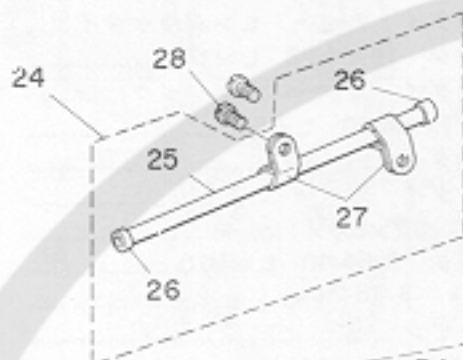
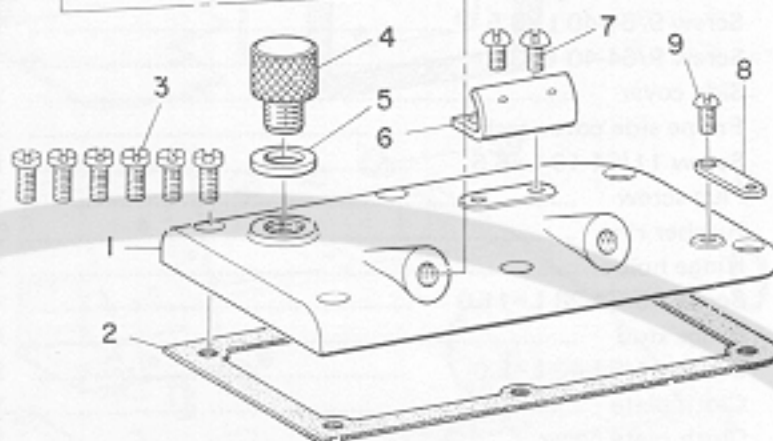
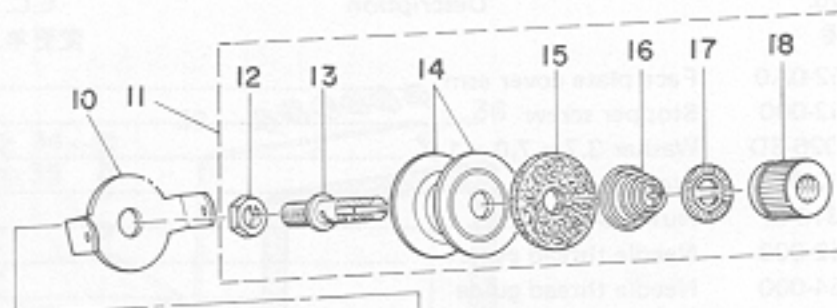
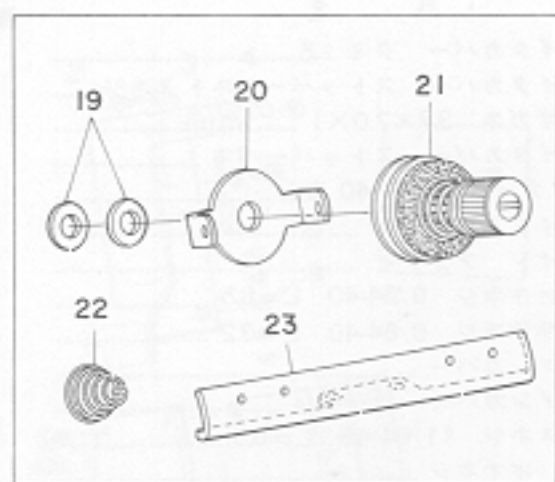

2. FRAME COMPONENTS (2)

フレーム関係(2)

Ref. No.	Note	Part No.	Description	E.C.	品名	Amt. Req.
	注記	品番		変更年月		数量
1		B3101-352-000	Thread tension post mounting base		イトチョーシダイ	1
2		B3102-352-000	Gasket		イトチョーシダイ バッキン	1
3		SS-4110910-TP	Screw 11/64-40 L=9.0	D.2/77	SS-7110910-SP	-
		SS-7110910-SP	Screw 11/64-40 L=8.5	A.2/77	マルヒラネジ 11/64-40 L=8.5	6
4		B3103-352-000	Oiling hole large screw		チューユグチネジ ダイ	1
5		B3104-352-000	Gasket		チューユグチ バッキン	1
6	01	B3105-352-000	Thread eyelet		イト プンバイ アンナイイタ	1
7		SS-4090610-SP	Screw 9/64-40 L=6.0		ナベネジ 9/64-40 L=6	2
8		B3110-357-000	Thread guide (A)		イトアンナイ A	1
9		SS-4090610-SP	Screw 9/64-40 L=6.0		ナベネジ 9/64-40 L=6	1
10		B3107-352-000	Needle thread guide		アンナイ イタ	1
11		B3108-352-0A0	Needle thread tension post asm.		ハリイトチョーシ クミ	1
12		NS-6150310-SP	Nut 15/64-28		6カクナット 15/64-28	(1)
13		B3108-352-000	Needle thread tension post		ハリイト チョーシポー	(1)
14		B3126-012-000	Tension disc		イトチョーシ サラ	(2)
15		B3120-352-000	Thread tension spring felt		イトチョーシ バネザ フェルト	(1)
16	03	B3129-012-A00	Tension spring (A)		イトチョーシ バネ A	(1)
17		B3120-125-000	Tension disc stopper		イトチョーシ サラ カイテンドメ	(1)
18		B3110-352-000	Thread tension post nut		イトチョーシ ナット	(1)
19	02	WP-0651056-SD	Washer 6.5 x 11.0 x 1.0		ヒラザガネ 6.5x11.0x1	2
20	02	B3107-352-000	Needle thread guide		アンナイ イタ	1
21	02	B3108-352-0A0	Needle thread tension post asm.		ハリイトチョーシ クミ	1
22	05	B3129-012-B00	Tension spring (B)	D.12/77	B3121-352-000	-
	05	B3121-352-000	Tension spring	A.12/77	ハリイトチョーシ バネ	1
23	02	B3105-357-000	Thread eyelet		イト プンバイダイ	1
24		B3112-352-0A0	Lower looper thread guide tube asm.		シタルーバ イト ドーカン クミ	1
25		B3112-352-000	Lower looper thread guide tube		シタルーバ イト ドーカン	(1)
26		B2418-019-000	Looper thread tube cap		ドーカン キャップ	(2)
27		B3113-352-000	Mounting bracket		シタルーバ イト ドーカン トリツケダイ	(2)
28		SS-4110910-TP	Screw 11/64-40 L=9.0		ナベネジ 11/64-40 L=9	2
29		B3119-352-0A0	Lower looper thread tension asm.		シタルーバ イトチョーシ クミ	1
30		B3117-352-000	Thread tension post nut		イトチョーシナット	(2)
31		B3118-352-000	Thread tension spring		イトチョーシバネ	(1)
32		B3127-352-000	Spring felt		シタイト バネザ フェルト	(1)
33		B3126-352-000	Tension disc		イトチョーシ サラ	(2)
34		B3119-352-000	Thread tension post		イトチョーシポー	(1)
35		WP-0651056-SD	Washer 6.5 x 11.0 x 1.0		ヒラザガネ 6.5x11.0x1	2
36		B3128-352-000	Rotation stopper		シタイト チョーシサラ マワリドメ	1
37		B1132-352-000	Plug screw		オクリ チョーセツアナ ネジ	1
38		RO-1721801-00	Rubber ring		Oリング	1
39		B3116-352-000	Tube bushing		シタルーバ イト バイブキャップ	2
40		B3115-352-000	Thread guide tube		シタルーバ イト バイブ	1
41		B1116-352-000	Stopper plate		ルーバ カバー ストッパーイタ	1
42		SS-4090610-SP	Screw 9/64-40 L=6.0		ナベネジ 9/64-40 L=6	2
43		B1108-352-0A0	Looper cover asm.		ルーバ カバー クミ	1
44	01	B1110-352-000	Chip cover		ヌノクズカバー	1
45	02	B1110-354-000	Chip cover		ヌノクズカバー	1
46		SS-5090610-SP	Screw 9/64-40 L=6.0		トラスネジ 9/64-40 L=6	2
47		NS-6090310-SP	Nut 9/64-40		6カクナット 9/64-40	2
48		B1115-352-000	Looper cover spring		ルーバ カバー バネ	1
49		B1113-352-000	Looper cover hinge pin		ルーバ カバー ヒンジジク	1
50		B1111-352-000	Looper cover hinge bracket		ルーバ カバー ウケイタ	1
51		SS-4090610-SP	Screw 9/64-40 L=6.0		ナベネジ 9/64-40 L=6	2
52		B3111-352-000	Upper looper thread guide		ウワルーバ イトアンナイ イタ	1
53		B3123-352-0A0	Upper looper thread tension asm.		ウワルーバ イトチョーシ クミ	1
54		B3123-352-000	Tension post No. 1		イトチョーシポー	(1)
55		B3126-012-000	Tension disc		イトチョーシ サラ	(2)
56		B3120-352-000	Thread tension spring felt		イトチョーシ バネザ フェルト	(1)
57		B3121-352-000	Tension spring		ウワルーバ イトチョーシ バネ	(1)
58		B3120-125-000	Tension disc stopper		イトチョーシ サラ カイテンドメ	(1)
59		B3110-352-000	Thread tension post nut		イトチョーシ ナット	(1)

Note (注記) 01 ..... For MO-352, 353. MO-352、353用  
 02 ..... For MO-354, 355. MO-354、355用  
 03 ..... For MO-352, 354, 355. MO-352、354、355用  
 05 ..... For MO-353. MO-353用



### 3. CRANKSHAFT & LOOPER SHAFT COMPONENTS

(S) 273310 主軸、ルーバ軸関係

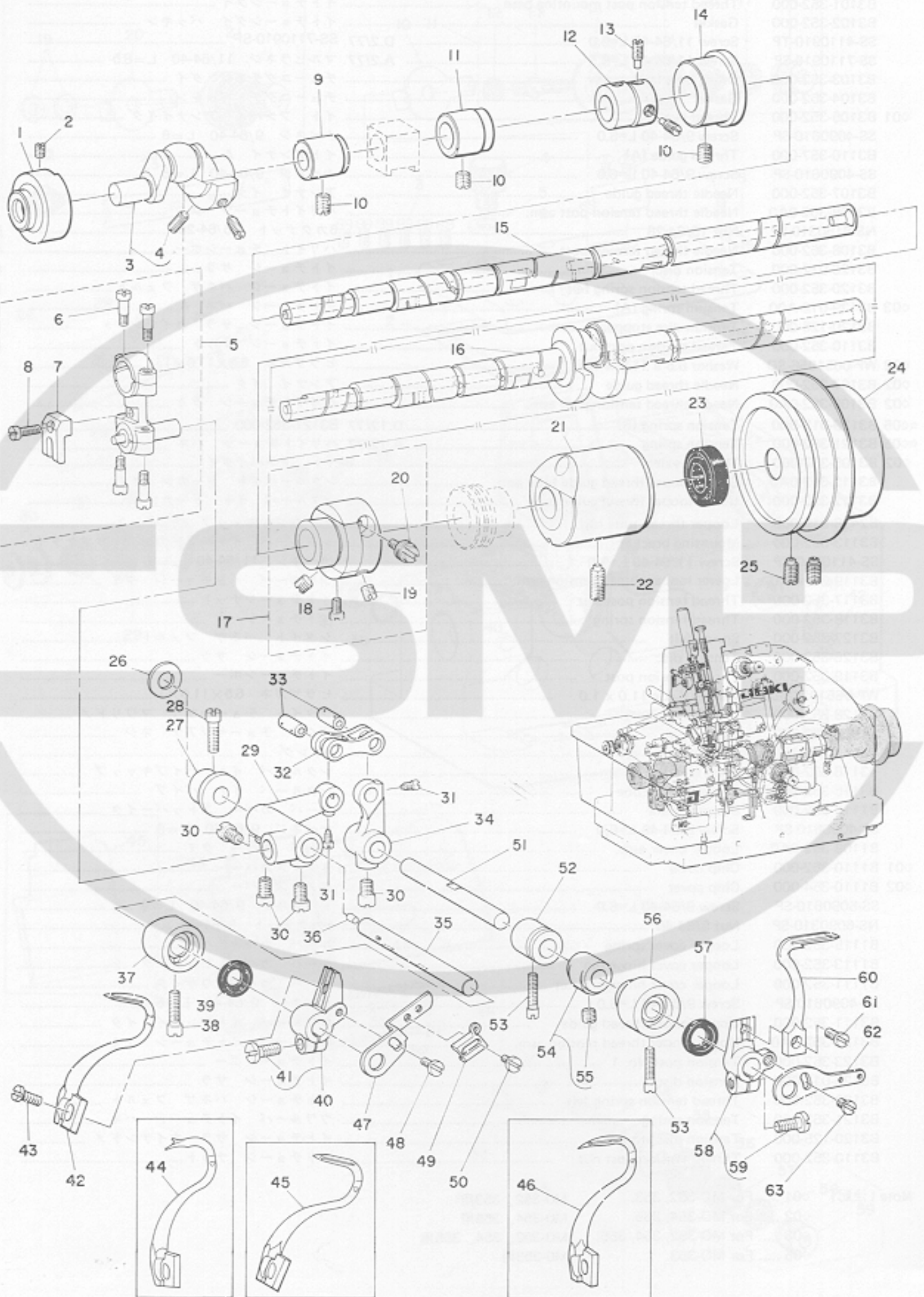

### 3. CRANKSHAFT & LOOPER SHAFT COMPONENTS

主軸、ルーパ軸関係

Ref. No.	Note	Part No.	Description	E.C.	品名	Amt. Req.
	注記	品番		変更年月		数量
1		B1212-352-000	Crank shaft bushing (E)	D.1/77	B1212-352-0A0	-
		B1212-352-0A0	Crank shaft bushing (E) asm.	A.1/77	クドージク メタル E クミ	1
2		SS-8110410-TP	Screw 11/64-40 L=3.5		トメネジ 11/64-40 L=3.5	1
3		B2501-352-0B0	Crank shaft asm.		タマクランク クミ	1
4		SS-8661030-SP	Screw 1/4-40 L=10.0		トメネジ 1/4-40 L=10	(2)
5		B2504-352-0B0	Crank connecting rod asm.		ルーパ クランクロッド クミ	1
6		SD-0450701-TP	Hinge screw		ダンネジ D=4.50 H=7.0	(4)
7		B2503-352-000	Rotation stopper		ルーパ クランクロッド フレドメ	(1)
8		SS-4091020-TP	Screw 9/64-40 L=10.0		ナベネジ 9/64-40 L=10	(1)
9		B1211-352-000	Crank shaft bushing (D)		クドージク メタル D	1
10		SS-8150710-SP	Screw 15/64-28 L=7.0		トメネジ 15/64-28 L=7	3
11		B1210-352-0C0	Crank shaft bushing (C)		クドージク メタル C	1
12		B4102-352-000	Upper knife driving eccentric		ウワメス ヘンシンカム	1
13		SS-8150710-SP	Screw 15/64-28 L=7.0		トメネジ 15/64-28 L=7	2
14		B1209-352-000	Crank shaft bushing (B)		クドージク メタル B	1
15		B1201-352-AA0	Crank shaft asm.		クドージク クミ	1
16	09	B1201-357-000	Crank shaft		クドージク	1
17		B1602-352-0A0	Feed eccentric regulator asm.		スイハイオクリ チョーセツタイ クミ	1
18		SS-7110740-TL	Screw 11/64-40 L=7.0		マルヒラネジ 11/64-40 L=7	(1)
19		SS-8150710-SP	Screw 15/64-28 L=7.0		トメネジ 15/64-28 L=7	(2)
20		B1604-352-000	Adjusting screw		スイハイオクリ チョーセツネジ	(1)
21		B1205-352-000	Crank shaft bushing (A)		クドージク メタル A	1
22		SS-8151550-SP	Screw 15/64-28 L=15.0		トメネジ 15/64-28 L=15	1
23		B1208-352-000	Oil seal		クドージク メタル A オイルシール	1
24		B1203-352-000	Hand wheel		ハズミグルマ	1
25		SS-8151150-SP	Screw 15/64-28 L=10.5		トメネジ 15/64-28 L=10.5	2
26		B2529-352-000	Protection plate		ホゴイタ	1
27		B2509-352-000	Upper looper shaft bushing, rear		ウワルーバジク ウシロメタル	1
28		SS-6121510-SP	Screw 3/16-28 L=15.0		ヒラネジ 3/16-28 L=15	1
29		B2505-352-000	Driving lever		ルーパ レンケツ クランク	1
30		SS-6660710-TP	Screw 1/4-40 L=7.0		ヒラネジ 1/4-40 L=7	4
31		SS-6090660-TP	Screw 9/64-40 L=6.0		ヒラネジ 9/64-40 L=6	2
32		B2512-352-000	Driving lever connecting link		ルーパ レンケツリンク	1
33		B1412-352-C00	Needle bar link pin		ハリポー リンクピン C	2
34		B2514-352-000	Lower looper driving shaft crank		シタルーパ クランク	1
35		B2507-352-000	Upper looper driving shaft		ウワルーパ ジク	1
36		TA-0290601-M0	Plug 2.9 x 3.2 L=6.0		トメセン 2.9x3.2 L=6	1
37		B2508-352-000	Upper looper shaft bushing, front		ウワルーバジク マエメタル	1
38		SS-6121510-SP	Screw 3/16-28 L=15.0		ヒラネジ 3/16-28 L=15	1
39		B2525-352-000	Oil seal ring		ルーバジク オイルシール	1
40		B2510-352-0A0	Upper looper holder asm.		ウワルーパ シジキ クミ	1
41		SS-6121220-TP	Screw 3/16-28 L=11.5		ヒラネジ 3/16-28 L=11.5	(1)
42	04	B2520-352-000	Upper looper		ウワルーバ	1
43		SS-4110910-TP	Screw 11/64-40 L=9.0		ナベネジ 11/64-40 L=9	1
44	05	B2520-353-000	Spreader		カギルーバ	1
45	06	D2520-354-G00	Upper looper		ウワルーバ	1
46	07	B2520-355-000	Upper looper, for releasing one stitch		1ボン ハズシルーバ	1
47		B2524-352-000	Lower looper thread take-up bracket		シタルーパ テンビン ウケダイ	1
48		SS-4090610-SP	Screw 9/64-40 L=6.0		ナベネジ 9/64-40 L=6	1
49		B2511-352-000	Lower looper thread take-up		シタルーパ テンビン	1
50		SS-7090510-SP	Screw 9/64-40 L=4.6		マルヒラネジ 9/64-40 L=4.6	1
51		B2515-352-000	Lower looper driving shaft		シタルーバジク	1
52		B2522-352-000	Lower looper driving shaft bushing, rear		シタルーバ ジク ウシロメタル	1
53		SS-6121510-SP	Screw 3/16-28 L=15.0		ヒラネジ 3/16-28 L=15	2
54		CS-0791260-SH	Thrust collar asm.		シタルーバジク スラストウケ クミ	1
55		SS-8660610-TP	Screw 1/4-40 L=6.0		トメネジ 1/4-40 L=6	(1)
56		B2528-352-000	Bushing, front		シタルーバジク マエメタル	1
57		B2525-352-000	Oil seal ring		ルーバジク オイルシール	1
58		B2517-352-0A0	Lower looper holder asm.		シタルーバ シジキ クミ	1
59		SS-6121220-TP	Screw 3/16-28 L=11.5		ヒラネジ 3/16-28 L=11.5	(1)
60		B2521-352-000	Lower looper		シタルーバ	1
61		SS-4110910-TP	Screw 11/64-40 L=9.0		ナベネジ 11/64-40 L=9	1
62		B2518-352-000	Upper looper thread take-up		ウワルーバ テンビン	1
63		SS-4090610-SP	Screw 9/64-40 L=6.0		ナベネジ 9/64-40 L=6	1

Note (注記) 04 ..... For MO-352. MO-352用  
 05 ..... For MO-353. MO-353用  
 06 ..... For MO-354. MO-354用  
 07 ..... For MO-355. MO-355用  
 09 ..... Special order part. 特別注文部品



4. NEEDLE BAR COMPONENTS

針棒關係

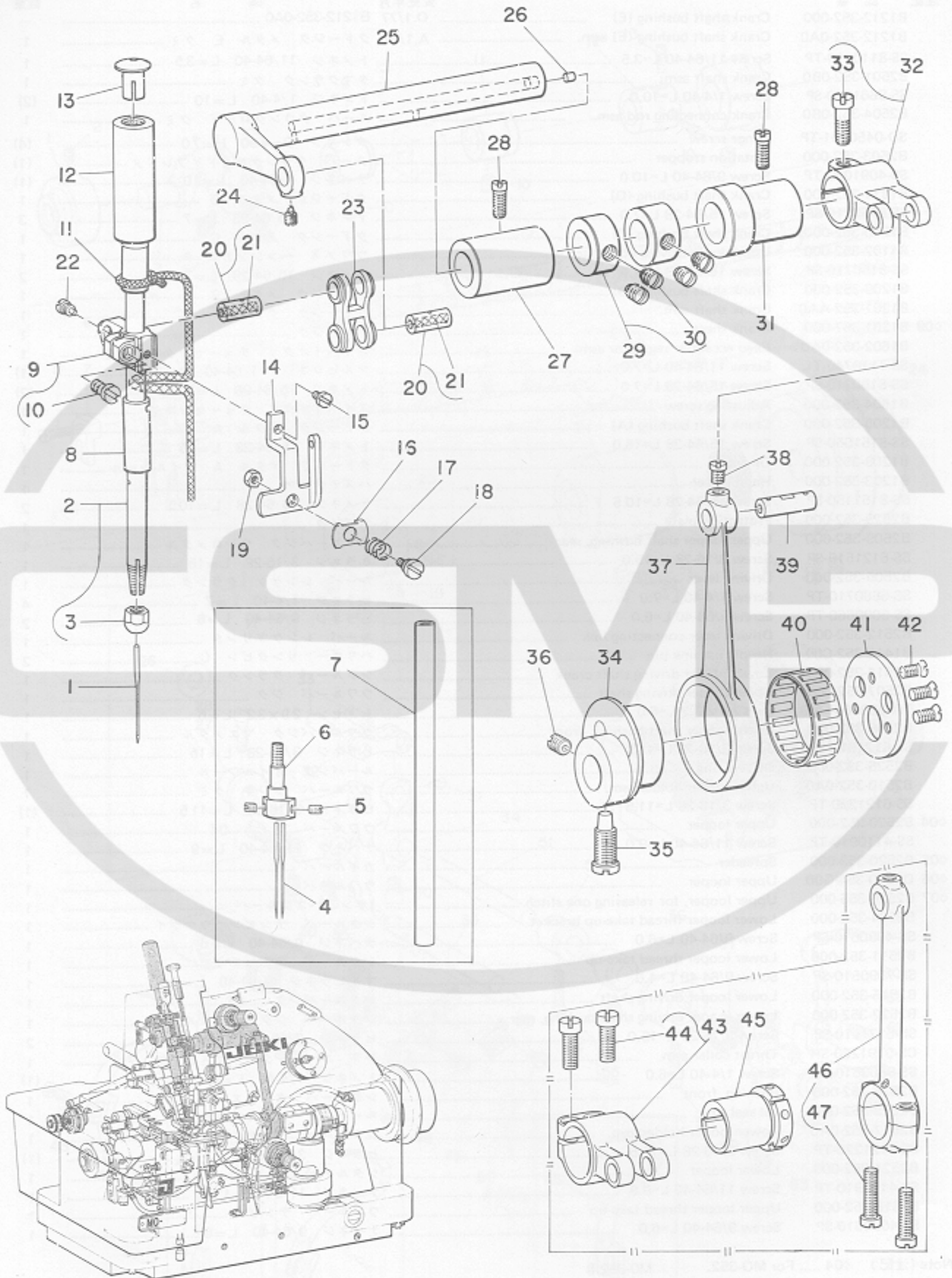

## 4. NEEDLE BAR COMPONENTS

## 針棒関係

Ref. No.	Note	Part No.	Description	E.C.	Amt. Req.	
	注記	品番		変更年月	品名	数量
1	◇01	MDC-270B1100	Needle DC x 27 No. 11	ハリ DC×27 #11	1	
2	◇01	B1414-352-0A0	Needle bar asm.	ハリボー クミ	1	
3	◇01	B1415-352-000	Needle bar clamp nut	ハリ シメツケ ナット	(1)	
4	◇02	MDC-270B1100	Needle DC x 27 No. 11	ハリ DC×27 #11	2	
5	◇02	SS-8080310-TP	Screw 1/8-44 L=2.8	トメネジ 1/8-44 L=2.8	2	
6	◇02	B1415-354-000-A	Needle clamp	ハリドメ	1	
7	◇02	B1414-357-000	Needle bar	ハリボー	1	
8		B1418-352-000	Needle bar bushing, lower	ハリボー シタメタル	1	
9		B1413-352-0A0	Needle bar connection asm.	ハリボーダキ クミ	1	
10		SS-7110810-SP	Screw 11/64-40 L=8.0	マルヒラネジ 11/64-40 L=8	(1)	
11		CQ-2020000-00	Oil wick	ユシン	0.6	
12		B1416-352-000	Needle bar bushing, upper	ハリボー ウワメタル	1	
13		B1405-012-000	Rubber plug	キャップ	1	
14		B1419-352-000	Needle bar thread take-up	ハリボーテンビン	1	
15		SS-7080510-SP	Screw 1/8-44 L=4.5	マルヒラネジ 1/8-44 L=4.5	1	
16		B1420-352-000	Tension disc	ハリボーテンビン イトチョーシ サラ	1	
17		B1422-352-000	Tension spring	ハリボーテンビン イトチョーシ バネ	1	
18		B1421-352-000	Hinge screw	テンビン イトチョーシサラ ダンネジ	1	
19		NS-6080210-SP	Nut 1/8-44	6カクナット 1/8-44	1	
20		B1412-352-CA0	Pin (C) asm.	ピン C クミ	2	
21		CQ-2020000-00	Oil wick	ユシン	(0.1)	
22		SS-6090660-TP	Screw 9/64-40 L=6.0	ヒラネジ 9/64-40 L=6	1	
23		B1411-352-000	Needle bar link	ハリボーリンク	1	
24		SS-8090650-TP	Screw 9/64-40 L=5.5	トメネジ 9/64-40 L=5.5	1	
25		B1404-352-000	Needle bar driving shaft	ハリボー クランクジク	1	
26		TA-0370301-M0	Plug 3.9 x 4.0 L=3.0	トメセン 3.9×4 L=3	1	
27		B1408-352-000	Bushing, front	ハリボー クドージク マエメタル	1	
28		SS-6121020-SP	Screw 3/16-28 L=9.5	ヒラネジ 3/16-28 L=9.5	2	
29		CS-127101A-SH	Thrust collar asm. D=12.7 W=10	スラストウケ D=12.7 W=10 クミ	2	
30		SS-8660610-TP	Screw 1/4-40 L=6.0	トメネジ 1/4-40 L=6	(4)	
31		B1409-352-000	Bushing, rear	ハリボー クドージク ウシロメタル	1	
32		B1402-352-AA0	Crank asm.	ハリボー フタマタクランク クミ	1	
33		SS-7151210-SP	Screw 15/64-28 L=12.0	マルヒラネジ 15/64-28 L=12	(1)	
34		B1213-352-000	Needle bar eccentric cam	ハリボーカム	1	
35		SS-7681450-TP	Screw 9/32-28 L=13.5	マルヒラネジ 9/32-28 L=13.5	1	
36		SS-8150710-SP	Screw 15/64-28 L=7.0	トメネジ 15/64-28 L=7	1	
37		B1401-352-A00	Needle bar connecting rod	ハリボー クランクロッド	1	
38		SS-6110710-TP	Screw 11/64-40 L=6.5	ヒラネジ 11/64-40 L=6.5	1	
39		B1403-352-C00	Crank pin (C)	クランクピン C	1	
40		B1426-352-C00	Needle bearing (C)	ハリボー ベアリング C	1	
41		B1214-352-000	Cam cover	ハリボーカム フタ	1	
42		SS-1090930-SP	Screw 9/64-40 L=8.6	サラネジ 9/64-40 L=8.6	3	
43	◇09	B1402-352-0A0	Crank asm.	ハリボー フタマタクランク クミ	1	
44	◇09	SS-6621220-SP	Screw 3/16-32 L=12.0	ヒラネジ 3/16-32 L=12	(2)	
45	◇09	B1425-352-000	Needle bar eccentric bushing	ハリボー ヘンシンブッシュ	1	
46	◇09	B1401-352-0A0	Needle bar connecting rod asm.	ハリボー クランクロッド クミ	1	
47	◇09	SS-6111610-SP	Screw 11/64-40 L=16.0	ヒラネジ 11/64-40 L=16	(2)	

Note (注記) ◇01 ..... For MO-352, 353. MO-352、353用  
 ◇02 ..... For MO-354, 355. MO-354、355用  
 ◇09 ..... Special order part. 特別注文部品





5. PRESSER FOOT COMPONENTS

押工関係

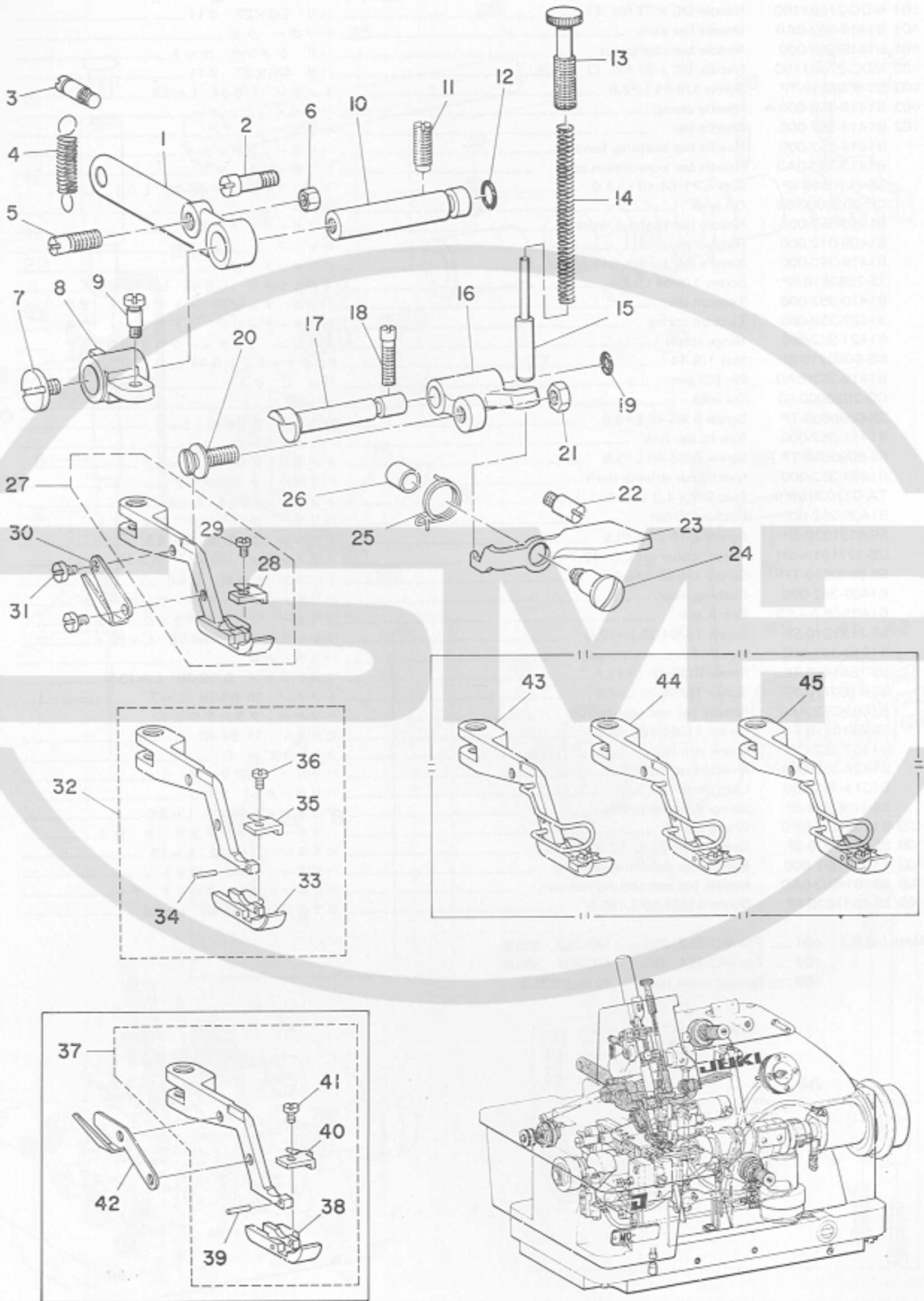

# 5. PRESSER FOOT COMPONENTS

押工関係

Ref. No.	Note	Part No.	Description	E.C.	品名	Arnt. Req. 数量
	注記	品番		変更年月		
1		B1501-352-000	Lifting lever		オサエ ヒキアゲ レバー	1
2		SS-7111310-SP	Screw 11/64-40 L=12.8		マルヒラネジ 11/64-40 L=12.8	1
3		B1506-352-000	Suspension screw (B)		ヒッバリ バネカケ B	1
4		B1507-352-000	Foot lifter lever tension spring		ヒッバリバネ	1
5		B1505-352-000	Suspension screw (A)		ヒッバリ バネカケ A	1
6		NS-6150310-SP	Nut 15/64-28		6カクナット 15/64-28	1
7		SS-7120760-SP	Screw 3/16-28 L=7.0		マルヒラネジ 3/16-28 L=7	1
8		B1502-352-000	Foot lifter lever arm		オサエウデ ササエ	1
9		SD-0500721-SP	Hinge screw D=5.00 H=7.2		ダンネジ D=5 H=7.2	1
10		B1504-352-000	Lifting lever shaft		オサエウデ ササエジク	1
11		SS-8151550-SP	Screw 15/64-28 L=15.0		トメネジ 15/64-28 L=15	1
12		RC-0552001-00	Rubber ring		Oリング	1
13		B1517-352-000	Presser spring regulator		オサエ チョーセツネジ	1
14		B1518-352-000	Presser spring		オサエバネ	1
15		B1519-352-000	Presser spring plunger		オサエバネ ピン	1
16		B1514-352-000	Hold down lever		オサエレバー	1
17		B1516-352-000	Hold down lever shaft		オサエ レバージク	1
18		SS-6121510-SP	Screw 3/16-28 L=15.0		ヒラネジ 3/16-28 L=15	1
19		RO-0371801-00	Rubber ring		Oリング	1
20		B1515-352-000	Presser foot hold down stud screw		オサエウデ オサエ	1
21		NS-6150430-SP	Nut 15/64-28		6カクナット 15/64-28	1
22		B1508-352-000	Stopper screw		オサエアゲテコ ストッパーネジ	1
23		B1520-352-000	Release lever		オサエアゲ テコ	1
24		SD-0721111-SP	Hinge screw D=7.24 H=11.1		ダンネジ D=7.24 H=11.1	1
25		B1522-352-000	Spring		オサエアゲ テコ バネ	1
26		B1521-352-000	Bushing		オサエアゲ テコ リング	1
27	◇01	B1526-352-0A0	Fixed type presser foot asm.		コテイオサエ クミ	1
28	◇01	B1512-352-000	Stitch tongue		イト スベリダイ	(1)
29		SS-6060410-TP	Screw 3/32-56 L=3.5		ヒラネジ 3/32-56 L=3.5	(1)
30	◇08	B1530-352-000	Thread knife		イトキリバ	1
31		SS-7080510-SP	Screw 1/8-44 L=4.5		マルヒラネジ 1/8-44 L=4.5	2
32	◇01	B1510-352-0A0	Presser foot asm.		ジユウオサエ クミ	1
33	◇01	B1510-352-000	Presser foot		ジユウオサエ	(1)
34		B1511-352-000	Stopper pin		オサエ ケツゴーピン	(1)
35	◇01	B1512-352-000	Stitch tongue		イト スベリダイ	(1)
36		SS-6060410-TP	Screw 3/32-56 L=3.5		ヒラネジ 3/32-56 L=3.5	(1)
37	◇02	B1510-354-0A0	Presser foot asm.		ジユウオサエ クミ	(1)
38	◇02	B1510-354-000	Presser foot		ジユウオサエ	1
39		B1511-352-000	Stopper pin		オサエ ケツゴーピン	(1)
40	◇02	B1512-354-000	Stitch tongue		イト スベリダイ	(1)
41		SS-6060410-TP	Screw 3/32-56 L=3.5		ヒラネジ 3/32-56 L=3.5	(1)
42	◇07	B1530-355-000	Thread knife		イトキリバ	1
43	◇10	B1526-352-0B0	Fixed type presser foot asm. (FINGER GUARD)	A.6/76	コテイオサエ (ユビガード ツキ) クミ	1
44	◇10	B1510-352-0B0	Hinged presser foot asm. (FINGER GUARD)	A.6/76	ジユウオサエ (ユビガード ツキ) クミ	1
45	◇11	B1510-354-0B0	Hinged presser foot asm. (FINGER GUARD)	A.6/76	ジユウオサエ (ユビガード ツキ) クミ	1

Note (注記) ◇01 ..... For MO-352, 353. MO-352、353用  
 ◇02 ..... For MO-354, 355. MO-354、355用  
 ◇07 ..... For MO-355. MO-355用  
 ◇08 ..... For MO-352, 353, 354. MO-352、353、354用  
 ◇10 ..... Special order part for MO-352, 353. MO-352、353用特別注文部品  
 ◇11 ..... Special order part for MO-354, 355. MO-354、355用特別注文部品



# 6. UPPER & LOWER KNIFE COMPONENTS

上メス、下メス関係

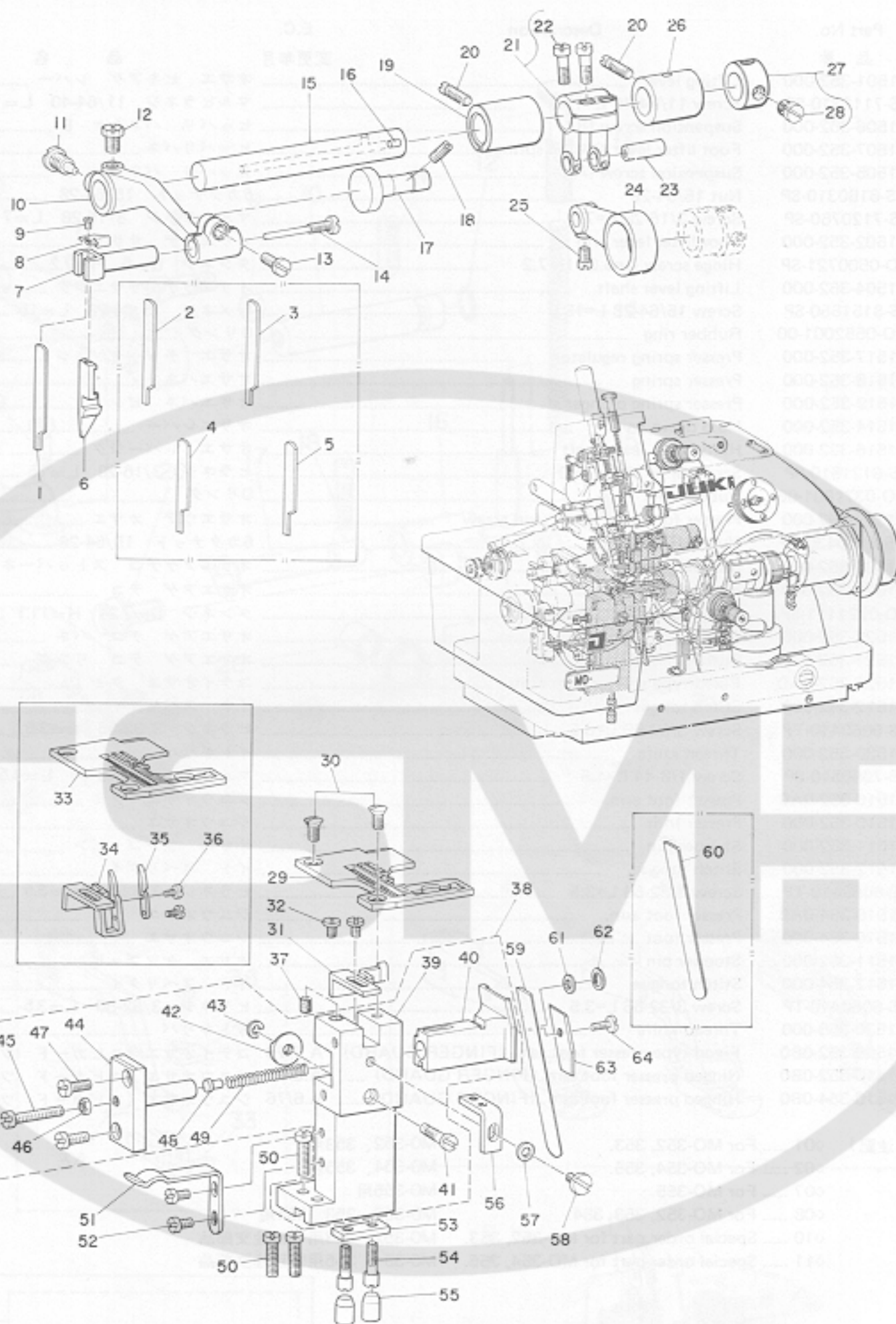

Ref. No.	UPPER KNIFE 上メス		Combination 組合せ	Ref. No.	LOWER KNIFE 下メス	
1	B4108-352-00B	Standard SKS steel 標準 SKS材		60	B4122-352-00A	Standard SK steel 標準 SK材
2	B4108-352-00C	High-speed steel ハイス材		61	B4122-352-00C	High-speed steel ハイス材
3	B4108-352-K0C	For heavy weight material (High-speed steel) 厚物用 (ハイス材)				
4	B4108-352-00D	Cemented carbide 超硬材				
5	B4108-352-K0D	For heavy weight material (Cemented carbide) 厚物用 (超硬材)				

## 6. UPPER & LOWER KNIFE COMPONENTS

上メス、下メス関係

Ref. No.	Note	Part No.	Description	E.C.	品名	Amt. Req.
	注記	品番		変更年月		数量
1	◇12	B4108-352-00B	Upper knife		ウワメス	1
2	◇12	B4108-352-00C	High-speed steel upper knife		ウワメス	1
3	◇12	B4108-352-K0C	High-speed steel upper knife		ハイス ウワメス	1
4	◇12	B4108-352-00D	Cemented carbide upper knife		チャーコー ウワメス	1
5	◇12	B4108-352-K0D	Cemented carbide upper knife for h.w.mat.		チャーコー ウワメス (アツモノ ヨー)	1
6		B4109-352-000	Upper knife holder		ウワメスホルダー	1
7		B4110-352-000	Upper knife clamp shaft		ウワメスオサエジク	1
8		B4129-352-000	Upper knife holder clamp		ウワメスオサエジク マワリドメ	1
9		SS-4060310-SP	Screw 3/32-56 L=2.5		ナベネジ 3/32-56 L=2.5	1
10		B4107-352-000	Upper knife driving arm		ウワメスヨードーカン	1
11		B4125-352-000	Screw A		ウワメスヨードーカン トメネジ A	1
12		SS-9150730-SP	Bolt 15/64-28 L=7.0		6カクボルト 15/64-28 L=7	1
13		SS-4110910-TP	Screw 11/64-40 L=9.0		ナベネジ 11/64-40 L=9	1
14		B4112-352-000	Upper knife clamp screw		ウワメスオサエネジ	1
15		B4104-352-000	Upper knife driving arm shaft		ウワメスヨードーシク	1
16		TA-0370301-MO	Plug 3.9 x 4.0 L=3.0		トメセン 3.9x4 L=3	1
17		B4130-352-000	Driving arm guard		ウワメスヨードーカン ウケ	1
18		SS-8660820-TP	Screw 1/4-40 L=8.0	D.8/76	SS-8660810-TP	—
		SS-8660810-TP	Screw 1/4-40 L=8.0	A.8/76	トメネジ 1/4-40 L=8	1
19		B4105-352-000	Bushing, front		ウワメスヨードーシク マエメタル	1
20		SS-6121510-SP	Screw 3/16-28 L=15.0		ヒラネジ 3/16-28 L=15	2
21		B4103-352-0A0	Feed rocker shaft crank asm.		ウワメスフタマタクランク クミ	1
22		SS-6621220-SP	Screw 3/16-32 L=12.0		ヒラネジ 3/16-32 L=12	(2)
23		B1403-352-C00	Crank pin		クランクピン C	1
24		B4101-352-000	Upper knife driving connecting rod		ウワメスクランクロッド	1
25		SS-6110710-TP	Screw 11/64-40 L=6.5		ヒラネジ 11/64-40 L=6.5	1
26		B4106-352-000	Bushing, rear		ウワメスヨードーシク ウシロメタル	1
27		CS-1111010-SH	Thrust collar asm.		スラストウケ D=11.11 W=10 クミ	1
28		SS-6660710-TP	Screw 1/4-40 L=7.0		ヒラネジ 1/4-40 L=7	(1)
29	◇01	B1137-352-000	Throat plate		ハリイタ	1
30		SS-2110920-TP	Screw 11/64-40 L=8.5		マルサラネジ 11/64-40 L=8.5	2
31	◇01	B4124-352-000	Needle guard		ハリウケ	1
32		SS-6090520-SP	Screw 9/64-40 L=5.0		ヒラネジ 9/64-40 L=5	2
33	◇02	B1137-354-000	Throat plate		ハリイタ	1
34	◇02	B4124-354-000	Needle guard (1)		ハリウケ 1	1
35	◇02	B4125-354-000	Needle guard (2)		ハリウケ 2	1
36	◇02	SS-7060810-SP	Screw 3/32-56 L=8.0		マルヒラネジ 3/32-56 L=8	2
37		B4128-352-000	Felt cushion		シタメス トリツケタイ フェルト	1
38		B4113-352-0B0	Lower knife support bracket asm.		シタメス トリツケタイ クミ	1
39		B4113-352-000	Lower knife support bracket		シタメス トリツケタイ	(1)
40		B4114-352-000	Knife holder		シタメス チャーセットタイ	(1)
41		B4117-352-000	Screw		シタメス チャーセットタイ ストッパーネジ	(1)
42		B4116-352-000	Nut		シタメス チャーセットタイ ストッパー ナット	(1)
43		RE-0320000-K0	Snap ring 3.2		Eガタ トメワ 3.2	(1)
44		B4115-352-000	Knife holder slide stud		シタメス チャーセットタイ スライドシク	(1)
45		SS-7112420-SP	Screw 11/64-40 L=24.0		マルヒラネジ 11/64-40 L=24	(1)
46		NS-6110420-SP	Nut 11/64-40		6カクナット 11/64-40	(1)
47		SS-4110910-TP	Screw 11/64-40 L=9.0		ナベネジ 11/64-40 L=9	(2)
48		B4126-352-000	Spring bushing		シタメス チャーセットザガネ	(1)
49		B4120-352-000	Knife holder spring		シタメス チャーセットタイ バネ	(1)
50		SS-7121410-SP	Screw 3/16-28 L=14.0		マルヒラネジ 3/16-28 L=14	3
51		B4123-352-000	Cloth plate latch spring		ヌノオクリダイカバー ストッパーバネ	1
52		SS-7090710-SP	Screw 9/64-40 L=6.8		マルヒラネジ 9/64-40 L=6.8	2
53		B4127-352-000	Bottom guide		シタメス トリツケタイ アンナイ	1
54		SS-7111310-SP	Screw 11/64-40 L=12.8		マルヒラネジ 11/64-40 L=12.8	2
55		B1154-352-000	Support bracket rubber plug		シタメス トリツケタイ アンナイキャップ	2
56		B4131-357-000	Needle guard adjusting guide		ハリウケ ジョーゲ チャーセットタイ	1
57		WP-0450000-SD	Washer 4.5 x 8.0 x 0.5		ヒラザガネ 4.5x8.0x0.5	1
58		SS-7110820-SP	Screw 11/64-40 L=7.5	D.8/76	SS-7110840-SP	—
		SS-7110840-SP	Screw 11/64-40 L=7.8	A.8/76	マルヒラネジ 11/64-40 L=7.8	1
59	◇12	B4122-352-00A	Lower knife		シタメス	1
60	◇12	B4122-352-00C	High-speed steel lower knife		ハイス シタメス	1
61		WP-0371016-SD	Washer 3.7 x 8.0 x 1.0		ヒラザガネ 3.7x8.0x1	1
62		B4127-357-000	Stop ring		シタメスバネ トメワ	1
63		B4121-352-000	Lower knife clamp		シタメス オサエ	1
64		SS-7090710-SP	Screw 9/64-40 L=6.8		マルヒラネジ 9/64-40 L=6.8	1

Note (注記) ◇01 ..... For MO-352, 353. MO-352、353用  
 ◇02 ..... For MO-354, 355. MO-354、355用  
 ◇12 ..... Please place your order by referring to the table below. 下記の表を参照のうえ、御注文下さい。



7. FEED MECHANISM COMPONENTS

送り関係

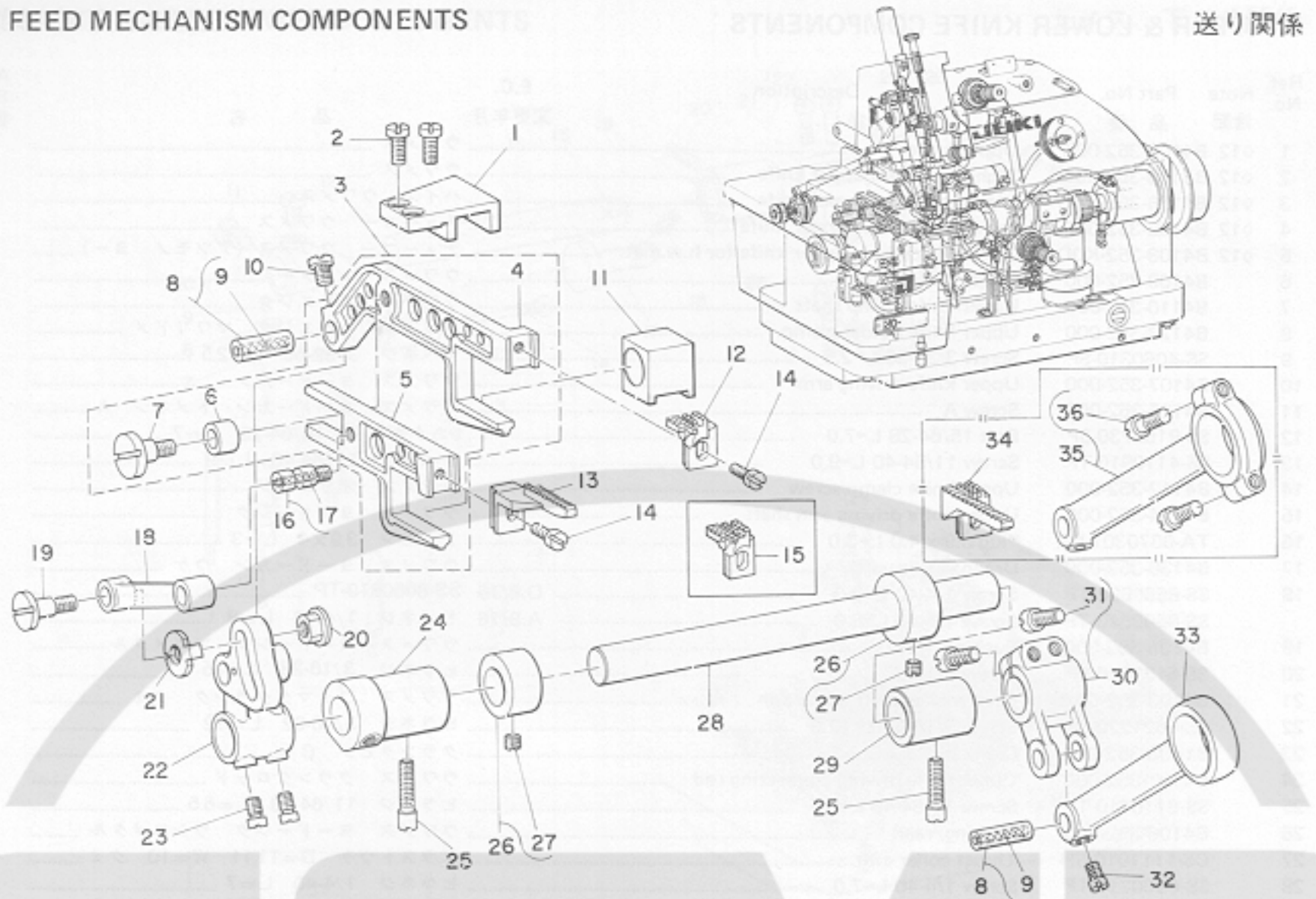

Ref. No.	Note	Part No.	Description	E.C. 変更年月	品名	Amt. Req. 数量
	注記	品番				
1		B1622-352-000	Feed bar guide		オクリ ヨードーカン オサエ	1
2		SS-4110910-TP	Screw 11/64-40 L=9.0		ナベネジ 11/64-40 L=9	2
3		B1608-352-0A0	Feed bar asm.		シュオクリ ヨードーカン クミ	1
4		B1608-352-000	Main feed bar		シュオクリ ヨードーカン	(1)
5		B1609-352-000	Differential feed bar		フクオクリ ヨードーカン	(1)
6		B1611-352-000	Differential feed bar roller		フクオクリ コロ	(1)
7		SD-0640601-SP	Hinge screw D=6.35 H=6.0		ダンネジ D=6.35 H=6	(1)
8		B1403-352-CA0	Crank pin asm. (C)		クランクピン C クミ	2
9		CQ-2020000-00	Oil wick		ユシン	(0.1)
10		SS-6110710-TP	Screw 11/64-40 L=6.5		ヒラネジ 11/64-40 L=6.5	1
11		B1610-352-000	Feed lift block		ジョーゲオクリ カクゴマ	1
12	008	B1614-352-000	Feed dog, small (2A)		オクリバ (ショー2A)	1
13		B1613-352-000	Feed dog, large (2A)		オクリバ (ダイ2A)	1
14		SS-4091010-SP	Screw 9/64-40 L=10.0		ナベネジ 9/64-40 L=10	2
15	007	B1614-355-000	Feed dog, small		オクリバ (ショー)	1
16		B1621-352-0A0	Hinge screw asm.		サドーオクリ ダンネジ クミ	1
17		CQ-2020000-00	Oil wick		ユシン	(0.1)
18		B1617-352-000	Differential feed drive link		サドーオクリ チョーセツリンク	1
19		SD-0640751-SP	Hinge screw D=6.35 H=7.5		ダンネジ D=6.35 H=7.5	1
20		B1619-352-000	Differential feed drive link nut		サドーオクリ ダンネジ Aナット	1
21		B1620-352-000	Differential feed drive link washer		サドーオクリ ダンネジ Aザガネ	1
22		B1615-352-000	Differential feed rocker		サドー オクリウデ	1
23		SS-6110710-TP	Screw 11/64-40 L=6.5		ヒラネジ 11/64-40 L=6.5	2
24		B1606-352-000	Bushing, front		オクリジク マエメタル	1
25		SS-6121510-SP	Screw 3/16-28 L=15.0		ヒラネジ 3/16-28 L=15	2
26		CS-1111010-SH	Thrust collar asm.		スラストウケ D=11.11 W=10 クミ	2
27		SS-6660710-TP	Screw 1/4-40 L=7.0		ヒラネジ 1/4-40 L=7	(2)
28		B1605-352-000	Differential feed rocker shaft		オクリジク	1
29		B1607-352-000	Bushing, rear		オクリジク ウシロメタル	1
30		B1623-352-0A0	Differential feed rock shaft crank		オクリ フタマタクランク クミ	1
31		SS-6621220-SP	Screw 3/16-32 L=12.0		ヒラネジ 3/16-32 L=12	(2)
32		SS-6110710-TP	Screw 11/64-40 L=6.5		ヒラネジ 11/64-40 L=6.5	1
33		B1601-352-A00	Feed drive connecting rod		オクリ クランクロッド	1
34	009	B1625-352-000	Feed dog, (2B)		1マイオクリ 2B	1
35	009	B1601-352-0A0	Feed drive connecting rod asm.		オクリ クランクロッド クミ	1
36	009	SS-7111310-SP	Screw 11/64-40 L=12.8		マルヒラネジ 11/64-40 L=12.8	(2)

Note (注記) 007 ..... For MO-355. MO-355用  
 008 ..... For MO-352, 353, 354. MO-352, 353, 354用  
 009 ..... Special order part. 特別注文部品

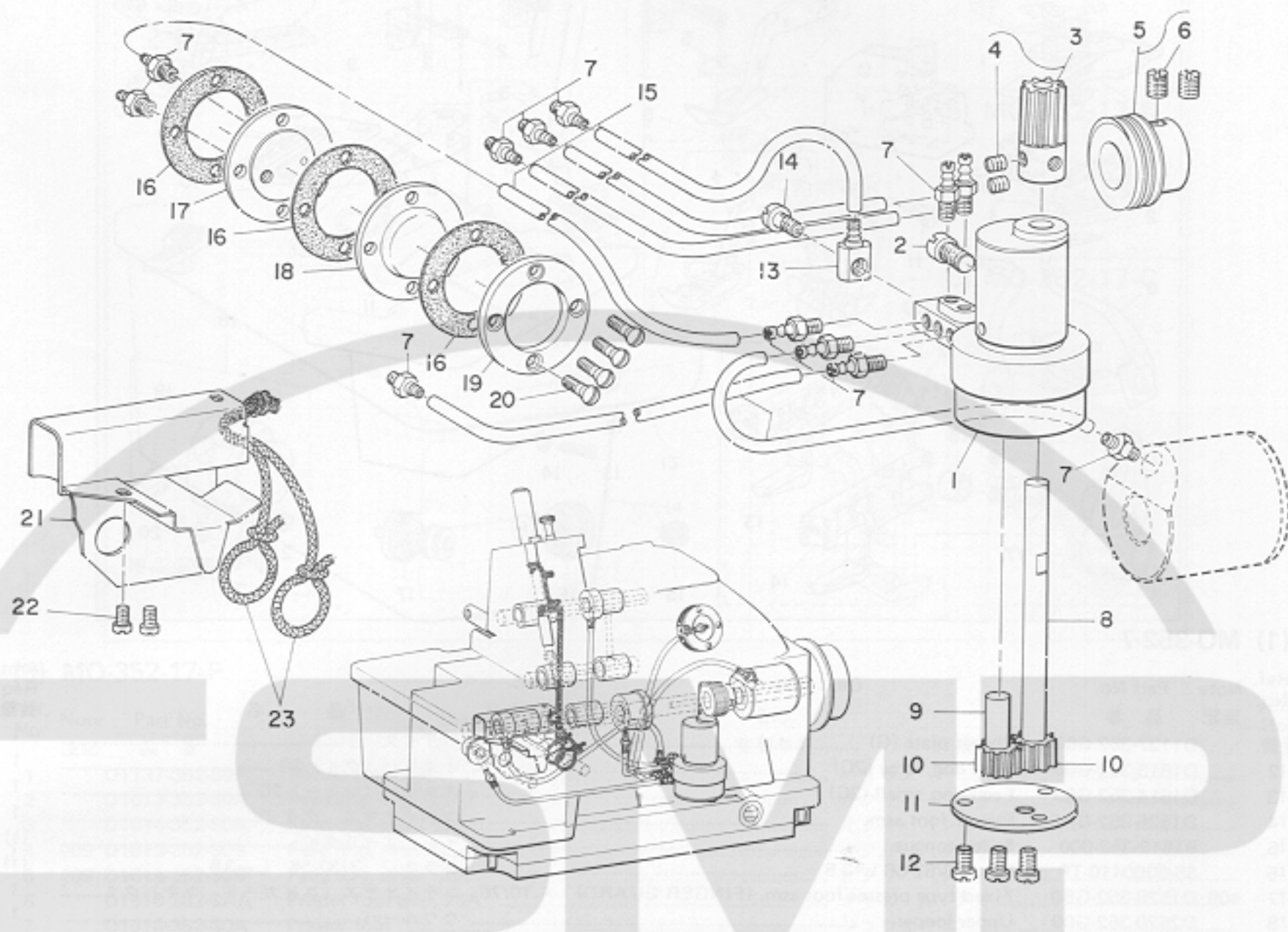

Ref. No.	Note	Part No.	Description	E.C.	品名	Amt. Req.
	注記	品番		変更年月		数量
1		B3505-352-000	Oil pump		キューユ ポンプタイ	1
2		SS-6151220-SP	Screw 15/64-28 L=11.5		ヒラネジ 15/64-28 L=11.5	1
3		B3502-352-0A0	Worm gear asm.		ウォーム ハグルマ クミ	1
4		SS-8110510-SP	Screw 11/64-40 L=5.0		トメネジ 11/64-40 L=5	(2)
5		B3501-352-0A0	Worm asm.		ウォーム クミ	1
6		SS-3150710-TP	Screw 15/64-28 L=6.5		マルネジ 15/64-28 L=6.5	(2)
7		SQ-1110401-MZ	Connecting screw		ビニールパイプ ツギテ	12
8		B3503-352-000	Pinion shaft A		ギヤーポンプ ジク A	1
9		B3504-352-000	Pinion shaft B		ギヤーポンプ ジク B	1
10		B3534-352-000	Pinion gear		ピニオン	2
11		B3506-352-000	Pump bottom plate		ポンプシツ フタ	1
12		SS-7110710-SP	Screw 11/64-40 L=7.0		マルヒラネジ 11/64-40 L=7	3
13		SQ-0000401-MZ	Connecting screw (A)		ビニールパイプ ツギテ	1
14		B3525-357-000	Connecting screw (B)		Lガタ レンケツネジ B	1
15		BP-3000000-00	Vinyl tube (white) dia 3 mm		ビニールパイプ	1.1
16		B3516-552-000	Oil sight window gasket		アブラ ノゾキマド バッキン	3
17		B3515-352-000	Oil sight window frame		アブラ ノゾキマド ダイイタ	1
18		B3513-352-000	Oil sight window		アブラ ノゾキマド	1
19		B3514-352-000	Oil sight window thrust plate		アブラ ノゾキマド オサエ	1
20		SS-2091520-SP	Screw 9/64-40 L=14.7		マルサラネジ 9/64-40 L=14.7	4
21		B2526-357-000	Looper oil guard		ルーバジク ユポーイタ	1
22		SS-6090610-SP	Screw 9/64-40 L=5.5	D.9/76	SS-4090610-SP	-
		SS-4090610-SP	Screw 9/64-40 L=6.0	A.9/76	ナベネジ 9/64-40 L=6	2
23		CQ-2020000-00	Oil wick		ユシン	0.2



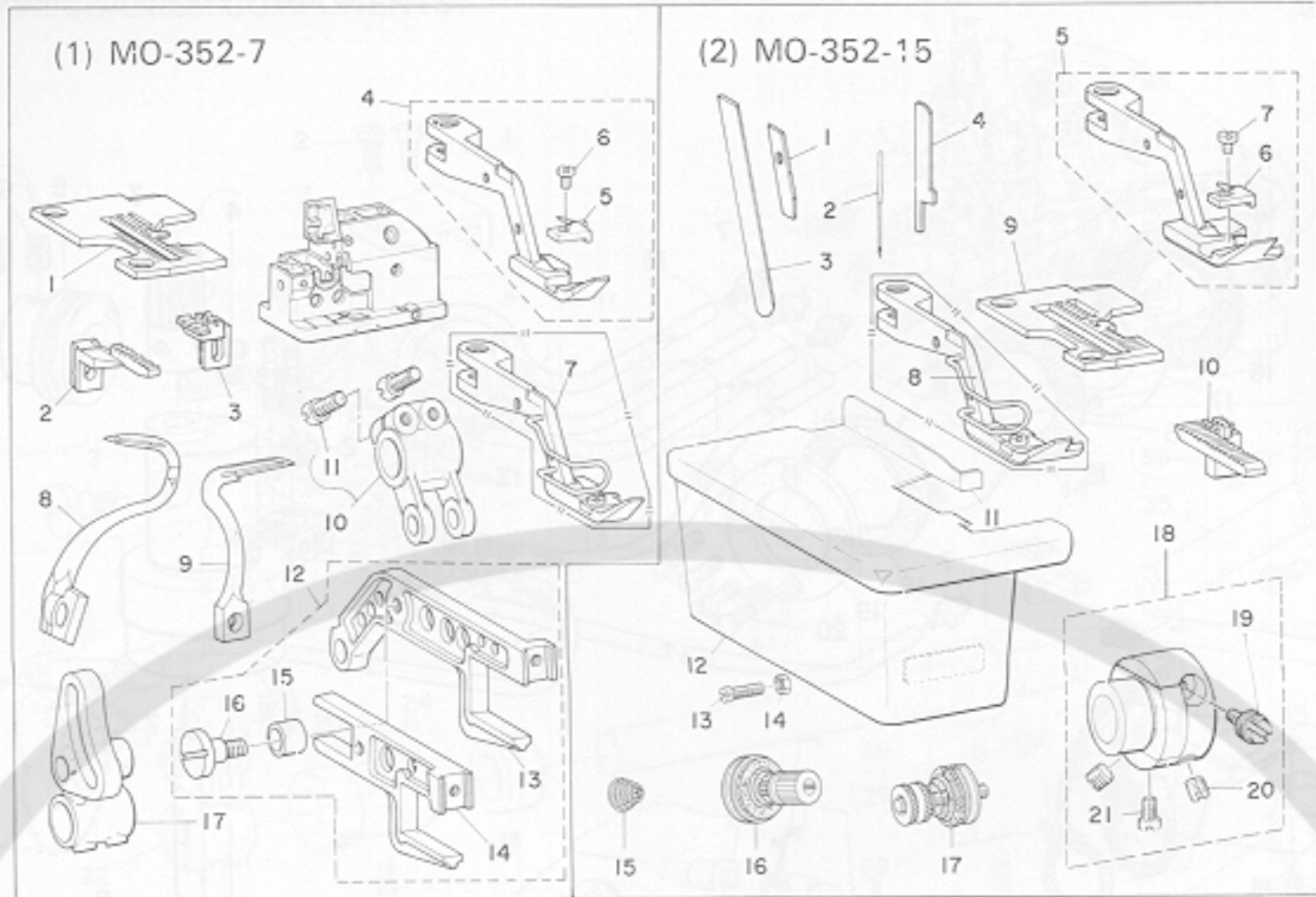

(1) MO-352-7

Ref. No.	Note	Part No.	Description	E.C. 変更年月	品名	Amt. Req. 数量
	注記	品番				
1		D1137-352-G00	Throat plate (G)		ハリイタ G	1
2		D1613-352-G00	Feed dog, large (2G)		オクリバ (ダイ) 2G	1
3		D1614-352-G00	Feed dog, small (2G)		オクリバ (ショー) 2G	1
4		D1526-352-GA0	Presser foot asm.		コテイオサエ クミ	1
5		B1512-352-000	Stitch tongue		イト スベリダイ	(1)
6		SS-6060410-TP	Screw 3/32-56 L=3.5		ヒラネジ 3/32-56 L=3.5	(1)
7	09	D1526-352-GB0	Fixed type presser foot asm. (FINGER GUARD) A.10/76.		コテイオサエ (ユビガード ツキ) クミ	1
8		D2520-352-G00	Upper looper		ウウルーバ	1
9		D2521-352-G00	Lower looper		シタルーバ	1
10		D1623-352-GA0	Differential feed rocker shaft crank asm.		オクリ フタマタ クランク クミ	1
11		SS-6621220-SP	Screw 3/16-32 L=12.0		ヒラネジ 3/16-32 L=12	(2)
12		D1608-352-GA0	Main feed bar asm.		シュオクリ ヨウドーカン クミ	1
13		D1608-352-G00	Main feed bar		ショオクリ ヨードーカン	(1)
14		D1609-352-F00	Differential feed bar		フクオクリ ヨードーカン	(1)
15		B1611-352-000	Differential feed bar roller		フクオクリ コロ	(1)
16		SD-0640601-SP	Hinge screw D=6.35 H=6.0		ダンネジ D=6.35 H=6	(1)
17		D1615-352-G00	Differential feed rocker		サドー オクリウデ	1

(2) MO-352-15

1		D4121-352-Q00	Lower knife clamp		シタメス オサエ	1
2		MDC-270B1600	Needle DC x 27 No. 16		ハリ DCx27 #16	1
3		D4122-352-Q0C	High-speed steel lower knife		シタメス	1
4		D4108-352-Q0D	Cemented carbide upper knife		ウワメス	1
5		D1526-352-QA0	Presser foot asm.		コテイオサエ クミ	1
6		D1512-352-Q00	Stitch tongue		イト スベリダイ	(1)
7		SS-6060410-TP	Screw 3/32-56 L=3.5		ヒラネジ 3/32-56 L=3.5	(1)
8	09	D1526-352-QB0	Fixed type presser foot asm. (FINGER GUARD) A.10/76.		コテイオサエ (ユビガード ツキ) クミ	1
9		D1137-352-Q00	Throat plate (Q)		ハリイタ Q	1
10		D1625-352-Q00	Feed dog (2Q)		オクリバ (ショー)	1
11		D1117-352-Q00	Cloth plate		ヌノオクリダイ	1
12		B1118-357-000	Cloth plate frame		ヌノオクリダイ カバー	1
13		SS-6151920-SP	Screw 15/64-28 L=19.0		ヒラネジ 15/64-28 L=19	1
14		NS-6150310-SP	Nut 15/64-28		6カクナット 15/64-28	1
15		D3118-352-Q00	Tension spring		シタルーバ イトチョーシ バネ	1
16		D3108-352-QA0	Thread tension post asm.		ハリイトチョーシ クミ	1
17		D3119-352-QA0	Thread tension post asm.		シタルーバ イトチョーシ クミ	1
18		D1602-352-QA0	Feed eccentric body asm.		スイハイオクリ チョウセツタイ クミ	1
19		B1604-352-000	Adjusting screw		スイハイオクリ チョーセツネジ	(1)
20		SS-8150710-SP	Screw 15/64-28 L=7.0		トメネジ 15/64-28 L=7	(2)
21		SS-7110740-TL	Screw 11/64-40 L=7.0		マルヒラネジ 11/64-40 L=7	(1)

Note (注記) 09 ..... Special order part.

\*All parts other than above are same as those of model MO-352.

特別注文部品

上記以外の部品はMO-352と同じです。

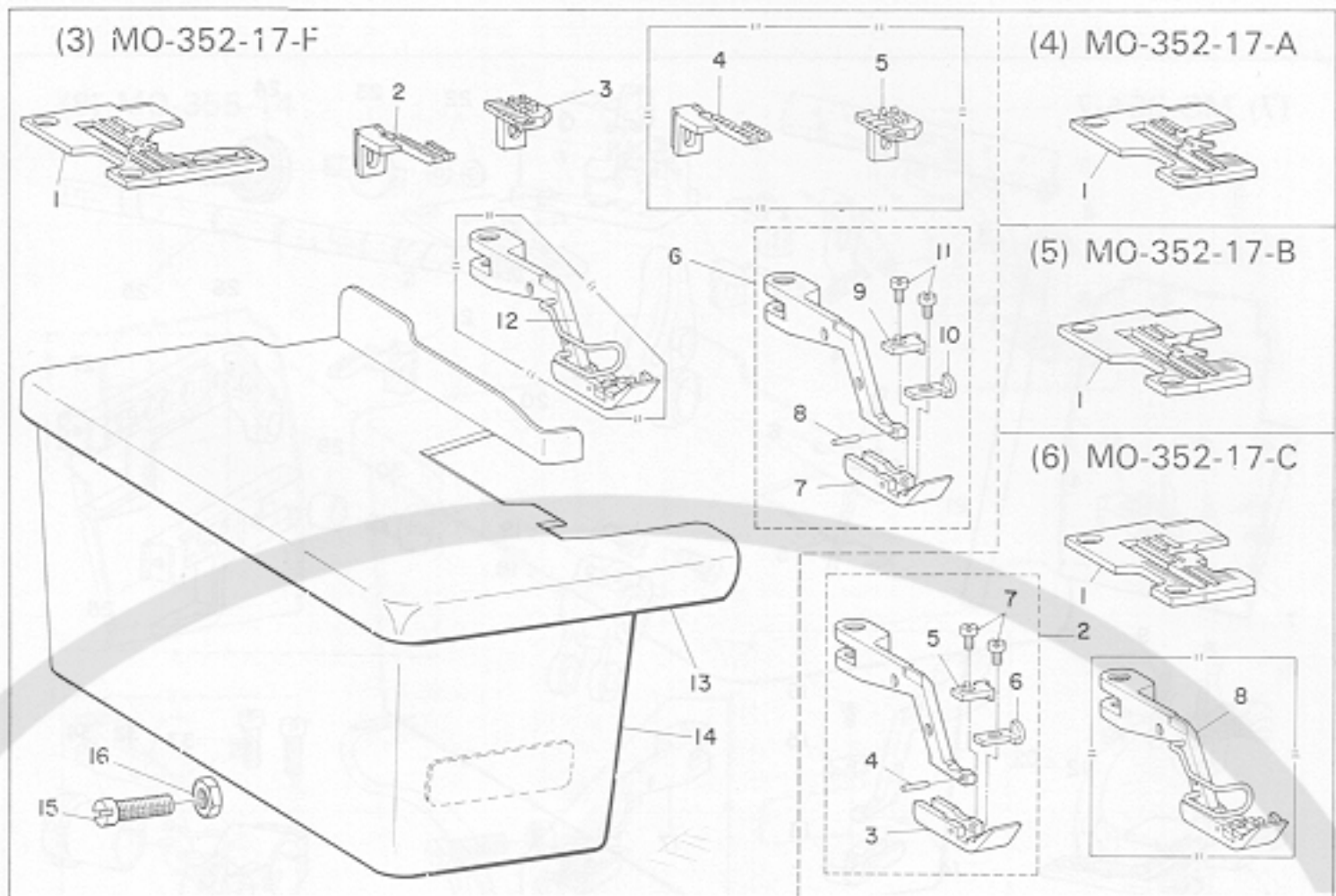

(3) MO-352-17-F

Ref. No.	Note	Part No.	Description	E.C. 変更年月	品名	Amt. Req. 数量
1		D1137-352-S0F	Throat plate 2SF		ハリイタ F	1
2		D1613-352-S0A	Feed dog large (2SA)		オクリバ (ダイ)	1
3		D1614-352-S0A	Feed dog, small (2SA)		オクリバ (ショー)	1
4	◇09	D1613-352-S0B	Feed dog, large (2SB)		オクリバ (ダイ)	1
5	◇09	D1614-352-S0B	Feed dog, small (2SB)		オクリバ (ショー)	1
6		D1510-352-SAA	Presser foot asm. 2SA		オサエ A クミ	1
7		D1510-352-S0A	Presser foot		ジユウオサエ	(1)
8		D1511-352-S0A	Stopper pin		ジユウオサエピン	(1)
9		D1512-352-B00	Stitch tongue		イト スペリダイ	(1)
10		D1522-352-B00	Presser foot bottom		カールドメ	(1)
11		SS-6060410-TP	Screw 3/32-56 L=3.5		ヒラネジ 3/32-56 L=3.5	(2)
12	◇09	D1510-352-SBA	Hinged presser foot asm. (FINGER GUARD)	A.10/76	オサエ クミ (ユビガード ツキ)	1
13		B1117-357-000	Cloth plate		ヌノオクリダイ	1
14		B1118-357-000	Cloth plate frame		ヌノオクリダイ カバー	1
15		SS-6151920-SP	Screw 15/64-28 L=19.0		ヒラネジ 15/64-28 L=19	1
16		NS-6150310-SP	Nut 15/64-28		6カクナット 15/64-28	1

Note (注記) ◇09 ..... Special order part.

\*All parts other than above are same as those of model MO-352.

特別注文部品

上記以外の部品はMO-352と同じです。

(4) MO-352-17-A

Ref. No.	Note	Part No.	Description	E.C. 変更年月	品名	Amt. Req. 数量
1		D1137-352-S0A	Throat plate 2SA		ハリイタ A	1

(5) MO-352-17-B

1		D1137-352-S0B	Throat plate 2SB		ハリイタ B	1
---	--	---------------	------------------	--	--------	---

(6) MO-352-17-C

1		D1137-352-S0C	Throat plate 1SC		ハリイタ C	1
2		D1510-352-SAC	Presser foot asm. 2SA		オサエ C クミ	1
3		D1510-352-S0A	Presser foot		ジユウオサエ	(1)
4		D1511-352-S0A	Stopper pin		ジユウオサエ ピン	(1)
5		D1512-352-S0C	Stitch tongue		イト スペリダイ	(1)
6		D1522-352-B00	Presser foot bottom		カールドメ	(1)
7		SS-6060410-TP	Screw 3/32-56 L=3.5		ヒラネジ 3/32-56 L=3.5	(2)
8	◇09	D1510-352-SBC	Hinged presser foot asm. (FINGER GUARD)	A.10/76	ジユウオサエ (ユビガード ツキ) クミ	1

Note (注記) ◇09 ..... Special order part.

\*All parts other than above are same as those of model MO-352.

特別注文部品

上記以外の部品はMO-352-17-Fと同じです。



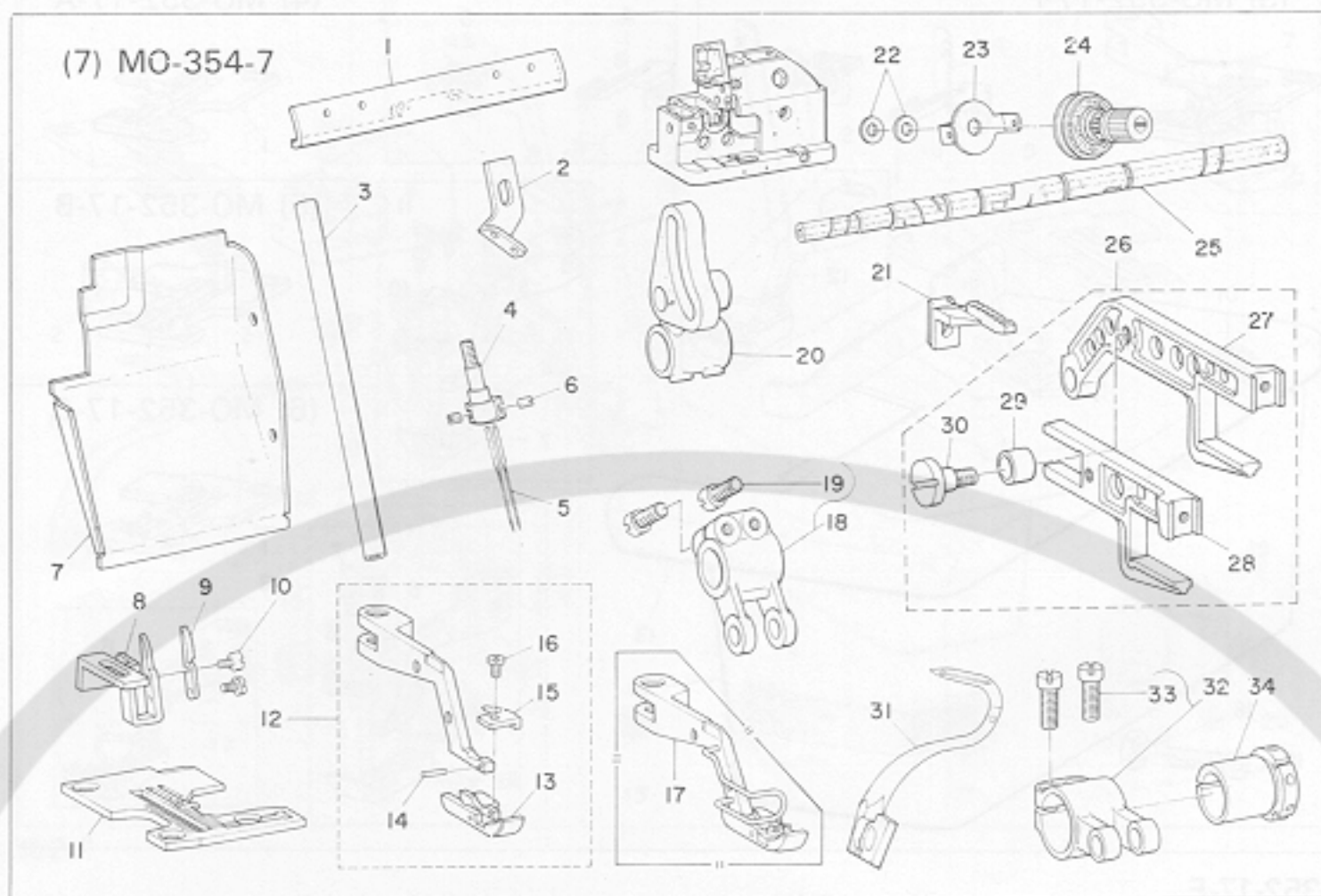

(7) MO-354-7

Ref. No.	Note	Part No.	Description	E.C.	品名	Amt. Req.
	注記	品番		変更年月		数量
1		B3105-357-000	Thread eyelet		イト ブンバイダイ	1
2		B1423-354-000	Needle thread guide		ハリイト アンナイ	1
3		B1414-357-000	Needle bar		ハリポー	1
4		B1415-354-000-A	Needle clamp		ハリドメ	1
5		MDC-270B1100	Needle DC x 27 No. 11		ハリ DC×27 番11	2
6		SS-8080310-TP	Screw 1/8-44 L=2.8		トメネジ 1/8-44 L=2.8	2
7		B1110-354-000	Chip cover		ヌノクスカバー	1
8		B4124-354-000	Needle guard (1)		ハリウケ 1	1
9		B4125-354-000	Needle guard (2)		ハリウケ 2	1
10		SS-7060810-SP	Screw 3/32-56 L=8.0		マルヒラネジ 3/32-56 L=8	2
11		B1137-354-000	Throat plate		ハリイタ	1
12		B1510-354-0A0	Presser foot asm.		ジユウオサエ クミ	1
13		B1510-354-000	Presser foot		ジユウオサエ	(1)
14		B1511-352-000	Stopper pin		オサエ ケツゴーピン	(1)
15		B1512-354-000	Stitch tongue		イト スベリダイ	(1)
16		SS-6060410-TP	Screw 3/32-56 L=3.5		ヒラネジ 3/32-56 L=3.5	(1)
17	09	B1510-354-0B0	Hinged presser foot asm. (FINGER GUARD)	A.10/76	ジユウオサエ (ユビガード ツキ) クミ	1
18		D1623-352-GA0	Differential feed rocker shaft crank asm.		オクリ フタマタ クランク クミ	1
19		SS-6621220-SP	Screw 3/16-32 L=12.0		ヒラネジ 3/16-32 L=12	(2)
20		D1615-352-G00	Differential feed rocker		サドー オクリウテ	1
21		D1613-354-G00	Feed dog, large		オクリバ (ダイ)	1
22		WP-0651056-SD	Washer 6.5 x 11.0 x 1.0		ヒラザガネ 6.5×11.0×1	2
23		B3107-352-000	Needle thread guide		アンナイ イタ	1
24		B3108-352-0A0	Needle thread tension post asm.		ハリイトチョーシ クミ	1
25		D1201-354-G00	Driving shaft		ウワジク	1
26		D1608-352-GA0	Main feed bar asm.		シュオクリ ヨウドーカン クミ	1
27		D1608-352-G00	Main feed bar		シュオクリ ヨードーカン	(1)
28		D1609-352-F00	Differential feed bar		フクオクリ ヨードーカン	(1)
29		B1611-352-000	Differential feed bar roller		フクオクリ コロ	(1)
30		SD-0640601-SP	Hinge screw D=6.35 H=6.0		ダンネジ D=6.35 H=6	(1)
31		D2520-354-G00	Upper looper		ウウルーバ	1
32		B1402-352-0A0	Crank asm.		ハリポー フタマタクランク クミ	1
33		SS-6621220-SP	Screw 3/16-32 L=12.0		ヒラネジ 3/16-32 L=12	(2)
34		B1425-352-000	Needle bar eccentric bushing		ハリポー ヘンシンブッシュ	1

Note (注記) 09 ..... Special order part.

\*All parts other than above are same as those of model MO-352.

特別注文部品

上記以外の部品はMO-352と同じです。

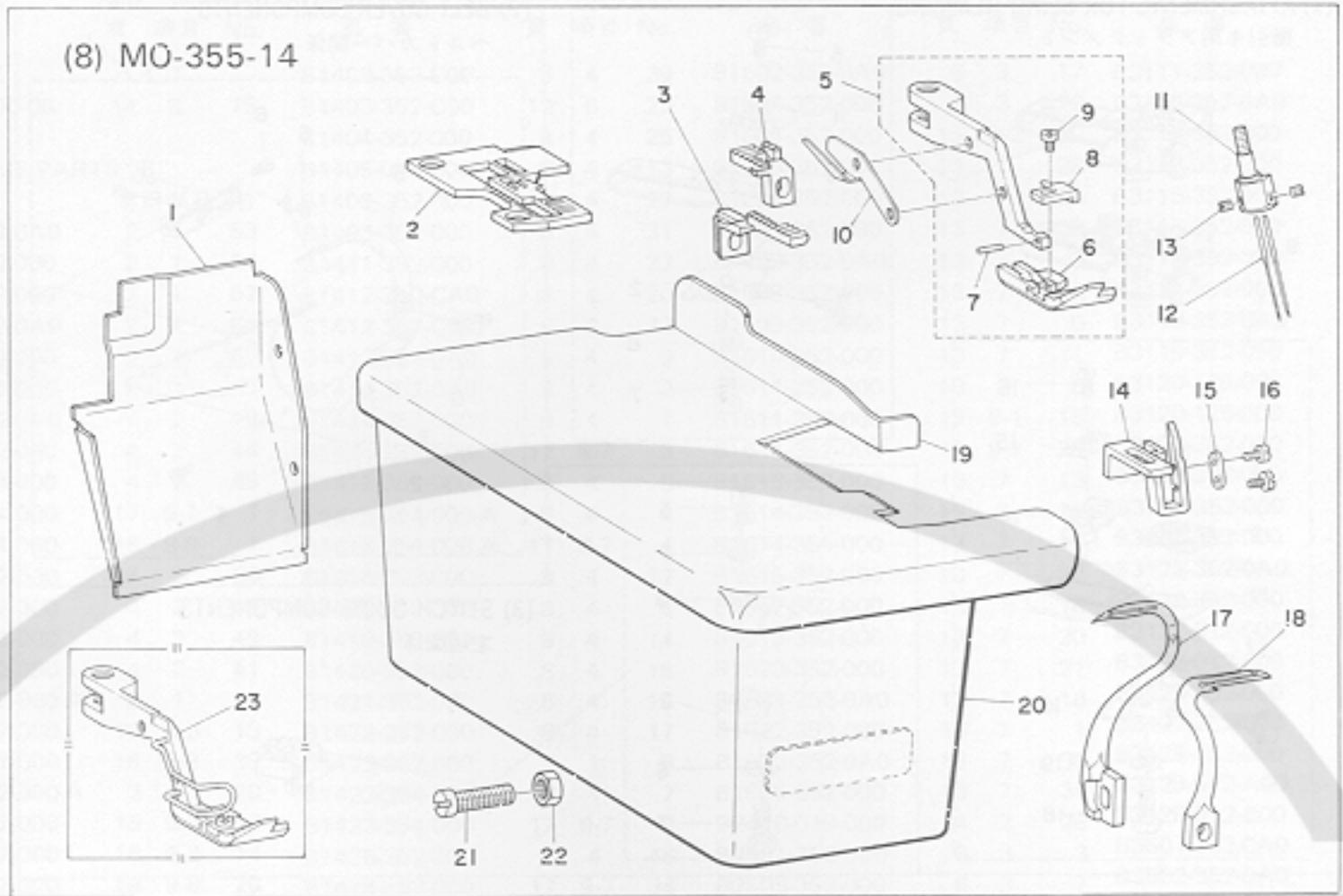

(8) MO-355-14

Ref. No.	Note	Part No.	Description	E.C.	品名	Amt. Req.
	注記	品番		変更年月		数量
1		B1110-354-000	Chip cover		ヌノクズカバー	1
2		D1137-355-P00	Throat plate (P)		ハリタ P	1
3		D1613-355-P00	Feed dog, large (5P)		オクリバ (ダイ)	1
4		D1614-355-P00	Feed dog, small (5P)		オクリバ (チュー)	1
5		D1510-355-PA0	Presser foot asm.		オサエ P クミ	1
6		D1510-355-P00	Presser foot		ジユウオサエ P	(1)
7		B1511-352-000	Stopper pin		オサエ ケツゴーピン	(1)
8		D1512-352-B00	Stitch tongue		イト スペリダイ	(1)
9		SS-6060410-TP	Screw 3/32-56 L=3.5		ヒラネジ 3/32-56 L=3.5	(1)
10		B1530-355-000	Thread knife		イトキリバ	1
11		D1415-355-P00	Needle clamp		ハリドメ P	1
12		MDC-270B1400	Needle DC x 27 No. 14		ハリ DCx27 #14	2
13		SS-8080310-TP	Screw 1/8-44 L=2.8		トメネジ 1/8-44 L=2.8	2
14		D4124-355-P00	Needle guard		ハリウケ P	1
15		D4134-355-P00	Needle guard washer		ハリウケ ザガネ P	1
16		SS-7060810-SP	Screw 3/32-56 L=8.0		マルヒラネジ 3/32-56 L=8	2
17		D2520-355-P00	Upper looper, for releasing one stitch		1ボン ハズシルーバ	1
18		D2521-355-P00	Lower looper		シタルーバ	1
19		B1117-357-000	Cloth plate		ヌノオクリダイ	1
20		B1118-357-000	Cloth plate frame		ヌノオクリダイ カバー	1
21		SS-6151920-SP	Screw 15/64-28 L=19.0		ヒラネジ 15/64-28 L=19	1
22		NS-6150310-SP	Nut 15/64-28		6カクナット 15/64-28	1
23	009	D1510-355-PB0	Hinged presser foot asm. (FINGER GUARD)	A.10/76	ジユウオサエ (ユビガード ツキ) クミ	1

Note (注記) 009 ..... Special order part.

\*All parts other than above are same as those of model MO-352.

特別注文部品

上記以外の部品はMO-352と同じです。



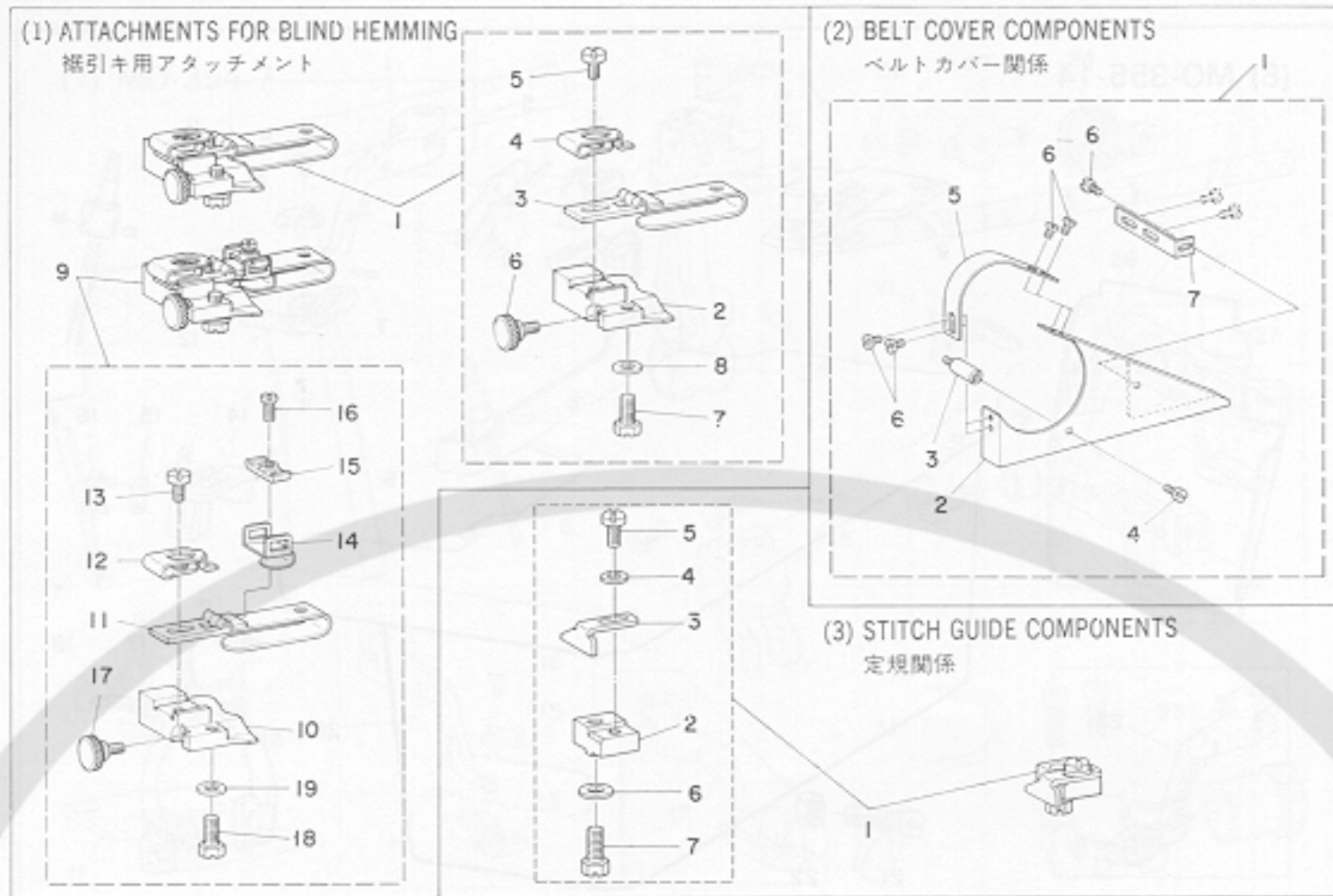

(1) ATTACHMENTS FOR BLIND HEMMING

裾引き用アタッチメント

Ref. No.	Note	Part No.	Description	E.C. 変更年月	品名	Amt. Req. 数量
1		B9101-352-0A0	Blind hemming attachment asm.		スソビキ クミ	1
2		B9101-352-000	Hemmer installing base		スソビキ ダイイタ	(1)
3		MAT-80104LAB	Hemmer asm. (B)		スソビキ マキイタ B クミ	(1)
4		MAT-80107L00	Spring		スソビキ ヒンジバネ	(1)
5		SS-7090510-SP	Screw 9/64-40 L=4.6		マルヒラネジ 9/64-40 L=4.6	(1)
6		B9108-352-000	Adjusting screw		スソビキ チョーセットネジ	(1)
7		SS-9111010-SP	Bolt 11/64-40 L=9.5		6カクボルト 11/64-40 L=9.5	(1)
8		WP-0501016-SD	Washer 5.0 x 10.5 x 1.0		ヒラザガネ 5.0x10.5x1	(1)
9		B9101-352-0B0	Blind hemming attachment (B) asm.		スソビキ B クミ	1
10		B9101-352-000	Hemmer installing base		スソビキ ダイイタ	(1)
11		MAT-80104LAB	Hemmer asm. (B)		スソビキ マキイタ B クミ	(1)
12		MAT-80107L00	Spring		スソビキ ヒンジバネ	(1)
13		SS-7090510-SP	Screw 9/64-40 L=4.6		マルヒラネジ 9/64-40 L=4.6	(1)
14		B9120-352-000	Adjusting plate		スソビキ チョーセット マキイタ	(1)
15		B9121-352-000	Stopper		スソビキ チョーセット マキイタドメ	(1)
16		SS-4080610-SP	Screw 1/8-44 L=6.4		ナベネジ 1/8-44 L=6.4	(1)
17		B9108-352-000	Adjusting screw		スソビキ チョーセットネジ	(1)
18		SS-9111010-SP	Bolt 11/64-40 L=9.5		6カクボルト 11/64-40 L=9.5	(1)
19		WP-0501016-SD	Washer 5.0 x 10.5 x 1.0		ヒラザガネ 5.0x10.5x1	(1)

(2) BELT COVER COMPONENTS

ベルトカバー関係

1		B8401-352-0A0	Belt cover asm.		ベルトカバー (350キョーツウ) クミ	1
2		B8401-352-000	Belt cover (A)		ベルト カバー A	(1)
3		B8404-352-000	Belt cover support stud		ベルト カバー ササエネジ	(1)
4		SS-7110510-SP	Screw 11/64-40 L=5.0		マルヒラネジ 11/64-40 L=5	(1)
5		B8402-352-000	Belt cover (B)		ベルト カバー B	(1)
6		SS-7080410-SP	Screw 1/8-44 L=3.8		マルヒラネジ 1/8-44 L=3.8	(5)
7		B8403-352-000	Auxiliary plate		ベルト カバー ホジョイタ	(1)

(3) STITCH GUIDE COMPONENTS

定規関係

1		B9111-352-0A0	Stitch guide asrn.		ジョーギ クミ	1
2		B9111-352-000	Stitch guide base		ジョーギダイ	(1)
3		B9112-352-000	Stitch guide		ジョーギ	(1)
4		WP-0371016-SD	Washer 3.7 x 8.0 x 1.0		ヒラザガネ 3.7x8.0x1	(1)
5		SS-7090710-SL	Screw 9/64-40 L=6.8		マルヒラネジ 9/64-40 L=6.8	(1)
6		WP-0501016-SD	Washer 5.0 x 10.5 x 1.0		ヒラザガネ 5.0x10.5x1	(1)
7		SS-9111010-SP	Bolt 11/64-40 L=9.5		6カクボルト 11/64-40 L=9.5	(1)

11. NUMERICAL INDEX OF PARTS

索引

Part No. 品番	Page 頁	Item Ref. 項目 No.	Part No. 品番	Page 頁	Item Ref. 項目 No.	Part No. 品番	Page 頁	Item Ref. 項目 No.	Part No. 品番	Page 頁	Item Ref. 項目 No.
OIL TUBE			B1403-352-C00	8	4 39	B1602-352-0A0	6	3 17	B3111-352-000	4	2 52
BP-3000000-00	14	8 15	B1403-352-C00	12	6 23	B1604-352-000	6	3 20	B3112-352-0A0	4	2 24
			B1404-352-000	8	4 25	B1604-352-000	15	9-2 19	B3112-352-000	4	2 25
EXCLUSIVE PARTS "B"			B1405-012-000	8	4 13	B1605-352-000	13	7 28	B3113-352-000	4	2 27
			B1408-352-000	8	4 27	B1606-352-000	13	7 24	B3115-352-000	4	2 40
		専用部品 "B"	B1409-352-000	8	4 31	B1607-352-000	13	7 29	B3116-352-000	4	2 39
B1102-352-0A0	2	1 53	B1411-352-000	8	4 23	B1608-352-0A0	13	7 3	B3117-352-000	4	2 30
B1102-352-000	2	1 54	B1412-352-CA0	8	4 20	B1608-352-000	13	7 4	B3118-352-000	4	2 31
B1103-352-000	2	1 52	B1412-352-C00	6	3 33	B1609-352-000	13	7 5	B3119-352-0A0	4	2 29
B1104-352-0A0	2	1 61	B1413-352-0A0	8	4 9	B1610-352-000	13	7 11	B3119-352-000	4	2 34
B1105-352-000	2	1 62	B1414-352-0A0	8	4 2	B1611-352-000	13	7 6	B3120-125-000	4	2 17
B1107-352-000	2	1 47	B1414-357-000	8	4 7	B1611-352-000	15	9-1 15	B3120-125-000	4	2 58
B1108-352-0A0	4	2 43	B1414-357-000	17	9-7 3	B1611-352-000	17	9-7 29	B3120-352-000	4	2 15
B1110-352-000	4	2 44	B1415-352-000	8	4 3	B1613-352-000	13	7 13	B3120-352-000	4	2 56
B1110-354-000	4	2 45	B1415-354-000-A	8	4 6	B1614-352-000	13	7 12	B3121-352-000	4	2 22
B1110-354-000	17	9-7 7	B1415-354-000-A	17	9-7 4	B1614-355-000	13	7 15	B3121-352-000	4	2 57
B1111-352-000	4	2 50	B1416-352-000	8	4 12	B1615-352-000	13	7 22	B3123-352-0A0	4	2 53
B1113-352-000	4	2 49	B1418-352-000	8	4 8	B1617-352-000	13	7 18	B3123-352-000	4	2 54
B1115-352-000	4	2 48	B1419-352-000	8	4 14	B1619-352-000	13	7 20	B3126-012-000	4	2 14
B1116-352-000	4	2 41	B1420-352-000	8	4 16	B1620-352-000	13	7 21	B3126-012-000	4	2 55
B1117-352-000-A	2	1 19	B1421-352-000	8	4 18	B1621-352-0A0	13	7 16	B3126-352-000	4	2 33
B1117-357-000	16	9-3 13	B1422-352-000	8	4 17	B1622-352-000	13	7 1	B3127-352-000	4	2 32
B1117-357-000	18	9-6 19	B1423-352-000	2	1 6	B1623-352-0A0	13	7 30	B3128-352-000	4	2 36
B1118-352-000-A	2	1 20	B1423-354-000	2	1 7	B1625-352-000	13	7 34	B3129-012-A00	4	2 16
B1118-357-000	15	9-2 12	B1423-354-000	17	9-7 2	B2418-019-000	4	2 26	B3129-012-B00	4	2 22
B1118-357-000	16	9-3 14	B1425-352-000	8	4 45	B2501-352-0B0	6	3 3	B3501-352-0A0	14	8 5
B1118-357-000	18	9-8 20	B1425-352-000	17	9-7 34	B2503-352-000	6	3 7	B3502-352-0A0	14	8 3
B1119-352-000	2	1 17	B1426-352-C00	8	4 40	B2504-352-0B0	6	3 5	B3503-352-000	14	8 8
B1120-352-000	2	1 24	B1501-352-000	10	5 1	B2505-352-000	6	3 29	B3504-352-000	14	8 9
B1121-352-0A0	2	1 32	B1502-352-000	10	5 8	B2507-352-000	6	3 35	B3505-352-000	14	8 1
B1121-352-000	2	1 32	B1504-352-000	10	5 10	B2508-352-000	6	3 37	B3506-352-000	14	8 11
B1123-352-0A0	2	1 1	B1505-352-000	10	5 5	B2509-352-000	6	3 27	B3509-352-000	2	1 50
B1127-352-000	2	1 4	B1506-352-000	10	5 3	B2510-352-0A0	6	3 40	B3510-352-0A0	2	1 49
B1128-352-000	2	1 10	B1507-352-000	10	5 4	B2511-352-000	6	3 49	B3513-352-000	14	8 18
B1129-352-000	2	1 11	B1508-352-000	10	5 22	B2512-352-000	6	3 32	B3514-352-000	14	8 19
B1130-352-000	2	1 36	B1510-352-0A0	10	5 32	B2514-352-000	6	3 34	B3515-352-000	14	8 17
B1131-352-000	2	1 37	B1510-352-0B0	10	5 44	B2515-352-000	6	3 51	B3516-552-000	14	8 16
B1132-352-000	2	1 43	B1510-352-000	10	5 33	B2517-352-0A0	6	3 58	B3518-352-000	2	1 55
B1132-352-000	4	2 37	B1510-354-0A0	10	5 37	B2518-352-000	6	3 62	B3525-357-000	14	8 14
B1134-352-000	2	1 30	B1510-354-0A0	17	9-7 12	B2519-352-000	2	1 27	B3534-352-000	14	8 10
B1135-352-000	2	1 46	B1510-354-0B0	10	5 45	B2520-352-000	6	3 42	B3535-352-000	2	1 48
B1137-352-000	12	6 29	B1510-354-0B0	17	9-7 17	B2520-353-000	6	3 44	B4101-352-000	12	6 24
B1137-354-000	12	6 33	B1510-354-000	10	5 38	B2520-355-000	6	3 46	B4102-352-000	6	3 12
B1137-354-000	17	9-7 11	B1510-354-000	17	9-7 13	B2521-352-000	6	3 60	B4103-352-0A0	12	6 21
B1138-352-000	2	1 44	B1511-352-000	10	5 34	B2522-352-000	6	3 52	B4104-352-000	12	6 15
B1140-352-000	2	1 13	B1511-352-000	10	5 39	B2523-352-000	2	1 28	B4105-352-000	12	6 19
B1142-352-000	2	1 2	B1511-352-000	17	9-7 14	B2524-352-000	6	3 47	B4106-352-000	12	6 26
B1143-352-000	2	1 15	B1511-352-000	18	9-8 7	B2525-352-000	6	3 39	B4107-352-000	12	6 10
B1147-352-000	2	1 58	B1512-352-000	10	5 28	B2525-352-000	6	3 57	B4108-352-K0C	12	6 3
B1148-352-000	2	1 57	B1512-352-000	10	5 35	B2526-357-000	14	8 21	B4108-352-K0D	12	6 5
B1154-352-000	12	6 55	B1512-352-000	15	9-1 5	B2528-352-000	6	3 56	B4108-352-00B	12	6 1
B1158-581-000	2	1 39	B1512-354-000	10	5 40	B2529-352-000	6	3 26	B4108-352-00C	12	6 2
B1201-352-AA0	6	3 15	B1512-354-000	17	9-7 15	B3101-352-000	4	2 1	B4108-352-00D	12	6 4
B1201-357-000	6	3 16	B1514-352-000	10	5 16	B3102-352-000	4	2 2	B4109-352-000	12	6 6
B1203-352-000	6	3 24	B1515-352-000	10	5 20	B3103-352-000	4	2 4	B4110-352-000	12	6 7
B1205-352-000	6	3 21	B1516-352-000	10	5 17	B3104-352-000	4	2 5	B4112-352-000	12	6 14
B1208-352-000	6	3 23	B1517-352-000	10	5 13	B3105-352-000	4	2 6	B4113-352-0B0	12	6 38
B1209-352-000	6	3 14	B1518-352-000	10	5 14	B3105-357-000	4	2 23	B4113-352-000	12	6 39
B1210-352-000	6	3 11	B1519-352-000	10	5 15	B3105-357-000	17	9-7 1	B4114-352-000	12	6 40
B1211-352-000	6	3 9	B1520-352-000	10	5 23	B3106-352-000	2	1 40	B4115-352-000	12	6 44
B1212-352-0A0	6	3 1	B1521-352-000	10	5 26	B3107-352-000	4	2 10	B4116-352-000	12	6 42
B1212-352-000	6	3 1	B1522-352-000	10	5 25	B3107-352-000	4	2 20	B4117-352-000	12	6 41
B1213-352-000	8	4 34	B1526-352-0A0	10	5 27	B3107-352-000	17	9-7 23	B4120-352-000	12	6 49
B1214-352-000	8	4 41	B1526-352-0B0	10	5 43	B3108-352-0A0	4	2 11	B4121-352-000	12	6 63
B1401-352-A00	8	4 37	B1527-352-000	2	1 35	B3108-352-0A0	4	2 21	B4122-352-00A	12	6 59
B1401-352-0A0	8	4 46	B1530-352-000	10	5 30	B3108-352-0A0	4	2 21	B4122-352-00C	12	6 60
B1402-352-AA0	8	4 32	B1530-355-000	10	5 42	B3108-352-0A0	17	9-7 24	B4123-352-000	12	6 51
B1402-352-0A0	8	4 43	B1530-355-000	18	9-8 10	B3108-352-000	4	2 13	B4124-352-000	12	6 31
B1402-352-0A0	17	9-7 32	B1601-352-A00	13	7 33	B3110-352-C00	4	2 18	B4124-354-000	12	6 34
B1403-352-CA0	13	7 8	B1601-352-0A0	13	7 35	B3110-352-000	4	2 59	B4124-354-000	17	9-7 8
						B3110-357-000	4	2 8	B4125-352-000	12	6 11



Part No. 品番	Page 頁	Item Ref. 項目 No.	Part No. 品番	Page 頁	Item Ref. 項目 No.	Part No. 品番	Page 頁	Item Ref. 項目 No.	Part No. 品番	Page 頁	Item Ref. 項目 No.	Part No. 品番	Page 頁	Item Ref. 項目 No.	
B4125-354-000	12	6	35	D1526-352-GB0	15	9-1	7	RO-1721801-00	2	1	42	SS-6121510-SP	6	3	28
B4125-354-000	17	9-7	9	D1526-352-QA0	15	9-2	5	RO-1721801-00	4	2	38	SS-6121510-SP	6	3	38
B4126-352-000	12	6	48	D1526-352-QB0	15	9-2	8	RO-2201801-00	2	1	14	SS-6121510-SP	6	3	53
B4127-352-000	12	6	53	D1602-352-QA0	15	9-2	18					SS-6121510-SP	10	5	18
B4127-357-000	12	6	62	D1608-352-GA0	15	9-1	12	HINGE SCREW	段ネジ			SS-6121510-SP	12	6	20
B4128-352-000	12	6	37	D1608-352-GA0	17	9-7	26	SD-0450701-TP	6	3	6	SS-6121510-SP	13	7	25
B4129-352-000	12	6	8	D1608-352-G00	15	9-1	13	SD-0500721-SP	10	5	9	SS-6151220-SP	14	8	2
B4130-352-000	12	6	17	D1608-352-G00	17	9-7	27	SD-0640601-SP	13	7	7	SS-6151440-SP	2	1	60
B4131-357-000	12	6	56	D1609-352-F00	15	9-1	14	SD-0640601-SP	15	9-1	16	SS-6151920-SP	15	9-2	13
B8401-352-0A0	19	10-2	1	D1609-352-F00	17	9-7	28	SD-0640601-SP	17	9-7	30	SS-6151920-SP	16	9-3	15
B8401-352-000	19	10-2	2	D1613-352-G00	15	9-1	2	SD-0640751-SP	13	7	19	SS-6151920-SP	18	9-8	21
B8402-352-000	19	10-2	5	D1613-352-S0A	16	9-3	2	SD-0721111-SP	10	5	24	SS-6621220-SP	8	4	44
B8403-352-000	19	10-2	7	D1613-352-S0B	16	9-3	4					SS-6621220-SP	12	6	22
B8404-352-000	19	10-2	3	D1613-354-G00	17	9-7	21	SCREW	ネジ			SS-6621220-SP	13	7	31
B9101-352-0A0	19	10-1	1	D1613-355-P00	18	9-8	3	SK-1382500-SC	2	1	63	SS-6621220-SP	15	9-1	11
B9101-352-0B0	19	10-1	9	D1614-352-G00	15	9-1	3	SQ-0000401-MZ	14	8	13	SS-6621220-SP	17	9-7	19
B9101-352-000	19	10-1	2	D1614-352-S0A	16	9-3	3	SQ-1110401-MZ	14	8	7	SS-6621220-SP	17	9-7	33
B9101-352-000	19	10-1	10	D1614-352-S0B	16	9-3	5	SS-1090930-SP	8	4	42	SS-6660710-TP	6	3	30
B9108-352-000	19	10-1	6	D1614-355-P00	18	9-8	4	SS-1110840-SP	2	1	33	SS-6660710-TP	12	6	28
B9108-352-000	19	10-1	17	D1615-352-G00	15	9-1	17	SS-2090510-SP	2	1	41	SS-6660710-TP	13	7	27
B9111-352-0A0	19	10-3	1	D1615-352-G00	17	9-7	20	SS-2090550-TP	2	1	9	SS-7060810-SP	12	6	36
B9111-352-000	19	10-3	2	D1623-352-GA0	15	9-1	10	SS-2090620-SP	2	1	31	SS-7060810-SP	17	9-7	10
B9112-352-000	19	10-3	3	D1623-352-GA0	17	9-7	18	SS-2091520-SP	14	8	20	SS-7060810-SP	18	9-8	16
B9120-352-000	19	10-1	14	D1625-352-Q00	15	9-2	10	SS-2110920-TP	12	6	30	SS-7080410-SP	19	10-2	6
B9121-352-000	19	10-1	15	D2520-352-G00	15	9-1	8	SS-3150710-TP	14	8	6	SS-7080510-SP	8	4	15
				D2520-354-G00	6	3	45	SS-4060310-SP	12	6	9	SS-7060510-SP	10	5	31
OIL WICK	油心			D2520-354-G00	17	9-7	31	SS-4080610-SP	19	10-1	16	SS-7090510-SP	6	3	50
CQ-2020000-00	8	4	11	D2520-355-P00	18	9-8	17	SS-4090610-SP	2	1	29	SS-7090510-SP	19	10-1	5
CQ-2020000-00	8	4	21	D2521-352-G00	15	9-1	9	SS-4090610-SP	2	1	51	SS-7090510-SP	19	10-1	13
CQ-2020000-00	13	7	9	D2521-355-P00	18	9-8	18	SS-4090610-SP	4	2	7	SS-7090710-SL	19	10-3	5
CQ-2020000-00	13	7	17	D3108-352-QA0	15	9-2	16	SS-4090610-SP	4	2	9	SS-7090710-SP	12	6	52
CQ-2020000-00	14	8	23	D3118-352-Q00	15	9-2	15	SS-4090610-SP	4	2	42	SS-7090710-SP	12	6	64
				D3119-352-QA0	15	9-2	17	SS-4090610-SP	4	2	51	SS-7090910-SP	2	1	8
THRUST COLLAR	スラストカラー			D4108-352-Q0D	15	9-2	4	SS-4090610-SP	6	3	48	SS-7091110-SP	2	1	22
CS-0791260-SH	6	3	54	D4121-352-Q00	15	9-2	1	SS-4090610-SP	6	3	63	SS-7110510-SP	19	10-2	4
CS-1111010-SH	12	6	27	D4122-352-Q0C	15	9-2	3	SS-4090610-SP	14	8	22	SS-7110710-SP	14	8	12
CS-1111010-SH	13	7	26	D4124-355-P00	18	9-8	14	SS-4091010-SP	13	7	14	SS-7110740-TL	6	3	18
CS-127101A-SH	8	4	29	D4134-355-P00	18	9-8	15	SS-4091020-TP	6	3	8	SS-7110740-TL	15	9-2	21
								SS-4110910-TP	4	2	3	SS-7110810-SP	8	4	10
EXCLUSIVE PARTS "D"	専用部品 "D"							SS-4110910-TP	4	2	28	SS-7110820-SP	2	1	45
				EXCLUSIVE PARTS "M"	専用部品 "M"			SS-4110910-TP	6	3	43	SS-7110820-SP	12	6	58
D1117-352-Q00	15	9-2	11	MAT-80104LAB	19	10-1	3	SS-4110910-TP	6	3	61	SS-7110840-SP	2	1	45
D1137-352-G00	15	9-1	1	MAT-80104LAB	19	10-1	11	SS-4110910-TP	12	6	13	SS-7110840-SP	12	6	58
D1137-352-Q00	15	9-2	9	MAT-80107L00	19	10-1	4	SS-4110910-TP	12	6	47	SS-7110910-SP	2	1	38
D1137-352-S0A	16	9-4	1	MAT-80107L00	19	10-1	12	SS-4110910-TP	13	7	2	SS-7110910-SP	4	2	3
D1137-352-S0B	16	9-5	1	MDC-270B1100	8	4	1	SS-5090610-SP	4	2	46	SS-7111310-SP	10	5	2
D1137-352-S0C	16	9-6	1	MDC-270B1100	8	4	4	SS-5110740-TP	2	1	12	SS-7111310-SP	12	6	54
D1137-352-S0F	16	9-3	1	MDC-270B1100	17	9-7	5	SS-6060410-TP	10	5	29	SS-7111310-SP	13	7	36
D1137-355-P00	18	9-8	2	MDC-270B1400	18	9-8	12	SS-6060410-TP	10	5	36	SS-7112420-SP	12	6	45
D1201-354-G00	17	9-7	25	MDC-270B1600	15	9-2	2	SS-6060410-TP	10	5	41	SS-7120760-SP	10	5	7
D1415-355-P00	18	9-8	11					SS-6060410-TP	15	9-1	6	SS-7121410-SP	12	6	50
D1510-352-SAA	16	9-3	6	NUT	ナット			SS-6060410-TP	15	9-2	7	SS-7151120-SP	2	1	16
D1510-352-SAC	16	9-6	2	NS-6080210-SP	8	4	19	SS-6060410-TP	16	9-3	11	SS-7151210-SP	8	4	33
D1510-352-SBA	16	9-3	12	NS-6090310-SP	2	1	5	SS-6060410-TP	16	9-6	7	SS-7621040-SP	2	1	59
D1510-352-SBC	16	9-6	8	NS-6090310-SP	2	1	25	SS-6060410-TP	17	9-7	16	SS-7681450-TP	8	4	35
D1510-352-S0A	16	9-3	7	NS-6090310-SP	4	2	47	SS-6060410-TP	18	9-8	9	SS-8080310-TP	8	4	5
D1510-352-S0A	16	9-6	3	NS-6110420-SP	12	6	46	SS-6090520-SP	12	6	32	SS-8080310-TP	17	9-7	6
D1510-355-PA0	18	9-8	5	NS-5120310-SP	2	1	23	SS-6090610-SP	14	8	22	SS-8080310-TP	18	9-8	13
D1510-355-PB0	18	9-8	23	NS-6150310-SP	4	2	12	SS-6090660-TP	6	3	31	SS-8090650-TP	8	4	24
D1510-355-P00	18	9-8	6	NS-6150310-SP	10	5	6	SS-6090660-TP	8	4	22	SS-8110410-TP	6	3	2
D1511-352-S0A	16	9-3	8	NS-6150310-SP	15	9-2	14	SS-6091210-TP	2	1	26	SS-8110510-SP	2	1	18
D1511-352-S0A	16	9-6	4	NS-6150310-SP	16	9-3	16	SS-6110710-TP	8	4	38	SS-8110510-SP	14	8	4
D1512-352-B00	16	9-3	9	NS-6150310-SP	18	9-8	22	SS-6110710-TP	12	6	25	SS-8150710-SP	6	3	10
D1512-352-B00	18	9-8	8	NS-6150430-SP	10	5	21	SS-6110710-TP	13	7	10	SS-8150710-SP	6	3	13
D1512-352-Q00	15	9-2	6					SS-6110710-TP	13	7	23	SS-8150710-SP	6	3	19
D1512-352-S0C	16	9-6	5	RING	リング			SS-6110710-TP	13	7	32	SS-8150710-SP	8	4	36
D1522-352-B00	16	9-3	10	RE-0320000-K0	12	6	43	SS-6111610-SP	8	4	47	SS-8150710-SP	15	9-2	20
D1522-352-E00	16	9-6	6	RO-0291801-00	2	1	56	SS-6121020-SP	8	4	28	SS-8151150-SP	6	3	25
D1526-352-GA0	15	9-1	4	RO-0371801-00	10	5	19	SS-6121220-TP	6	3	41	SS-8151550-SP	6	3	22
				RO-0552001-00	10	5	12	SS-6121220-TP	6	3	59	SS-8151550-SP	10	5	11

Part No. 品番	Page 頁	Item Ref. 項目 No.	Part No. 品番	Page 頁	Item Ref. 項目 No.	Part No. 品番	Page 頁	Item Ref. 項目 No.	Part No. 品番	Page 頁	Item Ref. 項目 No.	Part No. 品番	Page 頁	Item Ref. 項目 No.	
SS-8660610-TP	6	3	55	SS-9111010-SP	19	10-3	7	TA-0370301-M0	12	6	16	WP-0450000-SD	12	6	57
SS-8660610-TP	8	4	30	SS-9111820-SP	2	1	34					WP-0501016-SD	19	10-1	8
SS-8660810-TP	12	6	18	SS-9150730-SP	12	6	12	WASHER	座金			WP-0501016-SD	19	10-1	19
SS-8660820-TP	12	6	18					WP-0371016-SD	2	1	21	WP-0501016-SD	19	10-3	6
SS-8661030-SP	6	3	4	PLUG	止メ栓			WP-0371016-SD	12	6	61	WP-0651056-SD	4	2	19
SS-9111010-SP	19	10-1	7	TA-0290601-M0	6	3	36	WP-0371016-SD	19	10-3	4	WP-0651056-SD	4	2	35
SS-9111010-SP	19	10-1	18	TA-0370301-M0	8	4	26	WP-0371026-SD	2	1	3	WP-0651056-SD	17	9-7	22

